

A-Klasse

Kompaktlimousine



Mercedes-Benz



Hey Mercedes.

Kennen Sie das? Sie treffen einen Menschen und haben das Gefühl, Sie würden ihn schon ewig kennen. So ähnlich ist das mit der A-Klasse. Sie sind erst ein paar Tage gemeinsam unterwegs und sie kennt Ihre Eigenarten, Ihre Launen, was Sie am liebsten mögen und was gar nicht. Fast besser als Sie selbst. Die A-Klasse und Sie werden plötzlich eins. Damit Sie immer so sein können, wie Sie sind.







Steht Ihnen wirklich gut.

Die Linien der A-Klasse folgen alle nur einer Richtung: unserer Designphilosophie der sinnlichen Klarheit. Die Flächen sind noch puristischer, die Details noch prägnanter. Schick, oder?





START
ENGINE
STOP

Dürfen wir Ihnen etwas abnehmen?

Denn nur darum geht es bei unseren Konnektivitätsdiensten. Das Leben leichter zu machen. Kabellos, schlüssellos, völlig mühelos verbindet sich die A-Klasse mit allem, was Ihnen wichtig ist.



Sprechen wir über Vertrauen.

Ihre A-Klasse kann Sie vor einer drohenden Kollision warnen, Ihnen beim Bremsen und Ausweichen helfen oder sogar selbstständig eine autonome Notbremsung auslösen.*



* Unsere Fahrerassistenz- und Sicherheitssysteme sind Hilfsmittel und entbinden Sie nicht von Ihrer Verantwortung als Fahrer. Beachten Sie die Hinweise in der Betriebsanleitung und die dort beschriebenen Systemgrenzen.



S W1772

Die A-Klasse.

Mit Mercedes *me*







Sicherheit und Assistenten.*

Beschützerinstinkt, neuester Stand. Die A-Klasse kann sogar bei bis zu 210 km/h den Abstand halten. Und verringert so den zur Oberklasse. Wie keinem sonst können Sie ihren Sinnen (die hat sie tatsächlich) vertrauen. Selbst bei hohen Geschwindigkeiten. Dank dem Aktiven Abstands-Assistenten DISTRONIC hilft sie, den Abstand zum Vordermann zu halten. Der Aktive Brems-Assistent kann im Notfall selbstständig bremsen. So fühlen Sie sich jederzeit sicher und gut aufgehoben. Kann ein Auto mehr für Sie tun?



Ambientebeleuchtung.

Inszenieren Sie das Interieur ganz nach Ihrer persönlichen Vorliebe oder aktuellen Stimmung. Aus den 64 Farben der Ambientebeleuchtung entstehen faszinierende Farbwelten, beispielsweise in den beleuchteten Lüftungsdüsen, Türen oder der Instrumententafel.

* Unsere Fahrerassistenz- und Sicherheitssysteme sind Hilfsmittel und entbinden Sie nicht von Ihrer Verantwortung als Fahrer. Beachten Sie die Hinweise in der Betriebsanleitung und die dort beschriebenen Systemgrenzen.



MBUX Augmented Reality für Navigation.

Mit der A-Klasse erhält man ganz neue Einsichten. Zum Beispiel auf die Strasse. Mithilfe einer speziellen Kamera gibt sie die Umgebung als Video oder Standbild auf dem Display des Multimediasystems wieder. Auf eine innovative und informative Weise. Sie ergänzt virtuelle Objekte oder Markierungen und erleichtert so zum Beispiel das Auffinden Ihres Ziels. Ganz intuitiv und ganz schön intelligent.



Konnektivität.

In der A-Klasse laden Sie Ihr Smartphone auf, indem Sie es in der Mittelkonsole ablegen. Ganz einfach, ganz ohne Kabel und mit Qi-Standard. Und das Beste ist: Dank Near Field Communication (NFC) verbindet sich Ihr Smartphone sofort mit der A-Klasse ohne viele Bedienschritte.

Auch SMS verschicken oder durch die Kontakte scrollen ist kein Problem. In der A-Klasse können Sie Ihr Smartphone benutzen, ohne es in die Hand zu nehmen. Per USB, WLAN oder NFC verbinden Sie es. Per Touch-Control-Buttons am Lenkrad können Sie dann ganz bequem auf dem Display des Multimediasystems fast alle Apps und Funktionen bedienen. Wie von Geisterhand und im Handumdrehen.



«Wrap-around»-Design.

Der Innenraum der A-Klasse umarmt die Insassen förmlich. Die Übergänge zwischen Instrumententafel, der Mittelkonsole und den Türverkleidungen sind fließend und sorgen für das angenehme «Wrap-around»-Design. Das ist in dieser Klasse genauso einzigartig wie die Auswahl an Zierelementen und die Ambientebeleuchtung, die alles ins beste Licht rückt.

Widescreen-Optik.

Hier sagt ein Blick wirklich mehr als tausend Worte. Das Interieur der A-Klasse erfüllt höchste ästhetische Ansprüche an zeitgemäßes Design und Sie bekommen dadurch neue Ansichten. Nicht auf einem, sondern auf zwei hochauflösenden Displays. Serienmässig 17,78 cm (7 Zoll) gross. Auf Wunsch mit 26 cm (10,25 Zoll) extragross. Auf jeden Fall scheinen die Screens im Raum zu schweben. Superleicht ist auch die Bedienung über das Lenkrad, das Touchpad oder per Touchscreen. Auch das ist woanders nicht selbstverständlich und definitiv einen zweiten Blick wert.



Multifunktions-Sportlenkrad in Leder.

Der elegante Lederbezug macht das Multifunktions-Sportlenkrad noch hochwertiger. So wird es zu einem Highlight im Innenraum. Als Fahrer profitieren Sie gleich im doppelten Sinne: Was gut aussieht, muss sich auch gut anfühlen.



Media-Display.

Das hochauflösende Media-Display vernetzt Sie im Grossformat (10,25") mit dem Auto. Es reagiert berührungssensitiv auf Ihre Eingaben. Dabei erleichtern Symbole die Bedienung und erhöhen die Konzentration. Ästhetischer Hochgenuss: Wenn sich das Media-Display mit dem vergrösserten Instrumenten-Display verbindet, entsteht ein Widescreen-Cockpit.

Die Serienausstattung.

Sie bekommen bereits sehr viel A-Klasse ohne ein einziges Kreuzchen auf der Options-Liste. So zeigt sich das Fahrzeug bei der Serienausstattung von seiner spendablen Seite. Für den markentypisch hohen Sicherheitsstandard stehen der Aktive Brems-Assistent* und der Aktive Spurhalte-Assistent*. Ihr Wunschklima reguliert die Klimaanlage.

* Unsere Fahrerassistenz- und Sicherheitssysteme sind Hilfsmittel und entbinden Sie nicht von Ihrer Verantwortung als Fahrer. Beachten Sie die Hinweise in der Betriebsanleitung und die dort beschriebenen Systemgrenzen.



Die Ausstattungslinie Progressive.

Die Ausstattungslinie Progressive wertet Ihr Fahrzeug substanziell auf. Ein Mehrwert, den Sie sehen und fühlen. Aus allen Blickwinkeln intensiviert sich die Faszination und hochwertige Technik eines Premium-Compact-Cars.





DYNAMIC SELECT.

Fahren Sie einfach so, wie Sie möchten. DYNAMIC SELECT bietet auf Knopfdruck verschiedene Fahrprogramme, die beispielsweise Motor, Getriebe, Fahrwerk oder Lenkung vorbestimmen. Mit dem «Sport»-Modus sind Sie betont dynamisch unterwegs, mit dem Grundprogramm «Comfort» sehr ausgewogen. «ECO» dagegen setzt auf höchste Effizienz, spart Sprit und Geld.

Das Fahrprogramm «ECO» unterstützt Sie besonders umfassend, wenn Sie CO₂ und Schadstoffe vermeiden möchten. Sitzheizung und Klimatisierung arbeiten in dieser Einstellung mit reduzierter Leistung und sparen somit auch wertvolle Energie. Mit «Individual» wählen Sie die jeweiligen Parameter komplett eigenständig vor. So können Sie etwa den Antrieb sportlich einstellen und gleichzeitig das Fahrwerk komfortabel auslegen.

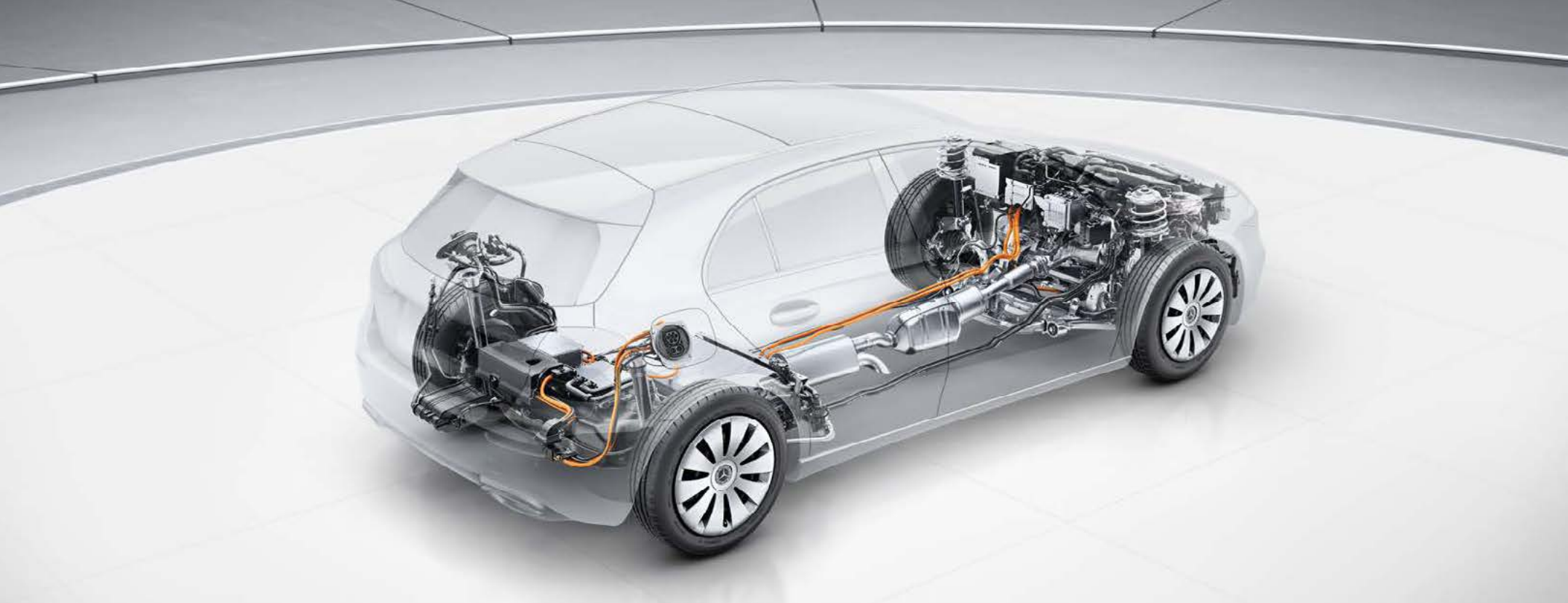

Entdecken Sie die A-Klasse mit Plug-in-Hybrid-Technologie.

Die hoch entwickelte Technologie der Motoren entfaltet sich in gesteigerter Leistung und verbesserter Effizienz. Ein wesentlicher Grund dafür ist die Kombination aktuellster Technologiebausteine mit vielen Einzelmaßnahmen im Detail.

Besonders gut erfahrbar wird dies im A 250 e: dem ersten Plug-in-Hybrid in der A-Klasse Kompaktklimousine.

Consommation électrique de l'A 250 e en cycle de test mixte: 17,5 kWh/100 km; consommation de carburant en cycle mixte: 1,5 l/100 km; émissions de CO₂ en cycle mixte: 35 g/km. Catégorie de rendement énergétique: A.

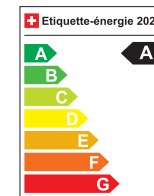

Instant Performance.

Jeder Mercedes-AMG ist ein eigenständiges Meisterwerk mit einem unverkennbaren Charakter. Was unsere Performance Fahrzeuge und Sportwagen eint, ist ihr unbändiger Sportsgeist. Ihre Leidenschaft für die höchste Performance. Sie entsteht dort, wo Ingenieurskunst auf eine ganz besondere Haltung trifft: den Spirit von AMG. Wir glauben daran, dass man Grenzen immer wieder herausfordern muss, um neue Ziele zu erreichen. Wir akzeptieren nichts als gegeben. Denn Grenzen werden von Menschen geschaffen und sie sind es auch, die sie überwinden können. Mit diesem Charakter schaffen wir herausragende Performance für den Motorsport – und die Strasse.

Willkommen in der Welt von AMG.

www.mercedes-amg.com



AMG



Technische Daten - Benzin.

	A 160		A 180		A 200		A 200 4MATIC		A 250		A 250 4MATIC		A 250 e		A 35		A 45		A 45 S			
MOTOR																						
Zylinderanordnung	R4		R4		R4		R4		R4		R4		R4		R4		R4		R4			
Zylinderanzahl	4		4		4		4		4		4		4		4		4		4			
Hubraum (cm³)	1332		1332		1332		1332		1991		1991		1332		1991		1991		1991			
Maximale Nennleistung (kW [PS] DIN)	80 [109]		100 [136]		120 [163]		120 [163]		165 [224]		165 [224]		118 [160]		225 [306]		285 [387]		310 [421]			
Maximales Drehmoment (Nm bei 1/min thermisch)	180/1375-3500		200/1460-4000		250/1620-4000		250/1620-4000		350/1800-4000		350/1800-4000		230/1620-4000		400/3000-4000		480/4750-5000		500/5000-5250			
Tankinhalt (l)	43		43		43		51		51		51		35		51		51		51			
Elektrische Reichweite bis zu (km)												73										
GETRIEBE																						
	6-Gang-Schaltgetriebe		6-Gang-Schaltgetriebe		7G-DCT Automatik		6-Gang-Schaltgetriebe		7G-DCT Automatik		8G-DCT Automatik		7G-DCT Automatik		7G-DCT Automatik		8G-DCT Automatik		Speedshift 8G-DCT		Speedshift 8G-DCT	
FAHRLEISTUNG																						
Höchstgeschwindigkeit (km/h)	200		215		225		221		250		250		235		250		250		270			
0 auf 100 km/h (s)	10,9		9,2		8,8		8,2		8		8,5		6,2		6,2		6,6		4,7		4,0	
VERBRAUCH UND EMISSIONSAUSSTOSS																						
Verbrauch kombiniert (l/100km)	7		7		7		7		7		7,9		7,8		8,3		1,5		9,3		9,4	
Benzinäquivalent												3,4										
CO ₂ -Emission (g/km) nach 715/2007/EWG	159		159		159		159		159		180		178		189		35		210		214	
CO ₂ -Emission aus der Treibstoff- und/oder der Strombereitstellung (g/km)	35		35		35		35		35		40		39		42		12		47		48	
Elektr. Energieverbrauch (kWh/100km)												17,5										
ENERGIEEFFIZIENZ-KATEGORIE																						
	D		D		D		D		D		E		E		F		A		F		F	
MASSE (KG)																						
Leergewicht nach VO (EG) 1230/2012	1350-1533		1350-1561		1355-1571		1450-1646		1460-1619		1515-1679		1675-1835		1580-1725		1660-1785		1680-1840			
Zulässiges Gesamtgewicht	1860		1865-1880		1870-1885		1965		1965		2025		2155		2070		2130		2155			
Maximale Dachlast (kg)	100		100		100		100		100		100		100		100		100		100			
Anhänger gebremst/ungebremst	1300/675		1400/675		1400/680		1600/675		1600/685		1800/725		1600/730		1800/750		1600/750		1800/750		1500/750	

Der Treibstoff-/Stromnormverbrauch wird nach der Messmethode 715/2007/EWG in der gegenwärtig gültigen Fassung ermittelt. Die angegebenen Werte zu Energieverbrauch und CO₂-Emissionen sind Schweizer Werte auf Basis Typgenehmigung. Es handelt sich dabei um Werte, die im WLTP-Messzyklus ermittelt wurden. Je nach Fahrweise, Strassen- und Verkehrsverhältnissen, Umwelteinflüssen und Fahrzeugzustand können sich in der Praxis Verbrauchswerte ergeben, die von den angegebenen Werten abweichen. Die Angaben beziehen sich nicht auf ein einzelnes Fahrzeug und sind nicht Bestandteil des Angebots, sondern dienen allein Vergleichszwecken zwischen verschiedenen Fahrzeugtypen. Damit Energieverbräuche unterschiedlicher Antriebsformen (Benzin, Diesel, Gas, Strom, usw.) vergleichbar sind, werden sie zusätzlich als sogenannte Benzinäquivalente (Masseinheit für Energie) ausgewiesen. CO₂ ist das für die Erderwärmung hauptverantwortliche Treibhausgas; die mittlere CO₂-Emission aller (markenübergreifend) angebotenen Fahrzeugtypen beträgt für das Jahr 2022 149 g/km, Zielwert 118 g/km.

Technische Daten - Diesel.

	A 180 d		A 200 d		A 200 d 4MATIC	A 220 d	A 220 d 4MATIC
MOTOR							
Zylinderanordnung	R4		R4		R4	R4	R4
Zylinderanzahl	4		4		4	4	4
Hubraum (cm³)	1950		1950		1950	1950	1950
Maximale Nennleistung (kW [PS] DIN)	85 [116]		110 [150]		110 [150]	140 [190]	140 [190]
Maximales Drehmoment (Nm bei 1/min thermisch)	280/1300-2600		320/1400-3200		320/1400-3200	400/1600-2600	400/1600-2600
Tankinhalt (l)	43		43		51	51	51
GETRIEBE							
	6-Gang-Schaltgetriebe	8G-DCT Automatik	6-Gang-Schaltgetriebe	8G-DCT Automatik	8G-DCT Automatik	8G-DCT Automatik	8G-DCT Automatik
FAHRLEISTUNG							
Höchstgeschwindigkeit (km/h)	202		202		217	235	233
0 auf 100 km/h (s)	10,0	9,5	8,6	8,1	8,3	7,0	6,8
VERBRAUCH UND EMISSIONSAUSSTOSS							
Verbrauch kombiniert (l/100km)	5,7	5,9	5,6	5,8	5,9	5,8	5,9
Benzinäquivalent	6,5	6,7	6,4	6,6	6,7	6,6	6,7
CO ₂ -Emission (g/km) nach 715/2007/EWG	149	155	148	152	155	152	154
CO ₂ -Emission aus der Treibstoff- und/oder der Strombereitstellung (g/km)	28	29	27	28	29	28	29
Elektr. Energieverbrauch (kWh/100km)							
ENERGIEEFFIZIENZ-KATEGORIE							
	C	C	B	C	C	C	C
MASSE (KG)							
Leergewicht nach VO (EG) 1230/2012	1460-1632	1490-1662	1460-1675	1555-1740	1525-1678	1575-1733	
Zulässiges Gesamtgewicht	1965	1995	1965-1995	2055	2015	2070	
Maximale Dachlast (kg)	100		100	100	100	100	
Anhänger gebremst/ungebremst	1400/730	1400/745	1600/730	1600/745	1800/750	1600/750	1800/750

Der Treibstoff-/Stromnormverbrauch wird nach der Messmethode 715/2007/EWG in der gegenwärtig gültigen Fassung ermittelt. Die angegebenen Werte zu Energieverbrauch und CO₂-Emissionen sind Schweizer Werte auf Basis Typengenehmigung. Es handelt sich dabei um Werte, die im WLTP-Messzyklus ermittelt wurden. Je nach Fahrweise, Strassen- und Verkehrsverhältnissen, Umwelteinflüssen und Fahrzeugzustand können sich in der Praxis Verbrauchswerte ergeben, die von den angegebenen Werten abweichen. Die Angaben beziehen sich nicht auf ein einzelnes Fahrzeug und sind nicht Bestandteil des Angebots, sondern dienen allein Vergleichszwecken zwischen verschiedenen Fahrzeugtypen. Damit Energieverbräuche unterschiedlicher Antriebsformen (Benzin, Diesel, Gas, Strom, usw.) vergleichbar sind, werden sie zusätzlich als sogenannte Benzinäquivalente (Masseinheit für Energie) ausgewiesen. CO₂ ist das für die Erderwärmung hauptverantwortliche Treibhausgas; die mittlere CO₂-Emission aller (markenübergreifend) angebotenen Fahrzeugtypen beträgt für das Jahr 2022 149 g/km, Zielwert 118 g/km.

Abmessungen.

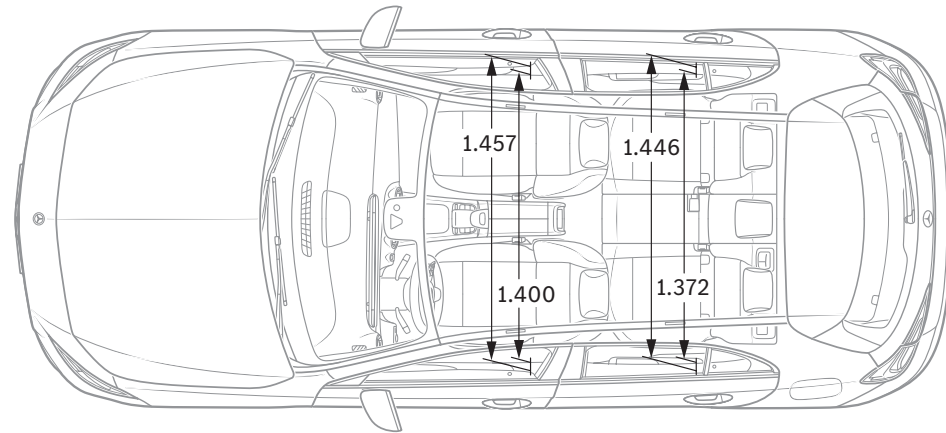
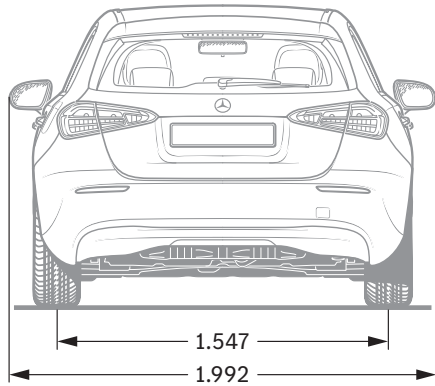
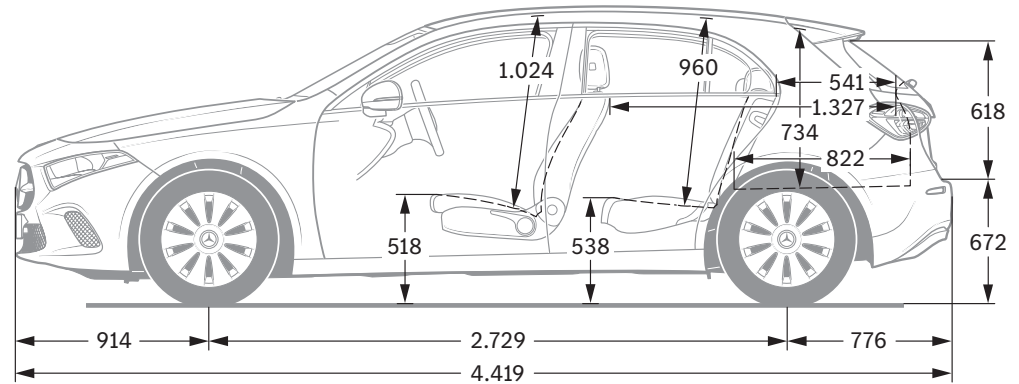
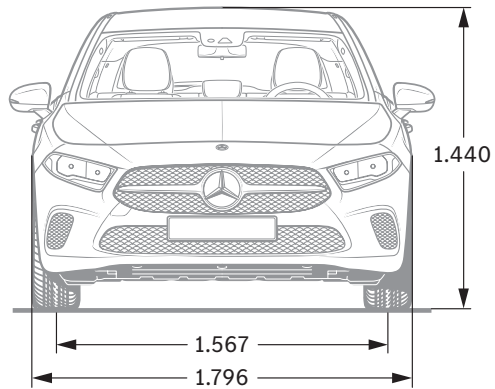

Alle Angaben in Millimetern. Die abgebildeten Masse sind Mittelwerte. Sie gelten für Fahrzeuge in Grundausstattung und in unbelastetem Zustand.



SPORT — F O R — GOOD

Seit mehr als 20 Jahren glauben wir daran, dass Sport die Kraft hat, Menschen zu verbinden und auf einzigartige Weise zu motivieren. Millionen Kindern und Jugendlichen haben wir den dringend notwendigen Zugang zu unseren Förderprogrammen ermöglicht, damit sie ihr Leben positiv verändern können. Die Programme, die wir gemeinsam mit Laureus Sport for Good unterstützen, sind auf die Ziele für nachhaltige Entwicklung der Vereinten Nationen ausgerichtet und sind Teil einer spannenden, grossen, globalen Bewegung zur positiven Veränderung der Welt.

Mit dem Kauf eines Mercedes-Benz unterstützen Sie die «Laureus Sport for Good»-Bewegung.

Zu den Angaben in dieser Publikation: Nach Redaktionsschluss am 30.03.2022 können sich am Produkt Änderungen ergeben haben. Konstruktions- oder Formänderungen, Abweichungen im Farbton sowie Änderungen des Lieferumfangs seitens des Herstellers bleiben während der Lieferzeit vorbehalten, sofern die Änderungen oder Abweichungen unter Berücksichtigung der Interessen des Verkäufers für den Käufer zumutbar sind. Sofern der Verkäufer oder der Hersteller zur Bezeichnung der Bestellung oder des bestellten Kaufgegenstands Zeichen oder Nummern gebraucht, können allein hieraus keine Rechte abgeleitet werden.

Die Abbildungen können auch Zubehör und Sonderausstattungen enthalten, die nicht zum serienmässigen Lieferumfang gehören. Diese Publikation wird international eingesetzt. Aussagen über gesetzliche, rechtliche und steuerliche Vorschriften und Auswirkungen haben jedoch nur für die Bundesrepublik Deutschland zum Zeitpunkt des Redaktionsschlusses dieser Publikation Gültigkeit. Fragen Sie daher zum verbindlichen letzten Stand bitte Ihren Mercedes-Benz AG Vertriebspartner.

www.mercedes-benz.ch