

A surreal advertisement for the Mercedes-Benz EQE. The scene is set against a vibrant teal background with a bright light source from the top left, creating a lens flare effect. A white EQE sedan is shown in profile, floating in the air. Below it, a perfect reflection of the car is visible on a dark, reflective surface. To the right of the car, a woman with long dark hair is walking away from the viewer. She is wearing a black, long-sleeved, sequined top and shiny, metallic teal trousers. Her reflection is also visible on the dark surface below. The overall aesthetic is futuristic and elegant.

EQE  
THIS IS FOR  
ALL SENSES.



# THIS IS FOR ALL SENSES.

Dall'iconico design «one-bow» all'innovativo MBUX Hyperscreen: Nuova EQE è la sintesi superlativa di estetica sensuale e arte ingegneristica all'avanguardia. Scopri una nuova era della mobilità elettrica. All'insegna dell'eleganza.







# ELEGANTE DAL FRONTALE ALLA CODA.

Basta uno sguardo per capire che EQE inaugura una nuova era. La caratteristica principale degli esterni è il design «one bow»: la linea delle spalle in stile coupé corre dal frontale fino alla coda, mettendo in evidenza i tratti tipici di EQ, come il Mercedes-Benz Pattern tridimensionale sul frontale.





The image shows the front interior of a Mercedes-Benz EQ full electric car. The central focus is the MBUX Hyperscreen, a large, curved digital display that spans across the dashboard and into the front passenger area. The screen is illuminated with a navigation map on the left side and various control icons. The car's interior is finished with dark, high-quality materials, and the ambient lighting is a soft, futuristic blue. A circular air vent is visible on the passenger side of the dashboard. The overall aesthetic is clean, modern, and technologically advanced.

## PLANCIA DIGITALE CON AVVENIRISTICO MBUX HYPERSCREEN.

L'MBUX Hyperscreen spicca sulla plancia di EQE full electric: dietro un unico vetro di copertura sagomato, che abbraccia tutta la parte frontale, tre display OLED di uso intuitivo portano luce e innovazione nell'abitacolo.



S EQ 295 2E







## NUOVO FRONTALE CON MERCEDES-BENZ PATTERN.

L'originale frontale nel design Mercedes-EQ è caratterizzato dalla mascherina del radiatore (Black Panel) in nero intenso e dai fari innovativi. A richiesta, la mascherina diventa ancora più accattivante con l'elegante Mercedes-Benz Pattern tridimensionale.

# GRANDE AUTONOMIA. ZERO EMISSIONI.

A bordo di Nuova EQE viaggi senza pensieri: grande autonomia, tempi brevi di ricarica e zero emissioni locali.





EQE 350+



D S EQ 2951E



# MOBILITÀ ELETTRICA A TUTTO TONDO.

Un'esperienza di guida multisensoriale: sonorità che rispondono al tuo stile di guida, un pregiato mix di materiali e la profumazione dell'abitacolo. Per trascorrere solo tempo di qualità con la tua Nuova EQE.



## IL SOSTEGNO PERFETTO.

Otto camere d'aria e quattro elementi vibranti all'interno dei sedili Multicontour assicurano comfort ai massimi livelli. Dieci programmi di massaggio con due diversi gradi di intensità trasformano ogni tuo viaggio in un programma benessere.







## Maniglie delle porte a filo.

La perfezione del «seamless» design: le maniglie delle porte a filo della carrozzeria si inseriscono nella fiancata, rendendo ancora più elegante la tua Mercedes. Le maniglie fuoriescono da sole quando ti avvicini per aprire l'auto, e rientrano nella loro sede appena parti o blocchi le porte.



## Sistema di filtraggio dell'aria con filtro HEPA.

Il nuovo filtro HEPA (High Efficiency Particulate Air) per polveri sottili è in grado di purificare l'aria in ingresso da particelle finissime, come polline e polveri sottili, con un'efficienza di filtrazione che arriva fino al 99,65%, neutralizzando anche gli odori sgradevoli.





## Illuminazione di atmosfera attiva.

Con l'illuminazione di atmosfera attiva sperimenti da vicino il progresso tecnologico. Il sistema combina la finalità estetica con informazioni innovative per il guidatore e funzioni ampliate. Le bande luminose perimetrali si fondono con gli elementi decorativi dando vita a un nuovo livello luminoso. L'illuminazione integra anche i sistemi di assistenza alla guida con segnalazioni ottiche, dimostrando l'elevato livello tecnologico raggiunto.



## Luci digitali.

I fari DIGITAL LIGHT con funzione di proiezione, disponibili a richiesta per Nuova EQE di Mercedes-EQ, integrano i fari MULTIBEAM LED con la loro tecnologia d'illuminazione ad alta risoluzione. La luce agisce in modo preventivo, adattandosi al percorso e a ciò che avviene sulla strada.



## MBUX Hyperscreen.

Valorizza il tuo abitacolo con un elemento di design affascinante: tre display che, protetti da un'unica superficie in vetro, si fondono nel grande MBUX Hyperscreen. La brillante tecnologia OLED aumenta il tuo comfort di visualizzazione, mentre il feedback tattile semplifica le immissioni sul touchscreen.



## Surround Sound System Burmester®.

Scopri prestazioni audio superiori con la qualità del sound Burmester®. I raffinati altoparlanti sviluppano un suono tridimensionale di massimo livello, che puoi ottimizzare per i posti anteriori e posteriori in modo da rendere più intensa l'esperienza acustica. La Sound Experience specifica enfatizza nell'abitacolo la sensazione di guida a bordo di un'elettrica.

## AMG Line.

Lo stile dell'AMG Line conferisce agli esterni della tua EQE un tocco di accattivante dinamismo, portando il DNA sportivo di AMG nella Business Class elettrica. Ad esempio, con la tipica grembialatura anteriore AMG e i cerchi in lega leggera AMG.



## Esterni Electric Art.

Gli esterni Electric Art sottolineano il carattere moderno della tua EQE: gli elementi decorativi cromati sulle grembialature sono dettagli eleganti dal forte impatto visivo. I cerchi in lega leggera da 19 pollici assicurano all'auto un aspetto sempre impeccabile.



## Interni Electric Art.

Con gli interni Electric Art, il modern luxury diventa un'esperienza multisensoriale. Per i rivestimenti dei sedili, ad esempio, sono disponibili materiali pregiati come la pelle e la pelle nappa. L'illuminazione interna e l'elemento decorativo retroilluminato con Mercedes-Benz Pattern creano l'atmosfera di una lounge proiettata nel futuro.



## EDITION 1.

Anticipa i tempi con stile e scegli una nuova Business Avantgarde: la versione AMG Line e i cerchi da 21" valorizzano gli esterni della tua EQE, rendendoli più sportivi. A bordo, il design moderno degli interni Electric Art ti accoglie con un abbinamento cromatico esclusivo, che accosta il grigio neva al blu lucente. Le scritte «Edition 1», riservate a questa versione, impreziosiscono il parafrangente e le modanature di accesso.



# Dati tecnici.

	<b>EQE 350+</b>	<b>EQE 43 4MATIC</b>
<b>NUMERO DEL MODELLO</b>	295.121	295.132
<b>MOTORE</b>		
Potenza nominale massima (elettrico) (kW)	215	350
Potenza nominale massima (elettrico) (CV)	292	476
Coppia massima (Nm giri/min termico)	565	860
Capacità della batteria HV (kWh)	90,56	90,56
Capacità max di ricarica CA (kW)	11	11
Capacità max di ricarica CC (kW)	170	170
Tempo di ricarica CA 10-100 % (netto) Modalità 3 (h) 11 kW	8,25	8,25
Tempo di ricarica CC 10-80 % in alcuni minuti	32	32
<b>PRESTAZIONI</b>		
Velocità massima (km/h)	190-210	210
Accelerazione da 0 a 100 km/h (s)	6,4	4,2
<b>CONSUMI/EMISSIONI</b>		
Consumo (kW/100 km)	20,4	23,5
Equivalente benzina	2,2	2,6
Emissioni di CO <sub>2</sub> (g/km) secondo 715/2007/CEE	0	0
Emissioni di CO <sub>2</sub> risultanti dalla produzione di corrente elettrica (g/km)	5	6
Categoria di efficienza energetica	A	A
<b>MASSA/CARICO</b>		
Peso a vuoto in ordine di marcia/carico utile (kg)	2355-2580	2525-2685
Massa complessiva ammessa (kg)	2880	3095
Carico massimo sul tetto (kg)	100	100
Rimorchio frenato/non frenato (kg)	750/750	750/750
Volume del bagagliaio (l)	430	430

Nelle condizioni di guida reali possono verificarsi scostamenti rispetto ai valori normativi certificati. I valori reali sono influenzati da molteplici fattori individuali, come lo stile di guida, le condizioni ambientali e il tipo di percorso. Il consumo normalizzato di carburante/corrente è misurato secondo il regolamento 715/2007/CEE nella versione attualmente in vigore. I valori indicati relativi al consumo di energia e alle emissioni di CO<sub>2</sub> sono valori svizzeri sulla base dell'omologazione. Si tratta di valori che sono stati rilevati nell'ambito del ciclo di misurazione WLTP. A livello pratico i valori dei consumi possono variare da quelli indicati a seconda dello stile di guida, delle condizioni del fondo stradale e del traffico, delle condizioni meteorologiche e dello stato della vettura. I dati non si riferiscono a una singola vettura e non fanno parte dell'offerta, ma sono forniti esclusivamente a titolo di confronto tra i diversi modelli. Affinché i consumi di energia delle diverse motorizzazioni (benzina, gasolio, gas, elettricità ecc.) siano comparabili, sono indicati anche con il cosiddetto equivalente benzina (unità di misura per l'energia). La CO<sub>2</sub> è il principale gas a effetto serra responsabile del riscaldamento climatico; l'emissione media di CO<sub>2</sub> di tutti i modelli proposti (tutti i marchi nel loro complesso) per il 2022 è di 149 g/km, con un valore target di 118 g/km.

# Dimensioni.

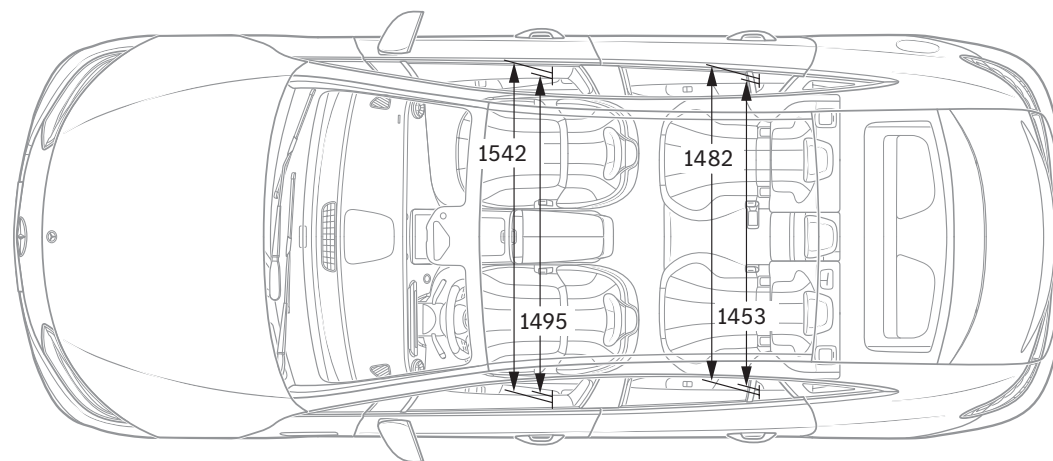
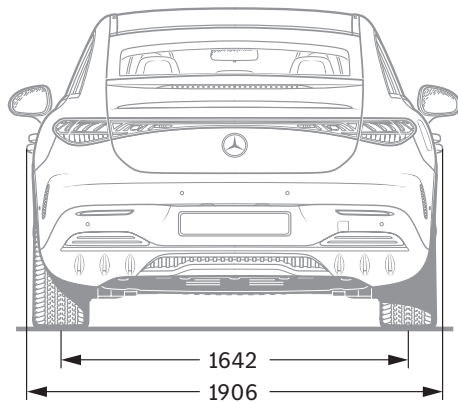
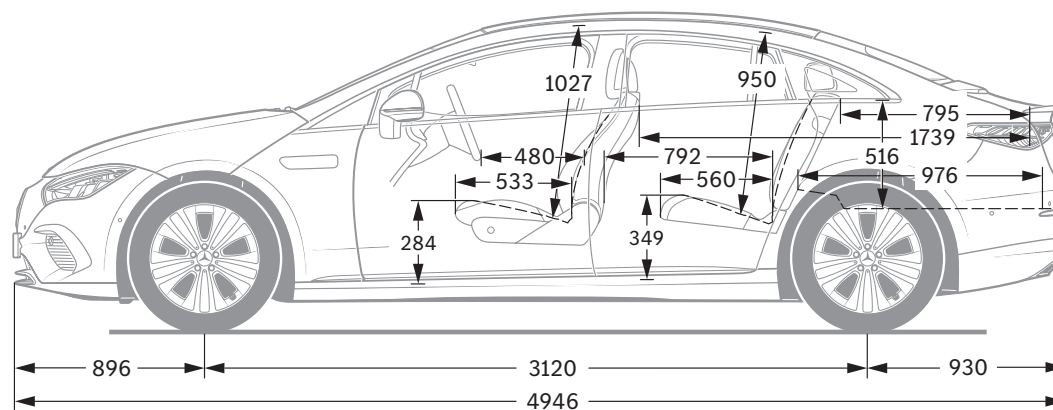
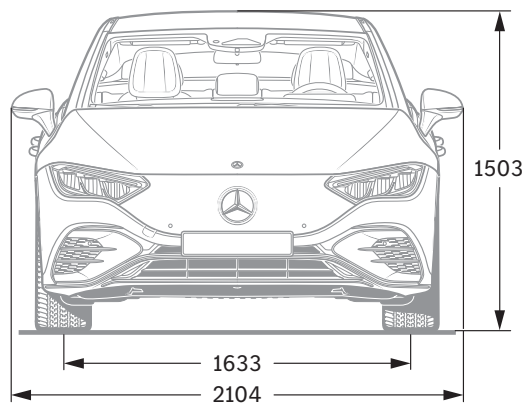

Tutti i dati sono espressi in millimetri. I valori raffigurati sono da intendersi medi e validi per vetture con equipaggiamento di base e senza carico.



# SPORT - F O R - GOOD

Da oltre 20 anni crediamo fermamente che lo sport abbia il potere di unire le persone e motivarle come nient'altro. Abbiamo consentito a milioni di bambini e di giovani di accedere ai nostri programmi di sostegno, di cui hanno urgente bisogno per migliorare sensibilmente la qualità della loro vita. I programmi - che oggi supportiamo in collaborazione con Laureus Sport for Good - perseguono gli obiettivi di sviluppo sostenibile delle Nazioni Unite e fanno parte di un più vasto movimento, globale e partecipato, che punta a cambiare il mondo in senso positivo.

**Acquistando una Mercedes sostieni il movimento «Laureus Sport for Good».**

**Sulle informazioni contenute nella presente pubblicazione:** successivamente alla chiusura redazionale (23.02.2022) possono essersi verificate modifiche al prodotto. Il Costruttore può apportare variazioni alla struttura o alla forma ed ai colori dei prodotti illustrati nonché alla fornitura durante il periodo di consegna nella misura in cui tali modifiche, tenendo presenti gli interessi del Concessionario, siano accettabili da parte del Cliente. L'impiego di caratteri o numeri per indicare ordinazioni oppure prodotti già ordinati da parte del Concessionario o del Costruttore non danno origine ad alcun diritto. Le illustrazioni possono contenere

anche accessori o equipaggiamenti speciali non compresi nelle forniture di serie. Pubblicazione a carattere internazionale. Dichiarazioni relative a disposizioni legali e fiscali e le loro conseguenze sono tuttavia valide solo per la Repubblica Federale di Germania al momento della chiusura redazionale di questa pubblicazione. Per il relativo aggiornamento vincolante ti preghiamo di rivolgerti alla tua Concessionaria Mercedes-Benz AG di fiducia.

**[www.mercedes-benz.ch](http://www.mercedes-benz.ch)**