



La nuova Classe S

Valido dal 2 maggio 2024

Mercedes-Benz



La nuova Classe S

Benvenuti.

Benvenuti nell'ultima edizione del listino prezzi della Mercedes-Benz Classe S. In questa pubblicazione troverete tutte le informazioni che cercavate sulla vostra nuova Classe S.

Essendo completamente interattiva, potete navigare tra i suoi contenuti a vostro piacimento.



La Classe S: fissa nuovi standard nel lusso moderno.

La Classe S era e rimane il «centro di gravità», non solo all'interno del portafoglio Mercedes-Benz, ma anche tra i suoi predecessori, e rappresenta un modello di riferimento nell'industria automobilistica internazionale. Inoltre, la Classe S rappresenta un precursore con le sue numerose caratteristiche di riferimento. Questa Classe S è anche fedele al suo ruolo di riferimento come i famosi e fortunati modelli che l'hanno preceduta. Questo prodotto raggiunge l'apice della purezza sensuale e fissa nuovi standard nel mondo del lusso moderno. La nuova Classe S alza ancora di più l'asticella in questo segmento di veicoli.

Highlight



Ibrido plug-in



Linee



Mercedes-Maybach



Mercedes-AMG



Prezzi del modello



Optional



Dati tecnici



La nuova Classe S

Highlight.





Lusso moderno.

Gli interni della Classe S sono un'icona di stile che porta il lusso moderno a un livello superiore. Nei suoi aspetti formali il design serve da apripista, mostrando la direzione alle future serie di modelli. Rappresenta l'ulteriore sviluppo della filosofia di un design dalla purezza sensuale, proiettandola nel futuro nel segmento del lusso.

Occhi ben aperti.

La nuova DIGITAL LIGHT funziona come un proiettore con più di un milione di pixel per faro e risponde con una luce brillante alle mutevoli condizioni del traffico, della strada o del tempo. L'abbagliante ULTRA RANGE da 650 m vi darà la sensazione di guidare alla luce del giorno.

Gestione di guida.

La vostra nuova Classe S è la sintesi di comfort, precisione e dinamismo. Provate gli effetti di prim'ordine di compensazione di asfalto, rollio e urti di queste moderne sospensioni completamente attive, sia in autostrada che su strade tortuose o in cattive condizioni.

Lo sterzo sull'asse posteriore riduce l'angolo di sterzata di quasi due metri. In questo modo la Classe S si comporta quasi come un'auto compatta durante le manovre. A velocità più elevate, invece, si guida con una disinvoltà superiorità offerta dall'interasse lungo.





Mobile Wellness Center.

La nuova Classe S offre una gamma di massaggi ENERGIZZANTI che culmina nell'esperienza di un massaggio con pietre calde per tutti i passeggeri. In combinazione con il pacchetto AIR-BALANCE, la qualità dell'aria viene migliorata con la ionizzazione e una delicata fragranza grazie al portapfumi Mercedes-Benz integrato nel vano portaoggetti.



Sentite la musica.

Potrete ascoltare la musica con tutti i sensi e vivere un'esperienza 4D unica grazie all'impianto audio surround Burmester® High End, che sviluppa 1750 Watt. Questa nuova dimensione è garantita da 30 altoparlanti di gamma elevata, di cui 2 woofer Frontbass, 1 subwoofer aggiuntivo e 8 altoparlanti nei sedili per un'esperienza musicale coinvolgente.

Con il tocco di un dito.

Grazie al nuovo display centrale OLED da 12,3" o il tablet posteriore MBUX da 7", potrete sempre controllare la vostra Classe S con il semplice tocco di un dito. Gli schermi controllano la destinazione e tutte le funzioni di intrattenimento e di comfort.





Mercedes *me* connect

SERVIZI DA REMOTO PREMIUM (34U)*

Tre anni gratis dall'attivazione - Di serie

Predisposizione Setup vettura

Pieno controllo sempre e ovunque: l'app Mercedes *me* sullo smartphone vi consente anche di cambiare le impostazioni e di ricevere informazioni a distanza. Ad esempio, potete impostare la temperatura desiderata per gli interni della vettura, inviare indirizzi al sistema di navigazione o chiudere la serratura delle portiere.

Predisposizione per monitoraggio vettura

Sempre al vostro fianco: il monitoraggio della vettura vi collega all'auto e vi garantisce di avere sempre le informazioni che vi servono. Grazie a un'apposita app, sapete sempre dove si trova la vostra vettura e potete anche individuare la zona in cui ha il permesso di stare. Venite inoltre informati immediatamente di qualsiasi movimento indesiderato.

Localizzatore di veicoli rubati

Il servizio di tracciamento dei veicoli rubati può contribuire a ridurre gli oneri amministrativi e a farvi risparmiare tempo. In caso di furto potete denunciare il fatto alla polizia. Potete trasferire il numero di fascicolo della polizia (a seconda del Paese) e le informazioni relative al veicolo e al proprietario in modo semplice tramite app al centro di sicurezza del nostro partner certificato. Questo centro si coordinerà poi con la stazione di polizia locale per rintracciare il vostro veicolo.

*Per utilizzare questi servizi è necessario registrarsi sul portale Mercedes *me* e accettare le Condizioni di utilizzo dei servizi Mercedes *me* connect. Inoltre, occorre associare la vettura all'account utente. Alla scadenza del termine iniziale, è possibile prolungare i servizi a pagamento. L'attivazione iniziale dei servizi è possibile entro un anno dalla prima registrazione o della messa in funzione da parte del cliente, a seconda di cosa si verifica prima.

*Tutti i prezzi forniti sono prezzi consigliati non vincolanti dell'importatore Mercedes-Benz Svizzera SA. Il partner commerciale ha piena libertà nella determinazione dei prezzi. Le dotazioni illustrate dei veicoli non sono vincolanti. Le immagini possono contenere accessori o equipaggiamenti a richiesta che non fanno parte della dotazione di serie. A causa delle difficoltà di fornitura di componenti per veicoli (in particolare semiconduttori), è possibile che le disponibilità siano temporaneamente limitate. Informazioni costantemente aggiornate sono disponibili sulla nostra home page e presso il vostro concessionario Mercedes-Benz.

La nuova Classe S

Ibrido plug-in.





S 580 e

La S 580 e è un esempio particolarmente dinamico della tecnologia ibrida plug-in di Mercedes-Benz. È abbinata a un motore a benzina a sei cilindri altamente sofisticato. Gli highlight tecnici del modello lo spiegano chiaramente.

- Produzione elettrica: 110 kW (150 CV)
- Output di sistema: 375 kW (510 CV)
- Coppia di sistema: 750 Nm
- Capacità batteria: 28,6 kWh
- Autonomia solo elettrica (WLTP)**: 98-113 km



Elevata potenza di sistema.

Nel complesso, anche il sistema di trazione high-tech mostra i suoi punti di forza. La funzione boost genera infatti una coppia più elevata.

Il meglio di entrambi i mondi.

In città si può optare per la modalità completamente elettrica, beneficiando invece dell'autonomia del motore a combustione per i viaggi più lunghi.

** EAER: Equivalent of All Electrical Range (equivalente autonomia solo elettrica). Le cifre indicate sono state ottenute in conformità con il processo di misurazione previsto. Si tratta di «valori di CO₂ tramite WLTP» ai sensi dell'art. 2 comma 3 del Regolamento di esecuzione (UE) 2017/1153. Le cifre relative al consumo di carburante sono state calcolate partendo da questi valori.

*Tutti i prezzi forniti sono prezzi consigliati non vincolanti dell'importatore Mercedes-Benz Svizzera SA. Il partner commerciale ha piena libertà nella determinazione dei prezzi. Le dotazioni illustrate dei veicoli non sono vincolanti. Le immagini possono contenere accessori o equipaggiamenti a richiesta che non fanno parte della dotazione di serie. A causa delle difficoltà di fornitura di componenti per veicoli (in particolare semiconduttori), è possibile che le disponibilità siano temporaneamente limitate. Informazioni costantemente aggiornate sono disponibili sulla nostra home page e presso il vostro concessionario Mercedes-Benz.



Highlight.

Caratteristiche principali:

Modalità di guida: Comfort, ECO e Sport e sono disponibili due nuovi programmi di guida, «Electric» e «Battery Level». Con la modalità elettrica (EL) si può sperimentare la massima prestazione elettrica in «Electric», velocità massima 140 km/h. Con il livello della batteria, la priorità è il mantenimento del livello di carica della batteria ad alta tensione. Climatizzazione prima di entrare nel veicolo: Godetevi il vostro clima di benessere quando entrate nel veicolo.

- Rilevatore di presenza acustica
- Cavo di ricarica per presa domestica: 5 metri di lunghezza

Gestione dell'Intelligent Drive:

pedale dell'acceleratore aptico con punto di pressione chiaramente distinguibile nel passaggio dalla guida completamente elettrica a quella convenzionale. Il conducente è invitato a restare al di sotto del punto di pressione e a guidare ottimizzando i consumi.

Sistema di assistenza ECO: analisi costante delle condizioni di guida aggiornate, calcolo della velocità che contiene i consumi e impostazione della planata elettrica anticipata per misurare l'autonomia elettrica.

- 1 Sistema di carica a corrente alternata da 11 kW.**
- 2 Spazio nel bagagliaio.**
- 3 Cavo di ricarica per wallbox e stazione di ricarica pubblica.**

La nuova Classe S

Linee.



*Tutti i prezzi forniti sono prezzi consigliati non vincolanti dell'importatore Mercedes-Benz Svizzera SA. Il partner commerciale ha piena libertà nella determinazione dei prezzi. Le dotazioni illustrate dei veicoli non sono vincolanti. Le immagini possono contenere accessori o equipaggiamenti a richiesta che non fanno parte della dotazione di serie. A causa delle difficoltà di fornitura di componenti per veicoli (in particolare semiconduttori), è possibile che le disponibilità siano temporaneamente limitate. Informazioni costantemente aggiornate sono disponibili sulla nostra home page e presso il vostro concessionario Mercedes-Benz.

Equipaggiamento di base

ESTERNI

Mascherina del radiatore specifica AMG con barre verticali in cromo ultra-lucido

Stella Mercedes integrata e centrale, senza stella verticale sul cofano

Grebiulatura anteriore AMG con ala ad A e prese d'aria voluminose

Stemma «E PERFORMANCE» sui parafranghi e piastra del modello sul coperchio del bagagliaio

Doppi inserti sul terminale di scarico AMG nella parte inferiore posteriore

Diffusore posteriore

Stile della carrozzeria AMG (772)

Pinze dei freni verniciate in argento (B06)

Tetto scorrevole panoramico (413)

Vetri atermici oscurati (840)

Vetri di sicurezza stratificati con isolamento termico e acustico resistente allo scasso (596)

Cerchi in lega leggera AMG da 50,8 cm (20") a 10 razze (RRS)

Vernice metallica

INTERNI

Console centrale con finitura in cristallo nero (726)

Inserto in legno di pioppo a poro aperto antracite (H02)

Volante AMG Performance in pelle nappa (L6J)

Pulsanti AMG integrati nel volante (U88)

Tappetini AMG (U26)

Batticchi illuminati AMG con scritta «AMG» (U45)

Pacchetto Memory (P64)

Sedili anteriori riscaldati (873)

Sedili posteriori riscaldati (872)

Pacchetto vano di carico (942)

2 porte USB-C sotto il bracciolo centrale anteriore, con possibilità di ricarica rapida e adatte al trasferimento dati e 2 porte USB-C sotto la console centrale posteriore, con possibilità di ricarica rapida (72B)

EQUIPAGGIAMENTO TECNICO

Display centrale OLED (868)

Display 3D del conducente (451)

«Navigazione Premium MBUX (PBG) compresa l'integrazione di smartphone (14U)»

«Modulo di comunicazione (LTE Advanced) da utilizzare con i servizi Mercedes me connect (384)»

Servizi da remoto e di ricarica Plus (38U)**

Predisposizione per MBUX Entertainment Plus con ZYNC (49U)

Pacchetto parcheggio con attivazione a distanza (PBH)**

Navigazione MBUX Plus (PBF)

Burmester® 3D Surround Soundsystem (810)

AMG Track Pace (256)

SPEEDSHIFT MCT 9G AMG (421)

ACTIVE RIDE CONTROL AMG (465)

Supporti motore dinamici AMG (466)

Sterzo sull'asse posteriore con regolazione dell'angolo di sterzata di 3° (201)

AIRMATIC (489)

Climatizzazione prima di entrare nel veicolo

ENERGIZING AIR CONTROL (P53)

Pacchetto AIR BALANCE (P21)

Chiusura elettrica (883)

DYNAMIC SELECT (B59)

ATTENTION ASSIST (538)

Sistema di riconoscimento automatico dei segnali stradali (513)

Crosswind Assist (064)

Presa di ricarica

Cavo di ricarica per presa domestica, 5 m, diritto (B30)

Sistema di ricarica a corrente alternata (ricarica CA) (80B)

Protezione vettura 360° GUARD PLUS (P82)**

Chiusura elettrica (883)

Tergilavacrystalli adattivo MAGIC VISION CONTROL (874)

Sistema di ricarica wireless per dispositivi mobili nella zona anteriore (897)

Climatizzatore automatico THERMOTRONIC (581)

Illuminazione di atmosfera attiva (878)

DIGITAL LIGHT (317/318)

Driving Assistance Package (P20)

Pacchetto parcheggio con telecamera per la retromarcia assistita (218) e sistema di assistenza al parcheggio attivo con PARKTRONIC (235)

Specchietto retrovisore interno e specchietto retrovisore esterno del conducente a oscuramento automatico (249)

KEYLESS-GO con maniglie delle portiere a filo (889)

PNEUMATICI (B51)

** Per utilizzare questi servizi è necessario registrarsi sul portale Mercedes me e accettare le Condizioni di utilizzo dei servizi Mercedes me connect. Inoltre, occorre associare la vettura all'account utente. Alla scadenza del termine iniziale, è possibile prolungare i servizi a pagamento. L'attivazione iniziale dei servizi è possibile entro un anno dalla prima registrazione o della messa in funzione da parte del cliente, a seconda di cosa si verifica prima.

*Tutti i prezzi forniti sono prezzi consigliati non vincolanti dell'importatore Mercedes-Benz Svizzera SA. Il partner commerciale ha piena libertà nella determinazione dei prezzi. Le dotazioni illustrate dei veicoli non sono vincolanti. Le immagini possono contenere accessori o equipaggiamenti a richiesta che non fanno parte della dotazione di serie. A causa delle difficoltà di fornitura di componenti per veicoli (in particolare semiconduttori), è possibile che le disponibilità siano temporaneamente limitate. Informazioni costantemente aggiornate sono disponibili sulla nostra home page e presso il vostro concessionario Mercedes-Benz.

Equipaggiamento Di serie



- Cerchi in lega leggera da 18" a 5 doppie razze (01R), solo per S350d/S400d/S450
- Cerchi in lega leggera da 19" multirazze (R60), solo per S500/S580/S580e
- L2B - Volante multifunzione in pelle di nappa
- Grebiulatura anteriore, gonne laterali e grebiulatura posteriore con inserti in cromo



Grembiulatura anteriore, gonne laterali e grembiulatura posteriore con inserti in cromo



868 - Display centrale OLED da 12,8" con realtà aumentata MBUX per la navigazione



642 - MULTIBEAM LED



L2B - Volante multifunzione in pelle di nappa



889 - KEYLESS-GO con maniglie delle portiere a filo

Ruote

S 350 d/S 400 d/S 450



77R – Cerchi in lega leggera da 19" a 5 doppie razze
A richiesta (CHF 875.-)



R55 – Cerchi in lega leggera da 19" a 5 doppie razze
A richiesta (CHF 1688.-)



R60 – Cerchi in lega leggera da 19" multirazze
A richiesta (CHF 1688.-)



60R – Cerchi in lega leggera da 20" multirazze
A richiesta (CHF 3189.-)



R73 – Cerchi in lega leggera da 20" a 10 razze
A richiesta (CHF 5315.-)

DIMENSIONE	PNEUMATICI
18"	255/50
19"	255/45
20"	255/40

Ruote

S 500 4MATIC/S 580 4MATIC/S 580 e



R60 – Cerchi in lega leggera da 19" multirazze

Di serie



77R – Cerchi in lega leggera da 19" a 5 doppie razze

A richiesta (CHF 0.-)



R55 – Cerchi in lega leggera da 19" a 5 razze

A richiesta (CHF 0.-)



15R – Cerchi in lega leggera da 19" multirazze

A richiesta (CHF 0.-)



60R** – Cerchi in lega leggera da 20" multirazze

A richiesta (CHF 1313.-)



R73** – Cerchi in lega leggera da 20" a 10 razze

A richiesta (CHF 3439.-)

DIMENSIONE	PNEUMATICI
19"	255/45
20"	255/40

**non disponibile sulla S 580 e.

Rivestimenti

Pelle



201A – Nero
Di serie



204A – Terra di Siena/nero
A richiesta (CHF 438.-)



205A – Macchiato beige/grigio magma
A richiesta (CHF 438.-)



501A – Nero
Incluso con P34



504A – Sienna marrone/nero
Incluso con P34



505A – Macchiato beige/grigio magma
Incluso con P34

Pelle nappa



801A – Nero
A richiesta (CHF 2376.-)



804A – Sienna marrone/nero
A richiesta (CHF 2814.-)



805A – Macchiato beige/grigio magma
A richiesta (CHF 2814.-)



507A – rosso carminio/nero
Inclusi con P34**



508A – Argento grigio/nero
Inclusi con P34

Esclusiva pelle di nappa

	PELLE	NAPPA	ESCLUSIVO NAPPA
Sedili	Pelle	Nappa	Nappa
Design	Cascata	Diamante	Diamante
Perforazioni	Solo con climatizzazione sedili anteriori	Sì	Sì
Pannelli delle portiere	Artico	Artico con cuciture grigie	Nappa con cuciture grigie
Parte superiore della dashboard	Artico	Artico	Nappa
Parte superiore delle portiere	Artico	Artico	Nappa
Cielo e visiera parasole	Panno	Panno	DINAMICA

** Non con 989U.

PCNV* IVA incl.

*Tutti i prezzi forniti sono prezzi consigliati non vincolanti dell'importatore Mercedes-Benz Svizzera SA. Il partner commerciale ha piena libertà nella determinazione dei prezzi. Le dotazioni illustrate dei veicoli non sono vincolanti. Le immagini possono contenere accessori o equipaggiamenti a richiesta che non fanno parte della dotazione di serie. A causa delle difficoltà di fornitura di componenti per veicoli (in particolare semiconduttori), è possibile che le disponibilità siano temporaneamente limitate. Informazioni costantemente aggiornate sono disponibili sulla nostra home page e presso il vostro concessionario Mercedes-Benz.

Cielo Panno



51U - Nero
**Di serie con
201A/204A/801A/804A**



55U - Beige
Di serie con 205A/805A

DINAMICA



61U - Nero - **Inclusi con P34+
501A/504A/507A, a richiesta
con 508A (CHF 438.-)**



65U - Beige
Inclusi con P34+505A

Volanti



L2B - Volante multifunzione in
pelle di nappa
Di serie



L2D - Volante multifunzione in
legno/pelle**
A richiesta (CHF 775.-)

**Non disponibile con inserti a poro aperto.

Console centrali.



726 - Console centrale con finitura effetto cristallo nero

Di serie



797 - Console centrale con finitura in cristallo a linee tratteggiate nere

A richiesta (CHF 363.-)

Inserti



H02 - Inserto in legno di pioppo a poro aperto antracite

Di serie



H17 - *MANUFAKTUR* inserto laccato nero piano con linee fluide

A richiesta (CHF 1626.-)



H29 - Inserti in legno di radica di noce marrone ultra-lucido

A richiesta (CHF 488.-)



H38 - *MANUFAKTUR* inserto in legno di noce marrone a poro aperto con linee in alluminio**

A richiesta (CHF 4002.-)



H37 Inserto in legno di tiglio antracite ultra-lucido

- A richiesta (CHF 550.-)

**Solo con pelle di nappa.



L'immagine mostra il pacchetto Premium opzionale (PYN) e l'eliminazione dei vetri oscurati (U50)



L'immagine mostra il pacchetto Premium opzionale (PYN) e l'eliminazione dei vetri oscurati (U50)



L'immagine mostra il pacchetto Advantage (PYM) e l'inserito (U57)

AMG Line

PCNV* IVA incl.

Da CHF **7327.-**
a CHF **7829.-**

Equipaggiamento supplementare a quello Di serie:

- Stile della carrozzeria AMG composta da:
 - Grebiulatura anteriore AMG
 - Grebiulatura posteriore AMG con effetto diffusore e inserto in cromo
 - Inserti visibili in cromo sul terminale di scarico
 - Battitacco laterali con inserto cromato
- Cerchi in lega leggera AMG da 19" a 5 razze (RZI)
- Volante sportivo multifunzione in pelle di nappa (L5C)
- Pedali AMG in acciaio inossidabile spazzolato con perni in gomma
- Tappetini in velluto AMG (U26)
- Vetri atermici oscurati dal montante centrale (840)
- Sistema di frenata con freni a disco più larghi (U29)



RZ1 - Cerchi in lega leggera da 19" AMG a 5 razze



Veicolo mostrato con inserto opzionale (H37)

L5C - Volante sportivo multifunzione in pelle di nappa



840 - Vetri atermici oscurati



U26 - Tappetini AMG con scritta «AMG» e pedali sportivi

L'AMG Line vi permetterà di porre l'accento sul dinamismo, sia all'interno che all'esterno. La grebbiatura anteriore AMG a forma di A sottolinea il carattere performante del vostro veicolo.

Ruote



RRG/ RZI** – Cerchi in lega leggera AMG da 19" a 5 razze
A richiesta (CHF 0.-)/Di serie



RVU***/RVQ** – Cerchi in lega AMG da 20" multirazze
A richiesta (CHF 1313.-)



RWN**/** – Cerchi in lega leggera AMG da 21" a 5 doppie razze
A richiesta con P55 (CHF 3002.-)



RWK**/** – Cerchi in lega leggera AMG da 21" multirazze
A richiesta (CHF 2626.-)

DIMENSIONE	PNEUMATICI	** MISTI
19"	255/45	255/45 (anteriore) e 285/40 (posteriore)
20"	255/40	255/40 (anteriore) and 285/35 (posteriore)
21"	265/35	255/35 (anteriore) and 285/30 (posteriore)

***non disponibile sulla S 580 e.

PCNV* IVA incl.

*Tutti i prezzi forniti sono prezzi consigliati non vincolanti dell'importatore Mercedes-Benz Svizzera SA. Il partner commerciale ha piena libertà nella determinazione dei prezzi. Le dotazioni illustrate dei veicoli non sono vincolanti. Le immagini possono contenere accessori o equipaggiamenti a richiesta che non fanno parte della dotazione di serie. A causa delle difficoltà di fornitura di componenti per veicoli (in particolare semiconduttori), è possibile che le disponibilità siano temporaneamente limitate. Informazioni costantemente aggiornate sono disponibili sulla nostra home page e presso il vostro concessionario Mercedes-Benz.

Rivestimenti

Pelle



201A – Nero
Di serie



204A – Sienna
marrone/nero
A richiesta (CHF 438.-)



205A – Macchiato
beige/grigio magma
A richiesta (CHF 438.-)



501A – Nero
Incluso con P34



504A – Sienna
marrone/nero
Incluso con P34



505A – Macchiato
beige/grigio magma
Incluso con P34

Pelle nappa



801A – Nero
**A richiesta
(CHF 2376.-)**



804A – Sienna
marrone/nero
**A richiesta
(CHF 2814.-)**



805A – Macchiato
beige/grigio magma
**A richiesta
(CHF 2814.-)**



507A – Carmine
rosso/nero
Incluso con P34**



508A – Argento
grigio/nero
Inclusi con P34

Esclusiva pelle di nappa

	PELLE	NAPPA	ESCLUSIVO NAPPA
Sedili	Pelle	Nappa	Nappa
Design	Cascata	Diamante	Diamante
Perforazioni	Solo con climatizzazione sedili anteriori	Sì	Sì
Pannelli delle portiere	Artico	Artico con cuciture grigie	Nappa con cuciture grigie
Parte superiore della dashboard	Artico	Artico	Nappa
Parte superiore delle portiere	Artico	Artico	Nappa
Cielo e visiera parasole	Panno	Panno	DINAMICA

** Non con 989U.

Cielo Panno



51U - Nero
**Di serie con
201A/204A/801A/804A**



55U - Beige
Di serie con 205A/805A

DINAMICA



61U - Nero - **Inclusi con P34+
501A/504A/507A, a richiesta
con 508A (CHF 438.-)**



65U - Beige
Inclusi con P34+505A

Volanti



L5C - Volante sportivo multifunzione
in pelle nappa
Di serie



L2D - Volante multifunzione
in legno/pelle
A richiesta (CHF 775.-)**

**Non con inserti a poro aperto.

Console centrali.



726 – Console centrale con finitura effetto cristallo nero

Di serie



797 – Console centrale con finitura in cristallo a linee tratteggiate nere

A richiesta (CHF 363.-)

Inserti



H02 – Inserto in legno di pioppo a poro aperto antracite

Di serie



H17 – *MANUFAKTUR* inserto laccato nero piano con linee fluide

A richiesta (CHF 1626.-)



H29 – Inserti in legno di radica di noce marrone ultra-lucido

A richiesta (CHF 488.-)



H38 – *MANUFAKTUR* inserto in legno di noce marrone a poro aperto con linee in alluminio**

A richiesta (CHF 4002.-)



H37 – Inserto in legno di pioppo nero ultra-lucido

A richiesta (CHF 550.-)

**Solo con pelle nappa.

Confronto tra le linee

	Equipaggiamento Di serie	AMG Line
ESTERNI		
Mascherina del radiatore con cornice cromata e tre barre trasversali orizzontali in cromo con inserti in nero ultra-lucido	●	—
Grembiulatura anteriore, gonne laterali e grembiulatura posteriore con inserti in cromo	●	—
Stile della carrozzeria AMG composta da grembiulatura anteriore, grembiule posteriore, terminale di scarico a vista, inserti e battitacco laterali	—	●
Cerchi in lega leggera da 45,7 cm (18") a 5 doppie razze (01R), per S 350 d, S 350 d 4MATIC e S 400 d 4MATIC	●	—
Cerchi in lega leggera AMG da 48.3 cm (19") a 5 razze doppie (RZI), ottimizzati aerodinamicamente, verniciate in grigio tantalite con finitura super-brillante	—	●
INTERNI		
Volante multifunzione in pelle di nappa (L2B)	●	—
Volante sportivo multifunzione in pelle nappa (L5C) appiattito nella parte inferiore e impugnatura perforata	—	●
Pedali AMG in acciaio inossidabile spazzolato con perni in gomma	—	●
Tappetini in velluto AMG (U26)	—	●
Vetri atermici oscurati dal montante centrale (840)	—	●
EQUIPAGGIAMENTO TECNICO		
Sistema di frenata con freni a disco più larghi (U29)	—	●
EQUIPAGGIAMENTO AGGIUNTIVO SU S 500 4MATIC/S 580 4MATIC/S 580e		
Cerchi in lega leggera da 48,3 cm (19") multirazze (R60)	●	—

La nuova Classe S

Mercedes-Maybach.



*Tutti i prezzi forniti sono prezzi consigliati non vincolanti dell'importatore Mercedes-Benz Svizzera SA. Il partner commerciale ha piena libertà nella determinazione dei prezzi. Le dotazioni illustrate dei veicoli non sono vincolanti. Le immagini possono contenere accessori o equipaggiamenti a richiesta che non fanno parte della dotazione di serie. A causa delle difficoltà di fornitura di componenti per veicoli (in particolare semiconduttori), è possibile che le disponibilità siano temporaneamente limitate. Informazioni costantemente aggiornate sono disponibili sulla nostra home page e presso il vostro concessionario Mercedes-Benz.



Il lusso ha una nuova forma.

MAYBACH

Mercedes-Maybach è sinonimo di lusso che si reinventa costantemente. Partendo da una concezione storicamente evoluta del lusso e dell'alta gamma, Mercedes-Maybach ridefinisce costantemente l'idea futura di lusso.

Spazio posteriore esclusivo.

La Mercedes-Maybach Classe S ha un passo più lungo di 18 centimetri rispetto alla Mercedes-Benz Classe S lunga: l'aumento dello spazio va a tutto vantaggio della parte posteriore, che presenta anche un allestimento ancora più raffinato.



Comfort acustico.

Con la compensazione attiva del rumore stradale, gli interni della già silenziosissima Mercedes-Maybach Classe S diventano ancora più silenziosi. In modo simile agli auricolari, il sistema riduce i rumori indesiderati a bassa frequenza utilizzando onde sonore in controfase.

Solo fluttuare è più bello.

Le sospensioni pneumatiche AIRMATIC con modalità di guida MAYBACH dedicata offrono un comfort di guida all'avanguardia.

Equipaggiamento di base

ESTERNI

Mascherina del radiatore con 27 barre verticali in cromo ultra-lucido, cornice cromata con scritta «Maybach» al centro

Striscia cromata sul cofano

Mascherina a presa aria nella grembiulatura anteriore in nero ultra-lucido (5U2)

Cerchi in lega leggera Maybach da 48,3 cm (19") a 5 razze (R57)

Logo Mercedes-Maybach sul montante C

Grebbiulatura posteriore nel colore del veicolo, parte inferiore in nero ultra-lucido con striscia cromata tra i terminali di scarico

Terminali di scarico cromati specifici Maybach con design a barra trasversale e inserto orizzontale integrato nella grebbiulatura posteriore

Scritta «Maybach» e stemma del modello su coperchio del bagagliaio in caratteri specifici Maybach

Luci posteriori a LED in due pezzi con proiezione del logo 3D specifico Maybach

Tetto scorrevole panoramico (413)

KEYLESS-GO con maniglie delle portiere a filo (889)

Tergilavacrystalli adattivo MAGIC VISION CONTROL (874)

Vetri di sicurezza stratificati con isolamento termico e acustico e riflettente gli infrarossi (596)

Vetri atermici oscurati (840) per i finestrini laterali posteriori e il lunotto posteriore

Serbatoio con capacità di 76 litri (916)

Specchietto retrovisore e specchietto esterno del conducente a oscuramento automatico (249) incl. illuminazione esterna di orientamento con proiezione del logo del marchio (587) sotto forma di logo Mercedes-Maybach

PNEUMATICI (B51)

Vernice metallica

INTERNI

Display centrale OLED a 12,8" (868)

Navigazione Premium MBUX (PBG) compresa l'integrazione di smartphone (14U)

Modulo di comunicazione (LTE Advanced) da utilizzare con i servizi Mercedes me connect (384)

Servizi da remoto Premium (34U)

Burmester® 3D Surround Soundsystem (810)

Rivestimento in pelle nappa Maybach (810A)

Volante multifunzione in pelle nappa (L2B) con scritta «Maybach»

Inserti in legno di radica di noce marrone ultra-lucido (H29)

Esclusivo pacchetto di inserti (735)

Console centrale con finitura in cristallo nero (726)

Cielo in tessuto

Battitacco nelle portiere illuminati con scritta «Maybach» anteriore e posteriore (U25)

Illuminazione di atmosfera (891) con colori specifici Maybach Ametista lucente e bianco Rosegold

Sistema di ricarica wireless per dispositivi mobili nella parte anteriore (897)

2 porte USB-C nella parte anteriore, 2 porte USB-C nella parte posteriore

Presa di corrente a 12 V nella parte posteriore della console centrale e nel vano piedi del passeggero anteriore

Pacchetto vano di carico (942) incl. HANDS-FREE ACCESS (871)

2 reti per bagagli nel bagagliaio (una sola rete, a dipendenza dell'equipaggiamento a richiesta)

Rete nel vano piedi del passeggero anteriore

Funzione di blocco dell'alimentazione (883)

Logo Mercedes-Maybach sulla pedaliera

Climatizzazione dei sedili anteriori con riscaldamento sedili (401) incl. riscaldamento sedili anteriori Plus (902)

Pacchetto Memory (P64) incl. scansione delle impronte digitali (321)

Climatizzatore automatico THERMOTRONIC (581)

2 sedili Executive (453)

ENERGIZING AIR CONTROL (P53)

Predisposizione per il trasferimento della chiave digitale (20U, servizio gratuito per tre anni dall'attivazione)

Dotazione del pacchetto Rear Executive:

- sedili posteriori regolabili elettricamente con funzione Memory (223)
- climatizzatore automatico THERMOTRONIC nella parte posteriore (582)
- sistema di ricarica wireless per dispositivi mobili nella parte posteriore (898)
- fibbie per cintura di design nelle parti anteriore e posteriore (561)
- porgicintura posteriore (U07)
- tablet posteriore MBUX (447)
- climatizzazione dei sedili posteriori (402)
- pacchetto Protezione solare (P09)
- pacchetto Chauffeur (P07) incl. EASY ADJUST, regolazione del poggiatesta di lusso con cuscini aggiuntivi per il conducente e il passeggero anteriore e la funzione di ribaltamento lato passeggero (439) e il logo Mercedes-Maybach
- beltbag e sidebag nella parte posteriore (306)
- sistema di Assistenza Interni MBUX nella parte posteriore (78B)
- illuminazione posteriore adattiva (236)

Equipaggiamento di base

EQUIPAGGIAMENTO TECNICO

Driving Assistance Package (P20)

AIRMATIC (489)

9G-TRONIC (421)

DYNAMIC SELECT (B59#)

ATTENTION ASSIST (538#)

Sistema di riconoscimento automatico dei segnali stradali (513)

Crosswind Assist (064#)

Sistema PRE-SAFE® (516#) incl. PRE-SAFE® Sound

PRE-SAFE® Impulse (562)

Protezione vettura URBAN GUARD (P54)

Dotazione del pacchetto Premium:

- illuminazione di atmosfera attiva (878)
- display 3D del conducente (451)
- pacchetto parcheggio con attivazione a distanza (PBH)**
- tetto scorrevole panoramico (413)
- protezione vettura URBAN GUARD Plus (P82)
- DIGITAL LIGHT (317)
- display head-up a realtà aumentata MBUX (445)
- pacchetto sedili multicontour attivi (432)
- climatizzazione dei sedili anteriori (401)
- assistenza Interni MBUX (77B)

EQUIPAGGIAMENTO SUPPLEMENTARE SU S680 4MATIC

Emblema V12 in caratteri specifici Maybach sul parafrangente anteriore

Mascherina a presa d'aria nella grembiatura anteriore in cromo ultra-lucido

Dotazione pacchetto Premium Plus:

- pacchetto Exclusive (P34)
- cielo DINAMICA
- apriporta per il garage (231)
- tappetini a pelo lungo (U14)
- comfort Package ENERGIZING (PBS)
- pacchetto AIR BALANCE (P21)
- Comfort Package riscaldamento (P69)
- serratura supplementare del cofano del bagagliaio (884)

**Per utilizzare questi servizi è necessario registrarsi sul portale Mercedes *me* e accettare le Condizioni di utilizzo dei servizi Mercedes *me* connect. Inoltre, occorre associare la vettura all'account utente. Alla scadenza del termine iniziale, è possibile prolungare i servizi a pagamento. L'attivazione iniziale dei servizi è possibile entro un anno dalla prima registrazione o della messa in funzione da parte del cliente, a seconda di cosa si verifica prima.

*Tutti i prezzi forniti sono prezzi consigliati non vincolanti dell'importatore Mercedes-Benz Svizzera SA. Il partner commerciale ha piena libertà nella determinazione dei prezzi. Le dotazioni illustrate dei veicoli non sono vincolanti. Le immagini possono contenere accessori o equipaggiamenti a richiesta che non fanno parte della dotazione di serie. A causa delle difficoltà di fornitura di componenti per veicoli (in particolare semiconduttori), è possibile che le disponibilità siano temporaneamente limitate. Informazioni costantemente aggiornate sono disponibili sulla nostra home page e presso il vostro concessionario Mercedes-Benz.

MAYBACH

S 580 4MATIC



In aggiunta sulla Mercedes-Benz S 580 4MATIC:

- Dotazione pacchetto Premium
- Dotazione pacchetto Rear Executive
- Rivestimento in pelle nappa Maybach (810A)
- 2 sedili Executive (453)
- Esclusivo pacchetto di inserti (735)
- Airbag posteriore (302)
- Cerchi in lega leggera Maybach da 48,3 cm (19") a 5 razze (R57)

MAYBACH

S 580 4MATIC



In aggiunta sulla Mercedes-Benz S 580 4MATIC:

- Emblema V12 in caratteri specifici Maybach sul parafrangente anteriore
- Mascherina a presa d'aria nella griglia anteriore in cromo ultra-lucido
- Cerchi in lega leggera Maybach da 50,8 cm (20") a 5 fori (R61)

Dotazione pacchetto Premium Plus:

- pacchetto Exclusive (P34)
- cielo DINAMICA
- apriporta per il garage (231)
- tappetini a pelo lungo (U14)
- Comfort Package ENERGIZING (PBS)
- Pacchetto AIR BALANCE (P21)
- Comfort Package riscaldamento (P69)
- serratura supplementare del cofano del bagagliaio (884)



*Tutti i prezzi forniti sono prezzi consigliati non vincolanti dell'importatore Mercedes-Benz Svizzera SA. Il partner commerciale ha piena libertà nella determinazione dei prezzi. Le dotazioni illustrate dei veicoli non sono vincolanti. Le immagini possono contenere accessori o equipaggiamenti a richiesta che non fanno parte della dotazione di serie. A causa delle difficoltà di fornitura di componenti per veicoli (in particolare semiconduttori), è possibile che le disponibilità siano temporaneamente limitate. Informazioni costantemente aggiornate sono disponibili sulla nostra home page e presso il vostro concessionario Mercedes-Benz.

S 580 4MATIC S 680 4MATIC

MAYBACH



Striscia cromata sul cofano

445 - Display head-up MBUX a realtà aumentata



- 810A - Rivestimenti in pelle nappa Maybach con rivestimento del tetto in tessuto
- P07 - Pacchetto Chauffeur
- P09 - Pacchetto Protezione solare
- 447- Tablet posteriore MBUX
- 453 - Sedili Executive

U07 - Porgicintura posteriore

- 810 - Burmester® Surround Soundsystem
- 223 - Sedili posteriori regolabili elettricamente
- 878 - Illuminazione di atmosfera attiva
- 402 - Climatizzazione dei sedili posteriori

*Tutti i prezzi forniti sono prezzi consigliati non vincolanti dell'importatore Mercedes-Benz Svizzera SA. Il partner commerciale ha piena libertà nella determinazione dei prezzi. Le dotazioni illustrate dei veicoli non sono vincolanti. Le immagini possono contenere accessori o equipaggiamenti a richiesta che non fanno parte della dotazione di serie. A causa delle difficoltà di fornitura di componenti per veicoli (in particolare semiconduttori), è possibile che le disponibilità siano temporaneamente limitate. Informazioni costantemente aggiornate sono disponibili sulla nostra home page e presso il vostro concessionario Mercedes-Benz.

S 580 4MATIC **S 680 4MATIC**

MAYBACH



P34 - Pacchetto Exclusive con cielo DINAMICA



Mascherina a presa d'aria nella grembialatura anteriore in cromo ultra-lucido



PBS - Comfort Energizing
P21- Pacchetto AIR BALANCE



U14 - Tappetini a pelo lungo



231 - Apriporta per il garage

*Tutti i prezzi forniti sono prezzi consigliati non vincolanti dell'importatore Mercedes-Benz Svizzera SA. Il partner commerciale ha piena libertà nella determinazione dei prezzi. Le dotazioni illustrate dei veicoli non sono vincolanti. Le immagini possono contenere accessori o equipaggiamenti a richiesta che non fanno parte della dotazione di serie. A causa delle difficoltà di fornitura di componenti per veicoli (in particolare semiconduttori), è possibile che le disponibilità siano temporaneamente limitate. Informazioni costantemente aggiornate sono disponibili sulla nostra home page e presso il vostro concessionario Mercedes-Benz.

S 580 4MATIC **S 680 4MATIC**

MAYBACH

Ruote



R39 – Cerchi in lega leggera da 19" a 5 fori con finitura super-brillante
Serie S 580/A richiesta S 680 (CHF 0.-)



R61 – Cerchi in lega forgiati Maybach da 20" a 5 fori con finitura ceramica
A richiesta S 580 (CHF 5190.-)/Serie S 680



70R – Cerchi in lega forgiati Maybach da 21" design multirazze con stile bicolore
A richiesta (CHF 6816.-)

DIMENSIONE	PNEUMATICI
19"	255/45
20"	255/40
21"	265/35

PCNV* IVA incl.

*Tutti i prezzi forniti sono prezzi consigliati non vincolanti dell'importatore Mercedes-Benz Svizzera SA. Il partner commerciale ha piena libertà nella determinazione dei prezzi. Le dotazioni illustrate dei veicoli non sono vincolanti. Le immagini possono contenere accessori o equipaggiamenti a richiesta che non fanno parte della dotazione di serie. A causa delle difficoltà di fornitura di componenti per veicoli (in particolare semiconduttori), è possibile che le disponibilità siano temporaneamente limitate. Informazioni costantemente aggiornate sono disponibili sulla nostra home page e presso il vostro concessionario Mercedes-Benz.

Rivestimenti Pelle nappa



811A** – Nero
Serie S 580



814A – Terra di Siena/nero
A richiesta S 580 (CHF 438.-)



815A – Beige macchiato/grigio magma
A richiesta S 580 (CHF 438.-)

	NAPPA	ESCLUSIVO NAPPA
Sedili	Nappa	Nappa
Design	Diamante	Diamante
Perforazioni	Sì	Sì
Pannelli delle portiere	Artico con cuciture grigie	Nappa con cuciture grigie
Parte superiore della dashboard	Artico	Nappa
Parte superiore delle portiere	Artico	Nappa
Cielo e visiera parasole	Panno	DINAMICA o nappa****

Esclusiva pelle di nappa



511A – Nero
Inclusi con P34, serie S 680



514A – Terra di Siena/nero
Inclusi con P34, serie S 680



515A – Beige macchiato/marrone bronzo pearl
Inclusi con P34, serie S 680



518A – Grigio argento/nero
Inclusi con P34, serie S 680



519A – **MANUFATUR** bianco cristallo/grigio argentato pearl
A richiesta con PYT+ U61 (CHF 16 884.-)*

Volanti



L2B – Volante multifunzione in pelle nappa con scritta «Maybach»
Di serie



L2D – Volante multifunzione in pelle/legno con scritta «Maybach»
A richiesta (CHF 775.-)***

Solo con PYT+U61+H17. *Non con inserti a poro aperto. ****Solo con First Class (PYT).

Cielo Panno



51U - Nero
Di serie con 811A/814A



55U - Beige
Di serie con 815A

DINAMICA**



61U - Nero - **Inclusi con 511A/514A, a richiesta con 518A (CHF 438.-)**



65U - Beige
Inclusi con 515A

Pelle di nappa***



71U - Nero - **Inclusi con 511A/514A, a richiesta con 518A (CHF 0.-)**



75U - Beige
Inclusi con 515A



79U - MANUFAKTUR
blanc cristal
Inclusi con 519A

Solo con il pacchetto Exclusive (P34). *Solo con First Class (PYT).

Console centrali.



726 - Console centrale con finitura in cristallo nero

Di serie



797 - Console centrale con finitura in cristallo a linee tratteggiate nere
A richiesta (CHF 363.-)

Inserti



H02** - Inserto in legno di pioppo a poro aperto antracite

Di serie



H29 - Inserti in legno di radica di noce marrone ultra-lucido

A richiesta (CHF 0.-)



H37 Inserto in legno di tiglio antracite ultra-lucido

A richiesta (CHF 0.-)



H17 - *MANUFAKTUR* inserto laccato nero piano con linee fluide

A richiesta (CHF 1626.-), inclusi con First Class (PYT)



H38 - *MANUFAKTUR* inserto in legno di noce marrone a poro aperto con linee in alluminio

A richiesta (4002.-, CHF 2376.- con First Class)

**Non disponibile con First Class (PYT).



AMG

La nuova Classe S

Mercedes-AMG.



*Tutti i prezzi forniti sono prezzi consigliati non vincolanti dell'importatore Mercedes-Benz Svizzera SA. Il partner commerciale ha piena libertà nella determinazione dei prezzi. Le dotazioni illustrate dei veicoli non sono vincolanti. Le immagini possono contenere accessori o equipaggiamenti a richiesta che non fanno parte della dotazione di serie. A causa delle difficoltà di fornitura di componenti per veicoli (in particolare semiconduttori), è possibile che le disponibilità siano temporaneamente limitate. Informazioni costantemente aggiornate sono disponibili sulla nostra home page e presso il vostro concessionario Mercedes-Benz.



Più veloce, più forte, migliore.



La combinazione di motore elettrico e potenza V8 aiuta la S 63 E PERFORMANCE a raggiungere una dinamica senza precedenti. L'impressionante output di sistema di 590 kW (802 CV) e la coppia massima di 1430 Nm sono l'emblema della simbiosi vincente di tradizione e modernità.

Lusso ai massimi livelli.

La Mercedes-AMG S 63 E Performance unisce le radici del lusso moderno con gli affascinanti geni del motorsport di Mercedes-AMG.



La Classe S più potente di sempre.

Vi presentiamo la Classe S AMG più potente di sempre, dove il lusso opulento incontra la potenza più sfrenata.

AMG ACTIVE RIDE CONTROL.

Godetevi una dinamica senza compromessi unita a un comfort eccezionale grazie alle sospensioni AMG RIDE CONTROL+.

Equipaggiamento di base

ESTERNI

Mascherina del radiatore specifica AMG con barre verticali in cromo ultra-lucido

Stella Mercedes integrata e centrale, senza stella verticale sul cofano

Grembiulatura anteriore AMG con ala ad A e prese d'aria voluminose

Stemma «E PERFORMANCE» sui parafranghi e piastra del modello sul coperchio del bagagliaio

Doppi inserti sul terminale di scarico AMG nella parte inferiore della parte posteriore

Diffusore posteriore

Stile della carrozzeria AMG (772)

Pinze dei freni verniciate in argento (B06)

Tetto scorrevole panoramico (413)

Vetri atermici oscurati (840)

Vetri di sicurezza stratificati con isolamento termico e acustico resistente allo scasso (596)

Cerchi in lega leggera AMG da 50,8 cm (20") a 10 razze (RRS)

Vernice metallica

INTERNI

Console centrale con finitura in cristallo nero (726)

Inserto in legno di pioppo a poro aperto antracite (H02)

Volante AMG Performance in pelle nappa (L6J)

Pulsanti AMG integrati nel volante (U88)

Tappetini AMG (U26)

Battitacchi illuminati AMG con scritta «AMG» (U45)

Pacchetto Memory (P64)

Sedili anteriori riscaldati (873)

Sedili posteriori riscaldati (872)

Pacchetto vano di carico (942)

2 porte USB-C sotto il bracciolo centrale anteriore, con possibilità di ricarica rapida e adatte al trasferimento dati e 2 porte USB-C sotto la console centrale posteriore, con possibilità di ricarica rapida (72B)

EQUIPAGGIAMENTO TECNICO

Display centrale OLED (868)

Display 3D del conducente (451)

«Navigazione Premium MBUX (PBG) compresa l'integrazione di smartphone (14U)»

«Modulo di comunicazione (LTE Advanced) da utilizzare con i servizi Mercedes me connect (384)»

Servizi da remoto e di ricarica Plus (38U)**

Predisposizione per Intrattenimento MBUX Plus con ZYNC (49U)

Pacchetto parcheggio con attivazione a distanza (PBH)**

Navigazione MBUX Plus (PBF)

Burmester® 3D Surround Soundsystem (810)

AMG Track Pace (256)

SPEEDSHIFT MCT 9G AMG (421)

ACTIVE RIDE CONTROL AMG (465)

Supporti motore dinamici AMG (466)

Sterzo sull'asse posteriore con regolazione dell'angolo di sterzata di 3° (201)

AIRMATIC (489)

Climatizzazione prima di entrare nel veicolo

ENERGIZING AIR CONTROL (P53)

Pacchetto AIR BALANCE (P21)

Chiusura elettrica (883)

DYNAMIC SELECT (B59)

ATTENTION ASSIST (538)

Sistema di riconoscimento automatico dei segnali stradali (513)

Crosswind Assist (064)

Presa di ricarica

Cavo di ricarica per presa domestica, 5 m, diritto (B30)

Sistema di ricarica a corrente alternata (ricarica CA) (80B)

Protezione vettura 360° GUARD PLUS (P82)**

Chiusura elettrica (883)

Tergilavacrystalli adattivo MAGIC VISION CONTROL (874)

Sistema di ricarica wireless per dispositivi mobili nella zona anteriore (897)

Climatizzatore automatico THERMOTRONIC (581)

Illuminazione di atmosfera attiva (878)

DIGITAL LIGHT (317/318)

Driving Assistance Package (P20)

Pacchetto parcheggio con telecamera per la retromarcia assistita (218) e sistema di assistenza al parcheggio attivo con PARKTRONIC (235) Specchietto retrovisore interno e specchietto retrovisore esterno del conducente a oscuramento automatico (249)

KEYLESS-GO con maniglie delle portiere a filo (889)

PNEUMATICI (B51)

** Per utilizzare questi servizi è necessario registrarsi sul portale Mercedes me e accettare le Condizioni di utilizzo dei servizi Mercedes me connect. Inoltre, occorre associare la vettura all'account utente. Alla scadenza del termine iniziale, è possibile prolungare i servizi a pagamento. L'attivazione iniziale dei servizi è possibile entro un anno dalla prima registrazione o della messa in funzione da parte del cliente, a seconda di cosa si verifica prima.

*Tutti i prezzi forniti sono prezzi consigliati non vincolanti dell'importatore Mercedes-Benz Svizzera SA. Il partner commerciale ha piena libertà nella determinazione dei prezzi. Le dotazioni illustrate dei veicoli non sono vincolanti. Le immagini possono contenere accessori o equipaggiamenti a richiesta che non fanno parte della dotazione di serie. A causa delle difficoltà di fornitura di componenti per veicoli (in particolare semiconduttori), è possibile che le disponibilità siano temporaneamente limitate. Informazioni costantemente aggiornate sono disponibili sulla nostra home page e presso il vostro concessionario Mercedes-Benz.

S 63 E Performance



465 – AMG RIDE CONTROL+ con supporti motore dinamici AMG (466)



317 – DIGITAL LIGHT



L6J – Volante AMG Performance in pelle di nappa con pulsanti AMG integrati nel volante (U88)



201 – Sterzo sull'asse posteriore con regolazione dell'angolo di sterzata di 3°

In quanto Mercedes-AMG, questa Classe S è la prima del suo genere a non riportare la stella Mercedes sul cofano. Nella parte anteriore le barre verticali in cromo ultra-lucido richiamano in modo straordinario la nostra storia di auto sportive di successo.

Ruote



RRS – Cerchi in lega leggera AMG da 50,8 cm (20") a 10 razze
Di serie



RWD – Cerchi in lega leggera AMG da 53,3 cm (21") a 5 doppie razze
A richiesta (CHF 4002.-)



RWG – Ruote forgiate AMG da 53,3 cm (21") a razze incrociate
A richiesta (CHF 1313.-)



RWL – Cerchi in lega leggera AMG da 53,3 cm (21") multirazze
A richiesta (CHF 3752.-)



RWM – Cerchi in lega leggera AMG da 53,3 cm (21") multirazze
A richiesta (CHF 2939.-)

Rivestimenti

Pelle di nappa AMG



851A – Nero
Di serie



854A – Terra di Siena/nero
A richiesta (CHF 438.-)



855A – Beige macchiato/grigio magma
A richiesta (CHF 438.-)

	NAPPA	ESCLUSIVO NAPPA
Sedili	Nappa	Nappa
Design	Diamante	Diamante
Perforazioni	Sì	Sì
Pannelli delle portiere	Artico con cuciture grigie	Nappa con cuciture grigie
Parte superiore della dashboard	Artico	Nappa
Parte superiore delle portiere	Artico	Nappa
Cielo e visiera parasole	Panno	DINAMICA o nappa***

Esclusiva pelle di nappa



551A – Nero
Incluso con P34



554A – Terra di Siena/nero
Incluso con P34



555A – Beige macchiato/marrone bronzo pearl
Incluso con P34



557A – Rosso carminio/nero
Incluso con P34



558A – Grigio argento/nero
Incluso con P34



561A – Nero con cuciture rosse
Inclusi con Edition 1 (P33)

Non con inserti a poro aperto. *Solo con First Class (PYT).

Inserti



H02** – Insetto in legno di pioppo a poro aperto antracite
Di serie



H29 – Insetti in legno di radica di noce marrone ultra-lucido
A richiesta (CHF 488.-)



H37 – Insetto in legno di tiglio antracite ultra-lucido
A richiesta (CHF 550.-)



H17 – *MANUFATUR* insetto laccato nero piano con linee fluide
A richiesta (CHF 1626.-)



H38 – *MANUFATUR* insetto in legno di noce marrone a poro aperto con linee in alluminio
A richiesta (CHF 4002.-)



H73 – Insetto AMG in fibra di carbonio/ laccato nero piano
A richiesta (CHF 4878.-)



H69 – Insetti in fibra di carbonio AMG
Inclusi in Edition 1

**Non disponibile con First Class (PYT).

Console centrali.



726 – Console centrale
con finitura in cristallo nero

Di serie



797 – Console centrale con finitura in
cristallo a linee tratteggiate nere

A richiesta (CHF 363.-)



La nuova Classe S

Prezzi.

Berlina - motore a benzina - W223.

	Numero di modello	Potenza in kW (CV)	Cilindrata in cm ³	CO ₂ in g/km ¹	Equivalente a benzina	Emissioni di CO ₂ generate dalla produzione di carburante e/o di corrente (g/km)	Categoria efficienza energetica	Cambio	Prezzo di listino lordo consigliato non vincolante** in CHF <small>IVA inclusa</small>
S 450 4MATIC	223.061	280 (381)	2999 (L6)	212	9,2	46	G	Cambio automatico 9G-TRONIC	140 300.-
S 500 4MATIC	223.063	330 (449)	2999 (L6)	212	9,2	46	G	Cambio automatico 9G-TRONIC	151 700.-
S 580 4MATIC	223.076	370 (503)	3982 (V8)	248	10,9	55	G	Cambio automatico 9G-TRONIC	157 000.-

Berlina - motore diesel - W223.

	Numero di modello	Potenza in kW (CV)	Cilindrata in cm ³	CO ₂ in g/km ¹	Equivalente a benzina	Emissioni di CO ₂ generate dalla produzione di carburante e/o di corrente (g/km)	Categoria efficienza energetica	Cambio	Prezzo di listino lordo consigliato non vincolante** in CHF <small>IVA inclusa</small>
S 350 d	223.020	230 (313)	2989 (L6)	178	6,8	33	E	Cambio automatico 9G-TRONIC	131 600.-
S 350 d 4MATIC	223.021	230 (313)	2989 (L6)	186	7,1	34	E	Cambio automatico 9G-TRONIC	135 800.-
S 450 d 4MATIC	223.023	270 (367)	2989 (L6)	168	7,1	34	E	Cambio automatico 9G-TRONIC	148 000.-

* Il consumo di carburante/corrente è misurato secondo il regolamento 715/2007/CEE nella versione attualmente in vigore. I valori indicati relativi al consumo di energia e alle emissioni di CO₂ sono valori svizzeri. Si tratta di valori che sono stati rilevati nell'ambito del ciclo di misurazione WLTP. A livello pratico, i valori dei consumi possono variare da quelli indicati a seconda dello stile di guida, delle condizioni del fondo stradale e del traffico, delle condizioni meteorologiche e dello stato della vettura. I dati non si riferiscono a una singola vettura e non fanno parte dell'offerta, ma sono forniti esclusivamente a titolo di confronto tra i diversi modelli. Affinché i consumi di energia delle diverse motorizzazioni (benzina, diesel, gas, elettricità ecc.) siano comparabili, sono indicati anche con il cosiddetto equivalente benzina (unità di misura per l'energia). La CO₂ è il principale gas a effetto serra responsabile del riscaldamento climatico; le emissioni medie di CO₂ di tutti i tipi di veicoli proposti (a prescindere dal marchio) per il 2024 sono di 122 g/km, con un valore target di 118 g/km.

**Prezzo di listino lordo consigliato non vincolante, IVA inclusa. Tutti i prezzi forniti sono prezzi consigliati non vincolanti dell'importatore Mercedes-Benz Svizzera SA. Il partner commerciale ha piena libertà nella determinazione dei prezzi. Le dotazioni illustrate dei veicoli non sono vincolanti. Le immagini possono contenere accessori o equipaggiamenti a richiesta che non fanno parte della dotazione di serie.

A causa delle difficoltà di fornitura di componenti per veicoli (in particolare semiconduttori), è possibile che le disponibilità siano temporaneamente limitate. Informazioni costantemente aggiornate sono disponibili sulla nostra home page e presso il vostro concessionario Mercedes-Benz.

Berlina - ibrida - W223.

	Numero di modello	Potenza in kW (CV)	Potenza, elettrica in kW (CV)	Cilindrata in cm ³	CO ₂ in g/km ¹	Equivalentente a benzina	Emissioni di CO ₂ generate dalla produzione di carburante e/o di corrente (g/km)	Categoria efficienza energetica	Cambio	EQUIPAGGIAMENTO DI SERIE
										Prezzo di listino lordo consigliato non vincolante** in CHF IVA inclusa
S 580 e 4MATIC	223.069	270 (367)	110 (150)	2999 (L6)	21	3,8	34	D	Cambio automatico 9G-TRONIC	159 700.-

Berlina Lunga - ibrida - V223.

	Numero di modello	Potenza in kW (CV)	Potenza, elettrica in kW (CV)	Cilindrata in cm ³	CO ₂ in g/km ¹	Equivalentente a benzina	Emissioni di CO ₂ generate dalla produzione di carburante e/o di corrente (g/km)	Categoria efficienza energetica	Cambio	EQUIPAGGIAMENTO DI SERIE
										Prezzo di listino lordo consigliato non vincolante** in CHF IVA inclusa
S 580 e 4MATIC	223.169	270 (367)	110 (150)	2999 (L6)	21	3,8	34	D	Cambio automatico 9G-TRONIC	167 600.-

* Il consumo di carburante/corrente è misurato secondo il regolamento 715/2007/CEE nella versione attualmente in vigore. I valori indicati relativi al consumo di energia e alle emissioni di CO₂ sono valori svizzeri. Si tratta di valori che sono stati rilevati nell'ambito del ciclo di misurazione WLTP. A livello pratico, i valori dei consumi possono variare da quelli indicati a seconda dello stile di guida, delle condizioni del fondo stradale e del traffico, delle condizioni meteorologiche e dello stato della vettura. I dati non si riferiscono a una singola vettura e non fanno parte dell'offerta, ma sono forniti esclusivamente a titolo di confronto tra i diversi modelli. Affinché i consumi di energia delle diverse motorizzazioni (benzina, diesel, gas, elettricità ecc.) siano comparabili, sono indicati anche con il cosiddetto equivalente benzina (unità di misura per l'energia). La CO₂ è il principale gas a effetto serra responsabile del riscaldamento climatico; le emissioni medie di CO₂ di tutti i tipi di veicoli proposti (a prescindere dal marchio) per il 2024 sono di 122 g/km, con un valore target di 118 g/km.

**Prezzo di listino lordo consigliato non vincolante, IVA inclusa. Tutti i prezzi forniti sono prezzi consigliati non vincolanti dell'importatore Mercedes-Benz Svizzera SA. Il partner commerciale ha piena libertà nella determinazione dei prezzi. Le dotazioni illustrate dei veicoli non sono vincolanti. Le immagini possono contenere accessori o equipaggiamenti a richiesta che non fanno parte della dotazione di serie.

A causa delle difficoltà di fornitura di componenti per veicoli (in particolare semiconduttori), è possibile che le disponibilità siano temporaneamente limitate. Informazioni costantemente aggiornate sono disponibili sulla nostra home page e presso il vostro concessionario Mercedes-Benz.

Berlina Lunga - motore a benzina - V223.

	Numero di modello	Potenza in kW (CV)	Cilindrata in cm ³	CO ₂ in g/km ¹	Equivalente a benzina	Emissioni di CO ₂ generate dalla produzione di carburante e/o di corrente (g/km)	Categoria efficienza energetica	Cambio	Prezzo di listino lordo consigliato non vincolante** in CHF <small>IVA inclusa</small>
S 450 4MATIC	223.161	280 (381)	2999 (L6)	214	9,2	46	G	Cambio automatico 9G-TRONIC	148 100.-
S 500 4MATIC	223.163	330 (449)	2999 (L6)	214	9,2	46	G	Cambio automatico 9G-TRONIC	159 500.-
S 580 4MATIC	223.176	370 (503)	3982 (V8)	249	11	55	G	Cambio automatico 9G-TRONIC	164 900.-
S 63 AMG E Performance	223.182	450+140 (612+190)	3982 (V8)	104	4,6	48	G	AMG SPEEDSHIFT MCT 9G	249 600.-

Berlina Lunga - motore diesel - V223.

	Numero di modello	Potenza in kW (CV)	Cilindrata in cm ³	CO ₂ in g/km ¹	Equivalente a benzina	Emissioni di CO ₂ generate dalla produzione di carburante e/o di corrente (g/km)	Categoria efficienza energetica	Cambio	Prezzo di listino lordo consigliato non vincolante** in CHF <small>IVA inclusa</small>
S 350 d	223.120	230 (313)	2989 (L6)	180	7,9	35	E	Cambio automatico 9G-TRONIC	139 500.-
S 350 d 4MATIC	223.121	230 (313)	2989 (L6)	187	8,1	34	E	Cambio automatico 9G-TRONIC	143 700.-
S 450 d 4MATIC	223.123	270 (367)	2989 (L6)	187	8,1	34	E	Cambio automatico 9G-TRONIC	155 800.-

* Il consumo di carburante/corrente è misurato secondo il regolamento 715/2007/CEE nella versione attualmente in vigore. I valori indicati relativi al consumo di energia e alle emissioni di CO₂ sono valori svizzeri. Si tratta di valori che sono stati rilevati nell'ambito del ciclo di misurazione WLTP. A livello pratico, i valori dei consumi possono variare da quelli indicati a seconda dello stile di guida, delle condizioni del fondo stradale e del traffico, delle condizioni meteorologiche e dello stato della vettura. I dati non si riferiscono a una singola vettura e non fanno parte dell'offerta, ma sono forniti esclusivamente a titolo di confronto tra i diversi modelli. Affinché i consumi di energia delle diverse motorizzazioni (benzina, diesel, gas, elettricità ecc.) siano comparabili, sono indicati anche con il cosiddetto equivalente benzina (unità di misura per l'energia). La CO₂ è il principale gas a effetto serra responsabile del riscaldamento climatico; le emissioni medie di CO₂ di tutti i tipi di veicoli proposti (a prescindere dal marchio) per il 2024 sono di 122 g/km, con un valore target di 118 g/km.

**Prezzo di listino lordo consigliato non vincolante, IVA inclusa. Tutti i prezzi forniti sono prezzi consigliati non vincolanti dell'importatore Mercedes-Benz Svizzera SA. Il partner commerciale ha piena libertà nella determinazione dei prezzi. Le dotazioni illustrate dei veicoli non sono vincolanti. Le immagini possono contenere accessori o equipaggiamenti a richiesta che non fanno parte della dotazione di serie.

A causa delle difficoltà di fornitura di componenti per veicoli (in particolare semiconduttori), è possibile che le disponibilità siano temporaneamente limitate. Informazioni costantemente aggiornate sono disponibili sulla nostra home page e presso il vostro concessionario Mercedes-Benz.

Maybach - motore a benzina - Z223.

EQUIPAGGIAMENTO DI SERIE

	Numero di modello	Potenza in kW (CV)	Cilindrata in cm ³	CO ₂ in g/km ¹	Equivalente a benzina	Emissioni di CO ₂ generate dalla produzione di carburante e/o di corrente (g/km)	Categoria efficienza energetica	Cambio	Prezzo di listino lordo consigliato non vincolante** in CHF <small>IVA inclusa</small>
S 580	223.976	370 (503)	3982 (V8)	257		57	G	Cambio automatico 9G-TRONIC	226 600.-
S 580 e	223.969	270 (367)	2999 (L6)	22	3,8	35	D	Cambio automatico 9G-TRONIC	228 200.-
S 680	223.979	450 (612)	5980 (V12)	323		71	G	Cambio automatico 9G-TRONIC	264 000.-

* Il consumo di carburante/corrente è misurato secondo il regolamento 715/2007/CEE nella versione attualmente in vigore. I valori indicati relativi al consumo di energia e alle emissioni di CO₂ sono valori svizzeri. Si tratta di valori che sono stati rilevati nell'ambito del ciclo di misurazione WLTP. A livello pratico, i valori dei consumi possono variare da quelli indicati a seconda dello stile di guida, delle condizioni del fondo stradale e del traffico, delle condizioni meteorologiche e dello stato della vettura. I dati non si riferiscono a una singola vettura e non fanno parte dell'offerta, ma sono forniti esclusivamente a titolo di confronto tra i diversi modelli. Affinché i consumi di energia delle diverse motorizzazioni (benzina, diesel, gas, elettricità ecc.) siano comparabili, sono indicati anche con il cosiddetto equivalente benzina (unità di misura per l'energia). La CO₂ è il principale gas a effetto serra responsabile del riscaldamento climatico; le emissioni medie di CO₂ di tutti i tipi di veicoli proposti (a prescindere dal marchio) per il 2024 sono di 122 g/km, con un valore target di 118 g/km.

**Prezzo di listino lordo consigliato non vincolante, IVA inclusa. Tutti i prezzi forniti sono prezzi consigliati non vincolanti dell'importatore Mercedes-Benz Svizzera SA. Il partner commerciale ha piena libertà nella determinazione dei prezzi. Le dotazioni illustrate dei veicoli non sono vincolanti. Le immagini possono contenere accessori o equipaggiamenti a richiesta che non fanno parte della dotazione di serie.

A causa delle difficoltà di fornitura di componenti per veicoli (in particolare semiconduttori), è possibile che le disponibilità siano temporaneamente limitate. Informazioni costantemente aggiornate sono disponibili sulla nostra home page e presso il vostro concessionario Mercedes-Benz.

La nuova Classe S

Equipaggiamento opzionale.



Pacchetto Advantage

codice PYM

PCNV* IVA incl.

DA CHF **5821.-** a CHF **7126.-**

- 1** 413 - Tetto scorrevole panoramico
- 2** 451 - Display 3D del conducente
- 3** 878 - Illuminazione di atmosfera attiva (striscia luminosa con funzioni attive per i comandi vocali e sistema di assistenza alla guida)
- 4** PHB - Pacchetto parcheggio con funzione di parcheggio a distanza inclusa una telecamera a 360°
- 5** 27U - Predisposizione per INTELLIGENT PARK PILOT**
- 6** P82 - Protezione vettura URBAN GUARD Plus
- 7** 810 - Burmester® Surround Soundsystem 3D (15 altoparlanti di gamma elevata, 2 woofer Frontbass per una potenza totale di 710 Watt)
- 32U** - Personalizzazione del suono

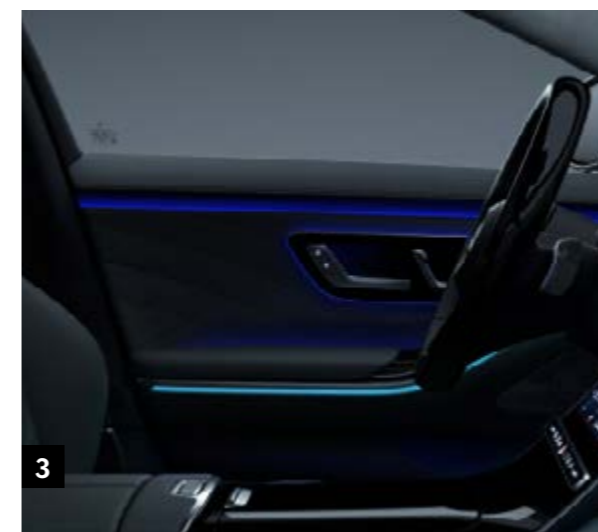
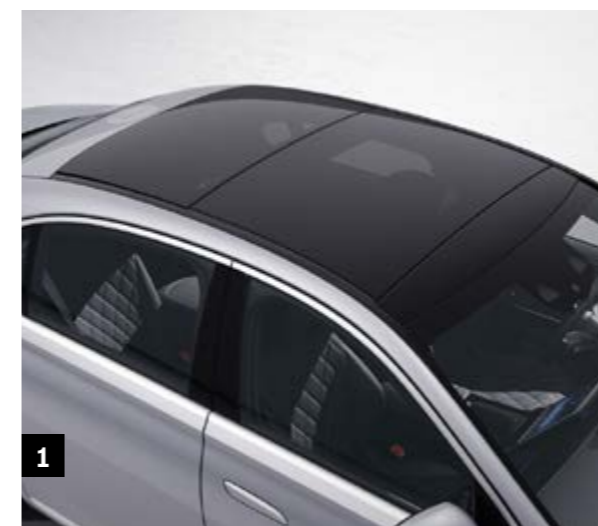

**L'utilizzo di questa funzione da parte dei clienti è possibile solo se la legislazione nazionale consente l'utilizzo dell'AVP (Automated Valet Parking), se i parcheggi multipiano sono dotati della corrispondente tecnologia AVP e se è stato riservato anche il relativo servizio Mercedes me connect.

*Tutti i prezzi forniti sono prezzi consigliati non vincolanti dell'importatore Mercedes-Benz Svizzera SA. Il partner commerciale ha piena libertà nella determinazione dei prezzi. Le dotazioni illustrate dei veicoli non sono vincolanti. Le immagini possono contenere accessori o equipaggiamenti a richiesta che non fanno parte della dotazione di serie. A causa delle difficoltà di fornitura di componenti per veicoli (in particolare semiconduttori), è possibile che le disponibilità siano temporaneamente limitate. Informazioni costantemente aggiornate sono disponibili sulla nostra home page e presso il vostro concessionario Mercedes-Benz.

Pacchetto Premium

codice PYN

PCNV* incl. IVA

CHF 5420.- fino a CHF 15 134.-

Contenuto del pacchetto Advantage



- 1 318 - DIGITAL LIGHT con funzione di proiezione del logo sulla strada (sistema HD con modulo di proiezione con oltre 1 milione di pixel per faro)**
- 2 445 - Display head-up a realtà aumentata MBUX**
- 3 432 - Set di sedili multicontour attivi comprendente un poggiatesta supplementare (funzione di massaggio, sostegno dinamico e posizionamento PRE-SAFE®)**
- 4 401 - Climatizzazione dei sedili anteriori**
- 5 77B - Sistema di assistenza Interni MBUX nella parte anteriore**

Pacchetto PREMIUM PLUS

codice PYO

PCNV* incl. IVA

CHF 6324.- fino a CHF 16 661.-

Contenuto del pacchetto Premium



- 1** 801A - Pelle di nappa nera
- 2** 872 - Sedili posteriori riscaldati**
- 3** PBP - Comfort ENERGIZING nella parte anteriore
- 3** P21 - Pacchetto AIR-BALANCE (con ionizzazione e diffusione di profumo)
- 4** P69 - Comfort Package riscaldamento (volante e braccioli riscaldati)

EQUIPAGGIAMENTI AGGIUNTIVI SU MAYBACH:

- 3** P34 - Pacchetto Exclusive (sostituisce 801A)
- 3** U14 - Tappetini a pelo lungo
- 3** 231 - Apriporta per il garage
- 3** 884 - Serratura supplementare del cofano del bagagliaio



**Su Maybach funzione già Di serie con sedili posteriori ventilati (codice 402).

*Tutti i prezzi forniti sono prezzi consigliati non vincolanti dell'importatore Mercedes-Benz Svizzera SA. Il partner commerciale ha piena libertà nella determinazione dei prezzi. Le dotazioni illustrate dei veicoli non sono vincolanti. Le immagini possono contenere accessori o equipaggiamenti a richiesta che non fanno parte della dotazione di serie. A causa delle difficoltà di fornitura di componenti per veicoli (in particolare semiconduttori), è possibile che le disponibilità siano temporaneamente limitate. Informazioni costantemente aggiornate sono disponibili sulla nostra home page e presso il vostro concessionario Mercedes-Benz.

Pacchetto posteriore

codice PYQ

PCNV* incl. IVA

CHF **4717.-**

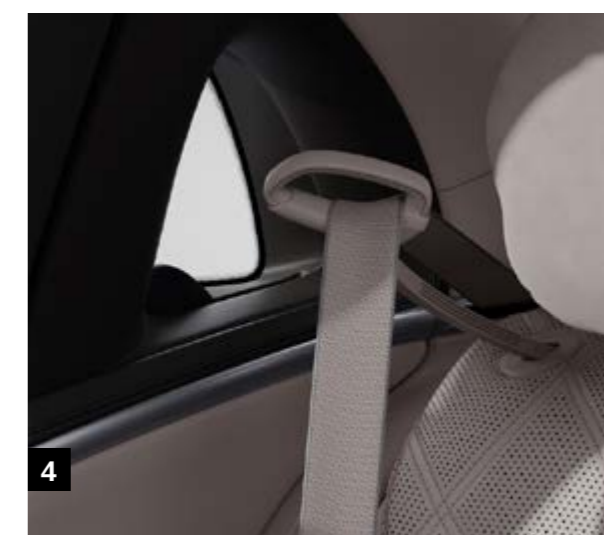
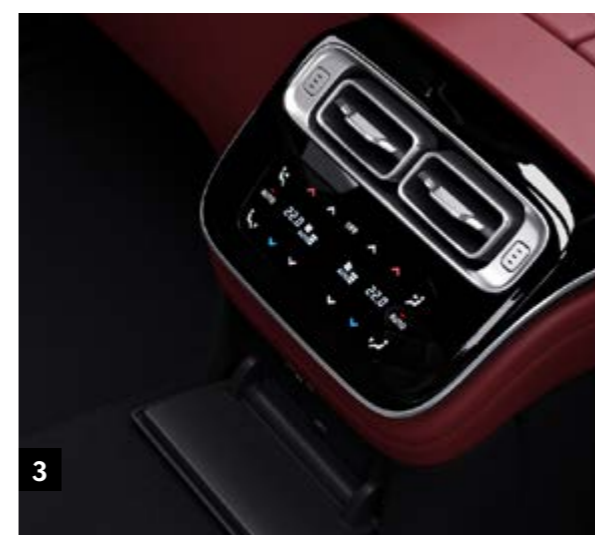
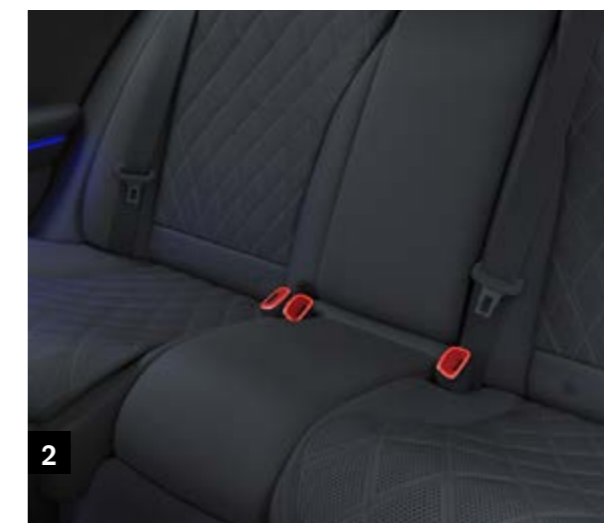

- 1** 223 - Sedili posteriori regolabili elettricamente con funzione Memory
- 2** 561 - Fibbie per cintura di design nelle parti anteriore e posteriore
- 3** 582 - Climatizzatore automatico THERMOTRONIC nella parte posteriore
- 4** U07 - Porgicintura posteriore
- 5** 898 - Sistema di ricarica wireless per dispositivi mobili nella parte posteriore
- 6** 293 - Sidebag nella parte posteriore

Pacchetto Executive posteriore

codice PYP

PCNV* incl. IVA

CHF **9133.-** fino a CHF **9636.-**

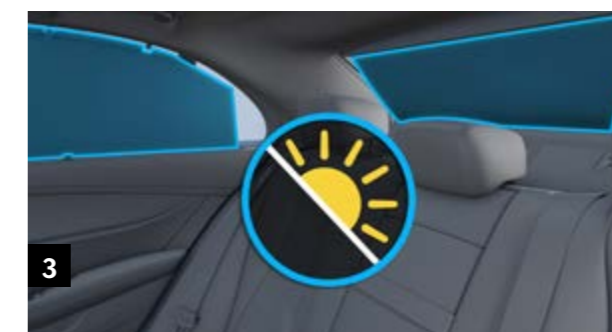

- 1** 447 - Tablet posteriore MBUX
- 2** 402 - Climatizzazione dei sedili posteriori
- 3** P09 - Pacchetto Protezione solare
- 4** P07 - Pacchetto Chauffeur, offre uno spazio supplementare per le gambe del passeggero posteriore
- 5** 306 - Beltbag nella parte posteriore
- 6** 78B - Sistema di assistenza Interni MBUX nella parte anteriore
- 7** 236 - Illuminazione posteriore adattiva

Business Class

codice PYS

PCNV* incl. IVA

CHF **18 368.-** fino a CHF **40 650.-**

Dotazione pacchetto Premium Plus



Dotazione pacchetto Rear Executive



- 1** P34 - Pacchetto Exclusive (per i dettagli vedere pagina 55)***
- 2** 453 - Sedile Executive con inclinazione fino a 43,5° e poggiatesta per il sedile destro
- 3** 854 - Sistema di intrattenimento multimediale di alta gamma per i passeggeri posteriori MBUX con schermo tattile
- 865** - Ricevitore TV
- 4** 811 - Burmester® Surround Soundsystem High End 4D con 30 altoparlanti di gamma elevata, 2 woofer Frontbass +1 subwoofer + 8 altoparlanti nei sedili (potenza complessiva di 1750 Watt)
- 5** U58 - 2 cuffie wireless
- 6** 302 - Airbag posteriore (rivolto verso la parte anteriore)**

EQUIPAGGIAMENTI AGGIUNTIVI SU MAYBACH:

- 68B** - Portiere posteriori Comfort (apertura e chiusura elettriche)
- 224** - variante 4 posti con portabevande riscaldanti/raffreddanti nella parte posteriore
- 449** - Tablet posteriori reclinabili

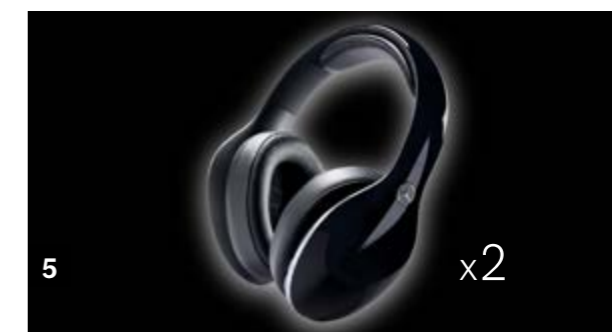

Su Maybach, Di serie su vettura base. *Su Maybach, parte di Premium Plus/Di serie su S 680 4MATIC.

*Tutti i prezzi forniti sono prezzi consigliati non vincolanti dell'importatore Mercedes-Benz Svizzera SA. Il partner commerciale ha piena libertà nella determinazione dei prezzi. Le dotazioni illustrate dei veicoli non sono vincolanti. Le immagini possono contenere accessori o equipaggiamenti a richiesta che non fanno parte della dotazione di serie. A causa delle difficoltà di fornitura di componenti per veicoli (in particolare semiconduttori), è possibile che le disponibilità siano temporaneamente limitate. Informazioni costantemente aggiornate sono disponibili sulla nostra home page e presso il vostro concessionario Mercedes-Benz.

First Class

codice PYT

PCNV* incl. IVA

CHF **33 826.-** fino a CHF **50 487.-**

Dotazione Classe Business



1



2

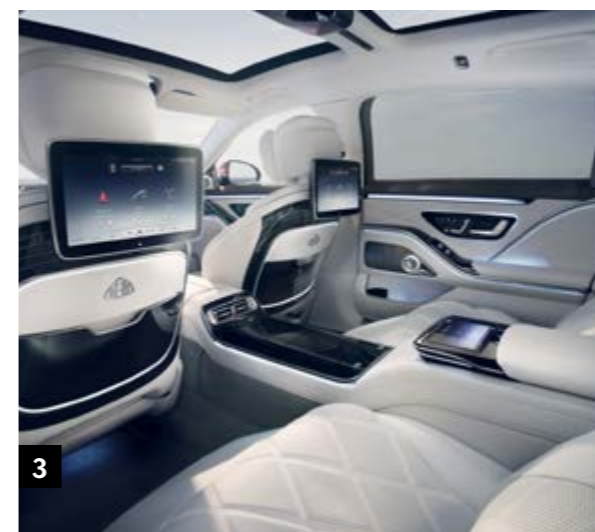

3



4



5



6

7

- 1** 308 - Vano refrigerato
- 2** 71U - *MANUFAKTUR* Cielo in pelle nappa nera
- 3** 727 - *MANUFAKTUR* rivestimento posteriore
- 4** B65 - Flûte da champagne argentati
- 5** 70R - Cerchi in lega forgiati Maybach da 21" multirazze con stile bicolore
- 490** - E-Active body control (non disponibile sulla S 680 4MATIC)
- 6** L2D - Volante multifunzione in pelle/legno con scritta «Maybach»
(sostituito da L2B se si seleziona la parte di rivestimento H38)
- 7** H17 - *MANUFAKTUR* inserto laccato nero piano con linee fluide

Pacchetto Exclusive

Codice P34, incluso nella Business Class/Di serie sulla S 680 4MATIC

PCNV* incl. IVA

CHF **6066.-** fino a CHF **7191.-**

- Rivestimenti in pelle di nappa Exclusive (500A)
- Parte superiore della dashboard, pannelli della portiera, braccioli e maniglie in pelle di nappa
- Pacchetto di inserti Exclusive con inserti supplementari sullo schienale del sedile anteriore
- Cielo e alette parasole DINAMICA
- Tappetini con bordi in colore a contrasto (U04) - tranne con AMG Line
- Bordo di carico in acciaio legato



Su Sedan: solo in abbinamento a PYM+PYQ+P09/**Su berlina:** solo in abbinamento a PYQ+P09

*Tutti i prezzi forniti sono prezzi consigliati non vincolanti dell'importatore Mercedes-Benz Svizzera SA. Il partner commerciale ha piena libertà nella determinazione dei prezzi. Le dotazioni illustrate dei veicoli non sono vincolanti. Le immagini possono contenere accessori o equipaggiamenti a richiesta che non fanno parte della dotazione di serie. A causa delle difficoltà di fornitura di componenti per veicoli (in particolare semiconduttori), è possibile che le disponibilità siano temporaneamente limitate. Informazioni costantemente aggiornate sono disponibili sulla nostra home page e presso il vostro concessionario Mercedes-Benz.

Pacchetto Night

Codice P55, solo con AMG Line

PCNV* incl. IVA

CHF **938.-** fino a CHF **1188.-**

- 1** Separatore anteriore e alettoni nelle prese d'aria in nero ultra-lucido
- 2** Battitacco laterali con svasatura in nero ultra-lucido
- 3** Inserto sulla grebiulatura posteriore in nero ultra-lucido
- 4** Alloggiamenti dei retrovisori esterni in nero ultra-lucido



Pacchetto Night AMG

codice P60

PCNV* incl. IVA

CHF **1188.-**

- 1** Inserto su separatore anteriore, prese d'aria e grebiulatura anteriore in nero ultra-lucido
- 2** Battitacco laterali con inserto in nero ultra-lucido
- 3** Inserto sulla grebiulatura posteriore in nero cromo
- 4** Alloggiamenti dei retrovisori esterni in nero ultra-lucido



1 4



2 4



3

MANUFAKTUR Pacchetto pelle

Codici U61+519A+B69, solo per Maybach con First Class

PCNV* incl. IVA

CHF **18 760.-**

- 1** Rivestimenti in bianco cristallo/grigio argento pearl (519A) *MANUFAKTUR*
- 2** 2 cuscini di rivestimento ricoperti di nappa nel colore dell'equipaggiamento, con imbottitura a diamante e logo Mercedes-Maybach, più un profilo a contrasto
- 3** *MANUFAKTUR* cielo in pelle di nappa con cuciture e finitura in bianco cristallo (79U)
- 4** Rivestimento superiore e laterale del cruscotto in pelle di nappa
- 5** Aletta parasole, tasche sullo schienale del sedile di guida e del passeggero anteriore, cornice dei finestrini, montanti A, B e C rivestiti in pelle di nappa
- 5** Console dei sedili anteriori, lato guida e passeggero, in pelle di nappa nel colore dell'equipaggiamento e con cuciture
- 5** Inserto nel battitacco in effetto nappa nel colore dell'equipaggiamento
- 6** Chiave del veicolo in bianco ultra-lucido con cornice di copertura dorata rosa ultra-lucida (B69)



**PCNV* comprensivo di U61+519A+B69.

*Tutti i prezzi forniti sono prezzi consigliati non vincolanti dell'importatore Mercedes-Benz Svizzera SA. Il partner commerciale ha piena libertà nella determinazione dei prezzi. Le dotazioni illustrate dei veicoli non sono vincolanti. Le immagini possono contenere accessori o equipaggiamenti a richiesta che non fanno parte della dotazione di serie. A causa delle difficoltà di fornitura di componenti per veicoli (in particolare semiconduttori), è possibile che le disponibilità siano temporaneamente limitate. Informazioni costantemente aggiornate sono disponibili sulla nostra home page e presso il vostro concessionario Mercedes-Benz.

Vernici



040U - Nero
A richiesta (CHF 0.-)



197U - Nero ossidiana
A richiesta (CHF 0.-)



346U - Nero onice
A richiesta (CHF 0.-)



595U - Blu marino
A richiesta (CHF 0.-)



859U - Argento mojave
A richiesta (CHF 0.-)



989U - Verde smeraldo
A richiesta (CHF 0.-)



831U - Grigio grafite
A richiesta (CHF 0.-)



992U - Grigio selenite
A richiesta (CHF 0.-)



922U - Argento high-tech
A richiesta (CHF 0.-)



660 - **MANUFATUR** Rosso rubelite
A richiesta (CHF 5219.-)



802U - **MANUFATUR** Kalahari metallizzato, **a richiesta (CHF 5219.-)**



818U - **MANUFATUR** Grigio grafite magno**
A richiesta (CHF 7728.-)

**Magno = finitura opaca.

PCNV* IVA incl.

*Tutti i prezzi forniti sono prezzi consigliati non vincolanti dell'importatore Mercedes-Benz Svizzera SA. Il partner commerciale ha piena libertà nella determinazione dei prezzi. Le dotazioni illustrate dei veicoli non sono vincolanti. Le immagini possono contenere accessori o equipaggiamenti a richiesta che non fanno parte della dotazione di serie. A causa delle difficoltà di fornitura di componenti per veicoli (in particolare semiconduttori), è possibile che le disponibilità siano temporaneamente limitate. Informazioni costantemente aggiornate sono disponibili sulla nostra home page e presso il vostro concessionario Mercedes-Benz.

Vernici speciali Maybach



MANUFAKTUR

993U - *MANUFAKTUR* Rosso Patagonia metallizzato*
A richiesta (CHF 2509.-)



Bicolore

C21 - Nero ossidiana/grigio selenite*
A richiesta (CHF 19 386.-)



Bicolore

C21 - Nero ossidiana/rosso rubelite*
A richiesta (CHF 19 386.-)



Bicolore

C22 - *MANUFAKTUR* Diamante bianco brillante/nero ossidiana*, **a richiesta (CHF 19 386.-)**



Bicolore

C24 - Verde smeraldo/argento mojave**
A richiesta (CHF 19 386.-)



Bicolore

C27 - *MANUFAKTUR* Rosso carminio/Kalahari dorato metallizzato*, **a richiesta (CHF 19 386.-)**



Bicolore

C28 - Blu marino/argento high-tech*
A richiesta (CHF 19 386.-)



Bicolore

C29 - Argento mojave/nero onice*
A richiesta (CHF 19 386.-)



Bicolore

C31 - Argento high-tech/grigio selenite*
A richiesta (CHF 19 386.-)



Bicolore

C32 - *MANUFAKTUR* Nero onice/Kalahari dorato metallizzato*, **A richiesta (CHF 19 386.-)**



Bicolore

C33 - Nero ossidiana/argento high-tech**
A richiesta (CHF 19 386.-)

**Disponibile solo su Maybach.

PCNV* IVA incl.

*Tutti i prezzi forniti sono prezzi consigliati non vincolanti dell'importatore Mercedes-Benz Svizzera SA. Il partner commerciale ha piena libertà nella determinazione dei prezzi. Le dotazioni illustrate dei veicoli non sono vincolanti. Le immagini possono contenere accessori o equipaggiamenti a richiesta che non fanno parte della dotazione di serie. A causa delle difficoltà di fornitura di componenti per veicoli (in particolare semiconduttori), è possibile che le disponibilità siano temporaneamente limitate. Informazioni costantemente aggiornate sono disponibili sulla nostra home page e presso il vostro concessionario Mercedes-Benz.

Versioni e pacchetti.

CODICE	EQUIPAGGIAMENTO	PCNV* in CHF IVA inclusa	Berlina						Berlina Lunga						Maybach		AMG				
			S 350 d	S 350 d 4MATIC	S 450 d 4MATIC	S 450 4MATIC	S 500 4MATIC	S 580 e 4MATIC	S 580 4MATIC	S 350 d	S 350 d 4MATIC	S 450 d 4MATIC	S 450 4MATIC	S 500 4MATIC	S 580 e 4MATIC	S 580 4MATIC	S 580	S 680	Mercedes-AMG S 63 E Performance		
PYH	AMG Line Contenuto: stile della carrozzeria AMG, volante sportivo multifunzione in pelle (L5C), vetri atermici sfumati (840), sistema frenante con dischi del freno di maggiori dimensioni sull'asse anteriore (U29), cerchi in lega leggera AMG da 19" a 5 razze (RZI) e tappetini AMG in velluto (U26)	7829.-	●	●	●	●	—	—	—	●	●	●	●	—	—	—	—	—	—	—	
		7327.-	—	—	—	—	●	●	●	—	—	—	—	●	●	●	—	—	—	—	—
PYM	Pacchetto Advantage Contenuto: Burmester® Surround Soundsystem 3D con 710 Watt e 15 altoparlanti di gamma elevata (810), tetto scorrevole panoramico (413), illuminazione di atmosfera attiva (878), display 3D del conducente (451), pacchetto parcheggio con attivazione a distanza (PBH) con una telecamera a 360° (501), assistenza al parcheggio a distanza (503), personalizzazione sonora (32U), MBUX di intrattenimento per lo streaming musicale (22U), protezione vettura URBAN GUARD Plus (P82)	7126.-	●	●	●	●	●	—	—	●	●	●	●	●	—	—	—	—	—	—	
		5821.-	—	—	—	—	—	●	●	—	—	—	—	—	●	●	—	—	—	—	—
PYN	Pacchetto Premium Contenuto: dotazione del pacchetto Advantage (PYM), DIGITAL LIGHT con funzione di proiezione del logo sulla strada (317), Display head-up a realtà aumentata MBUX (445), set di sedili multicontour attivi (432), climatizzazione dei sedili anteriori (401) e sistema Assistenza Interni MBUX (77B)	15 134.-	●	●	●	●	●	—	—	●	●	●	●	●	—	—	—	—	—	—	
		12 747.-	—	—	—	—	—	●	●	—	—	—	—	—	●	●	—	—	—	—	—
		5420.-	—	—	—	—	—	—	—	—	—	—	—	—	—	—	—	—	—	—	●

● Disponibile dietro sovrapprezzo ○ Disponibile senza sovrapprezzo S Di serie - Non disponibile

*Tutti i prezzi forniti sono prezzi consigliati non vincolanti dell'importatore Mercedes-Benz Svizzera SA. Il partner commerciale ha piena libertà nella determinazione dei prezzi. Le dotazioni illustrate dei veicoli non sono vincolanti. Le immagini possono contenere accessori o equipaggiamenti a richiesta che non fanno parte della dotazione di serie. A causa delle difficoltà di fornitura di componenti per veicoli (in particolare semiconduttori), è possibile che le disponibilità siano temporaneamente limitate. Informazioni costantemente aggiornate sono disponibili sulla nostra home page e presso il vostro concessionario Mercedes-Benz.

Versioni e pacchetti.

CODICE	EQUIPAGGIAMENTO	PCNV* in CHF IVA inclusa	Berlina						Berlina Lunga						Maybach		AMG			
			S 350 d	S 350 d 4MATIC	S 450 d 4MATIC	S 450 4MATIC	S 500 4MATIC	S 580 e 4MATIC	S 580 4MATIC	S 350 d	S 350 d 4MATIC	S 450 d 4MATIC	S 450 4MATIC	S 500 4MATIC	S 580 e 4MATIC	S 580 4MATIC	S 580	S 680	Mercedes-AMG S 63 E Performance	
PYO	Pacchetto PREMIUM PLUS	16 661.-	●	●	●	●	●	—	—	●	●	●	●	●	—	—	—	—	—	
	dotazione del pacchetto Premium (PYN), pelle di nappa nera (801A), sedili posteriori riscaldabili (872), pacchetto ENERGIZING anteriore (PBS) e pacchetto riscaldamento comfort con volante e braccioli riscaldanti (P69), pacchetto Exclusive (P34, upgrade rispetto alla pelle di nappa nero)	15 457.-	—	—	—	—	—	●	●	—	—	—	—	—	●	●	—	—	—	—
		10 840.-	—	—	—	—	—	—	—	—	—	—	—	—	—	—	—	—	—	●
	Nella dotazione top per Maybach: pacchetto Exclusive (P34, upgrade rispetto alla pelle di nappa nero), tappetini a pelo lungo (U14), telecomando porta del garage (231), serratura supplementare del cofano del bagagliaio (884) Non in abbinamento a PYQ/PYS	6324.-	—	—	—	—	—	—	—	—	—	—	—	—	—	—	●	—	—	—
PYQ	Pacchetto posteriore	5019.-	●	●	●	●	●	●	●	●	●	●	●	●	●	—	—	—	●	
	Contenuto: sedili posteriori regolabili elettricamente con funzione Memory (223), climatizzatore automatico THERMOTRONIC posteriore (582), sistema di ricarica wireless per dispositivi mobili nella parte posteriore (898), fibbie per cinture di design nelle parti anteriori e posteriori (561), sidebag posteriori (293) e porgicintura posteriore (U07) Non in abbinamento a PYS																			

● Disponibile dietro sovrapprezzo ○ Disponibile senza sovrapprezzo **S** Equipaggiamento Di serie — Non disponibile

*Tutti i prezzi forniti sono prezzi consigliati non vincolanti dell'importatore Mercedes-Benz Svizzera SA. Il partner commerciale ha piena libertà nella determinazione dei prezzi. Le dotazioni illustrate dei veicoli non sono vincolanti. Le immagini possono contenere accessori o equipaggiamenti a richiesta che non fanno parte della dotazione di serie. A causa delle difficoltà di fornitura di componenti per veicoli (in particolare semiconduttori), è possibile che le disponibilità siano temporaneamente limitate. Informazioni costantemente aggiornate sono disponibili sulla nostra home page e presso il vostro concessionario Mercedes-Benz.

Versioni e pacchetti.

CODICE	EQUIPAGGIAMENTO	PCNV* in CHF IVA inclusa	Berlina						Berlina Lunga						Maybach		AMG		
			S 350 d	S 350 d 4MATIC	S 450 d 4MATIC	S 450 4MATIC	S 500 4MATIC	S 580 e 4MATIC	S 580 4MATIC	S 350 d	S 350 d 4MATIC	S 450 d 4MATIC	S 450 4MATIC	S 500 4MATIC	S 580 e 4MATIC	S 580 4MATIC	S 580	S 680	Mercedes-AMG S 63 E Performance
PYP	Pacchetto posteriore Executive	9636.-	●	●	●	●	●	●	●	●	●	●	●	●	●	●	S**	S**	—
		9133.-	—	—	—	—	—	—	—	—	—	—	—	—	—	—	—	—	●
		9133.-	●	●	●	●	●	●	●	●	●	●	●	●	●	●	—	—	—
	In abbinamento a codice PYO/PYV	9133.-	—	—	—	—	—	—	—	—	—	—	—	—	—	—	—	—	●
	Solo in abbinamento a PYN/PYO/PYU/PYV																		
PYS	Pacchetto Business Class	40 650.-	—	—	—	—	—	—	—	●	●	●	●	●	—	—	—	—	—
		39 446.-	—	—	—	—	—	—	—	—	—	—	—	—	●	●	—	—	—
		29 509.-	—	—	—	—	—	—	—	—	—	—	—	—	—	—	—	—	●
		24 591.-	—	—	—	—	—	—	—	—	—	—	—	—	—	—	●	—	—
		18 368.-	—	—	—	—	—	—	—	—	—	—	—	—	—	—	—	●	—
	Nella dotazione del primo ordine per Maybach: portiere Comfort posteriori (68B), parte posteriore First Class (224, veicolo limitato a soli 4 posti) e tavolini posteriori reclinabili (449)																		

**È incluso solo il contenuto del pacchetto, non il codice del pacchetto. ● Disponibile dietro sovrapprezzo ○ Disponibile senza sovrapprezzo S Equipaggiamento Di serie — Non disponibile

*Tutti i prezzi forniti sono prezzi consigliati non vincolanti dell'importatore Mercedes-Benz Svizzera SA. Il partner commerciale ha piena libertà nella determinazione dei prezzi. Le dotazioni illustrate dei veicoli non sono vincolanti. Le immagini possono contenere accessori o equipaggiamenti a richiesta che non fanno parte della dotazione di serie. A causa delle difficoltà di fornitura di componenti per veicoli (in particolare semiconduttori), è possibile che le disponibilità siano temporaneamente limitate. Informazioni costantemente aggiornate sono disponibili sulla nostra home page e presso il vostro concessionario Mercedes-Benz.

Versioni e pacchetti.

CODICE	EQUIPAGGIAMENTO	PCNV* in CHF IVA inclusa	Berlina						Berlina Lunga						Maybach		AMG		
			S 350 d	S 350 d 4MATIC	S 450 d 4MATIC	S 450 4MATIC	S 500 4MATIC	S 580 e 4MATIC	S 580 4MATIC	S 350 d	S 350 d 4MATIC	S 450 d 4MATIC	S 450 4MATIC	S 500 4MATIC	S 580 e 4MATIC	S 580 4MATIC	S 580	S 680	Mercedes-AMG S 63 E Performance
PYT	Pacchetto First Class Contenuto: dotazione del pacchetto Business Class (PYS), <i>MANUFATUR</i> rivestimento posteriore (727), <i>MANUFATUR</i> cielo in pelle nappa nero (71U), vano refrigerato (308), flûte da champagne (B65), <i>MANUFATUR</i> inserto laccato nero piano con linee fluide (H17), Volante multifunzione in pelle/legno (L2D), E-Active Body Control (490 - solo per S580), cerchi in lega forgiati Maybach da 21" (70R)	50 487.-	—	—	—	—	—	—	—	—	—	—	—	—	—	—	●	—	—
		33 826.-	—	—	—	—	—	—	—	—	—	—	—	—	—	—	—	—	●
P34	Pacchetto Exclusive Contenuto: rivestimenti in nappa Exclusive (5xxA), pacchetto elementi decorativi Exclusive (735), battitacco illuminati e maniglie e soglia del bagagliaio in cromo (B05) Solo in abbinamento a PYM/PYN/PYO su Sedan Solo in abbinamento a PYQ/PYP/PYS su berlina	6066.-	—	—	—	—	—	—	—	—	—	—	—	—	—	—	—	—	●
P60	Pacchetto Night AMG	1188.-	—	—	—	—	—	—	—	—	—	—	—	—	—	—	—	—	●

● Disponibile dietro sovrapprezzo ○ Disponibile senza sovrapprezzo **S** Equipaggiamento Di serie — Non disponibile

*Tutti i prezzi forniti sono prezzi consigliati non vincolanti dell'importatore Mercedes-Benz Svizzera SA. Il partner commerciale ha piena libertà nella determinazione dei prezzi. Le dotazioni illustrate dei veicoli non sono vincolanti. Le immagini possono contenere accessori o equipaggiamenti a richiesta che non fanno parte della dotazione di serie. A causa delle difficoltà di fornitura di componenti per veicoli (in particolare semiconduttori), è possibile che le disponibilità siano temporaneamente limitate. Informazioni costantemente aggiornate sono disponibili sulla nostra home page e presso il vostro concessionario Mercedes-Benz.

Versioni e pacchetti.

CODICE	EQUIPAGGIAMENTO	PCNV* in CHF IVA inclusa	Berlina						Berlina Lunga						Maybach		AMG		
			S 350 d	S 350 d 4MATIC	S 450 d 4MATIC	S 450 4MATIC	S 500 4MATIC	S 580 e 4MATIC	S 580 4MATIC	S 350 d	S 350 d 4MATIC	S 450 d 4MATIC	S 450 4MATIC	S 500 4MATIC	S 580 e 4MATIC	S 580 4MATIC	S 580	S 680	Mercedes-AMG S 63 E Performance
P55	Pacchetto Night	938.-	●	●	●	●	●	●	●	●	●	●	●	●	●	●	●	●	●
		1188.-	—	—	—	—	—	—	—	—	—	—	—	—	—	—	—	—	—
	Non in abbinamento a 550																		
	Solo in abbinamento a PYH																		
P09	Pacchetto Protezione solare	1238.-	●	●	●	●	●	●	●	●	●	●	●	●	●	●	●	●	●
	Solo in abbinamento a PYM/PYN/PYO/PYS su Sedan e berlina	0.-	—	—	—	—	—	—	—	—	—	—	—	—	—	—	—	—	—
	in abbinamento con Codice 413	1364.-	●	●	●	●	●	●	●	●	●	●	●	●	●	●	●	●	●
	in abbinamento con Codice PYP/PYS	0.-	○	○	○	○	○	○	○	○	○	○	○	○	○	○	○	○	○
P69	Comfort Package riscaldamento	938.-	●	●	●	●	●	●	●	●	●	●	●	●	●	●	●	●	●
	Include codici volante e braccioli riscaldati																		
	Su Sedan e berlina: Solo in abbinamento a PYO/PYS o PYQ+402																		
	Solo in abbinamento a PYO/ PYS o PYQ+402																		
	in abbinamento con Codice PYO/PYS/PYT	0.-	○	○	○	○	○	○	○	○	○	○	○	○	○	○	○	○	○

● Disponibile dietro sovrapprezzo ○ Disponibile senza sovrapprezzo **S** Equipaggiamento Di serie — Non disponibile

*Tutti i prezzi forniti sono prezzi consigliati non vincolanti dell'importatore Mercedes-Benz Svizzera SA. Il partner commerciale ha piena libertà nella determinazione dei prezzi. Le dotazioni illustrate dei veicoli non sono vincolanti. Le immagini possono contenere accessori o equipaggiamenti a richiesta che non fanno parte della dotazione di serie. A causa delle difficoltà di fornitura di componenti per veicoli (in particolare semiconduttori), è possibile che le disponibilità siano temporaneamente limitate. Informazioni costantemente aggiornate sono disponibili sulla nostra home page e presso il vostro concessionario Mercedes-Benz.

Versioni e pacchetti.

CODICE	EQUIPAGGIAMENTO	PCNV* in CHF IVA inclusa	Berlina						Berlina Lunga						Maybach		AMG		
			S 350 d	S 350 d 4MATIC	S 450 d 4MATIC	S 450 4MATIC	S 500 4MATIC	S 580 e 4MATIC	S 580 4MATIC	S 350 d	S 350 d 4MATIC	S 450 d 4MATIC	S 450 4MATIC	S 500 4MATIC	S 580 e 4MATIC	S 580 4MATIC	S 580	S 680	Mercedes-AMG S 63 E Performance
PBT	Pacchetto ENERGIZING posteriore	3708.-	●	●	●	●	●	●	●	●	●	●	●	●	●	●	●	●	●
		2126.-	—	—	—	—	—	—	—	—	—	—	—	—	—	—	—	●	—
	Include i codici 402+P43+pacchetto anteriore ENERGYSING Non in abbinamento a U67 Solo in abbinamento con PYO+PYP su Sedan Solo in abbinamento con PYS/PYT su berlina e Maybach																		
	in abbinamento con Codice PYS/PYT	0.-	—	—	—	—	—	—	—	○	○	○	○	○	○	○	○	○	○
P07	Pacchetto Chauffeur	1213.-	●	●	●	●	●	●	●	●	●	●	●	●	●	●	●	—	—
		0.-	—	—	—	—	—	—	—	—	—	—	—	—	—	—	—	S	S
	Contenuto: posizione dell'autista con più spazio per i piedi e maggiore inclinazione per il lato passeggero posteriore (P07), facile regolazione dei poggiatesta di lusso con cuscini aggiuntivi per il conducente e il passeggero anteriore e funzione di ribaltamento lato passeggero (439), PRE-SAFE® Impulse (562) e sedile del passeggero anteriore regolabile elettricamente dalla parte posteriore (452) Solo in abbinamento con PYQ/PYP/PYS																		
	in abbinamento con Codice PYP/PYS	0.-	○	○	○	○	○	○	○	○	○	○	○	○	○	○	○	—	○

● Disponibile dietro sovrapprezzo ○ Disponibile senza sovrapprezzo **S** Equipaggiamento Di serie — Non disponibile

*Tutti i prezzi forniti sono prezzi consigliati non vincolanti dell'importatore Mercedes-Benz Svizzera SA. Il partner commerciale ha piena libertà nella determinazione dei prezzi. Le dotazioni illustrate dei veicoli non sono vincolanti. Le immagini possono contenere accessori o equipaggiamenti a richiesta che non fanno parte della dotazione di serie. A causa delle difficoltà di fornitura di componenti per veicoli (in particolare semiconduttori), è possibile che le disponibilità siano temporaneamente limitate. Informazioni costantemente aggiornate sono disponibili sulla nostra home page e presso il vostro concessionario Mercedes-Benz.

Versioni e pacchetti.

CODICE	EQUIPAGGIAMENTO	PCNV* in CHF IVA inclusa	Berlina						Berlina Lunga						Maybach		AMG			
			S 350 d	S 350 d 4MATIC	S 450 d 4MATIC	S 450 4MATIC	S 500 4MATIC	S 580 e 4MATIC	S 580 4MATIC	S 350 d	S 350 d 4MATIC	S 450 d 4MATIC	S 450 4MATIC	S 500 4MATIC	S 580 e 4MATIC	S 580 4MATIC	S 580	S 680	Mercedes-AMG S 63 E Performance	
P43	Comfort Package per i sedili posteriori Contenuto: sedili multicontour posteriori (406) e riscaldamento del collo e delle spalle nella parte posteriore (322) Solo in abbinamento con PYP/PYS su Sedan e berlina lunga in abbinamento con Codice PYS/PBT	2126.- 0.-	●	●	●	●	●	●	●	●	●	●	●	●	●	●	●	●	●	●
P47	Pacchetto parcheggio con telecamera a 360°. Contenuto: sistema di assistenza al parcheggio attivo con PARKTRONIC (235) e telecamera a 360° (501) Solo in abbinamento con vettura base	1188.- 0.-	●	●	●	●	●	●	●	●	●	●	●	●	●	●	●	●	●	●
773	Pacchetto AMG Exterior Carbon Contenuto: prese d'aria posteriori e grebiulatura anteriore in fibra di carbonio, alloggiamento degli specchietti retrovisori esterni con design in fibra di carbonio, battitacco laterali e grebiulatura posteriore con inserti in fibra di carbonio	6128.-	—	—	—	—	—	—	—	—	—	—	—	—	—	—	—	—	—	●
U61	Pacchetto pelle Solo in abbinamento con PYT+519A+B69	10 006.-	—	—	—	—	—	—	—	—	—	—	—	—	—	—	●	●	—	—

● Disponibile dietro sovrapprezzo ○ Disponibile senza sovrapprezzo **S** Equipaggiamento Di serie — Non disponibile

*Tutti i prezzi forniti sono prezzi consigliati non vincolanti dell'importatore Mercedes-Benz Svizzera SA. Il partner commerciale ha piena libertà nella determinazione dei prezzi. Le dotazioni illustrate dei veicoli non sono vincolanti. Le immagini possono contenere accessori o equipaggiamenti a richiesta che non fanno parte della dotazione di serie. A causa delle difficoltà di fornitura di componenti per veicoli (in particolare semiconduttori), è possibile che le disponibilità siano temporaneamente limitate. Informazioni costantemente aggiornate sono disponibili sulla nostra home page e presso il vostro concessionario Mercedes-Benz.

Equipaggiamento speciale.

CODICE	EQUIPAGGIAMENTO	PCNV* in CHF IVA inclusa	Berlina						Berlina Lunga						Maybach		AMG			
			S 350 d	S 350 d 4MATIC	S 450 d 4MATIC	S 450 4MATIC	S 500 4MATIC	S 580 e 4MATIC	S 580 4MATIC	S 350 d	S 350 d 4MATIC	S 450 d 4MATIC	S 450 4MATIC	S 500 4MATIC	S 580 e 4MATIC	S 580 4MATIC	S 580	S 680 4MATIC	Mercedes-AMG S 63 E Performance	
260	Eliminazione della piastra del modello sul coperchio del bagagliaio <small>Solo in abbinamento con 261 per Maybach</small>	0.-	○	○	○	○	○	—	○	○	○	○	○	○	—	○	○	○	○	—
318	DIGITAL LIGHT	2645.-	●	●	●	●	●	●	●	●	●	●	●	●	●	●	—	—	●	—
	In abbinamento con codice PYN/PYO/PYS	0.-	○	○	○	○	○	○	○	○	○	○	○	○	○	○	—	S	S	○
550	Dispositivo di traino con sistema di stabilizzazione del rimorchio ESP® <small>Non in abbinamento con PYH o 490 Solo in abbinamento a 884</small>	1882.-	●	●	●	●	●	—	●	●	●	●	●	●	—	●	—	—	—	—
	Vetri di sicurezza stratificati con isolamento termico e acustico resistente allo scasso	1438.-	●	●	●	●	—	—	—	●	●	●	●	—	—	—	—	—	—	—
884	Dispositivo di bloccaggio supplementare per lo sportello del bagagliaio	238.-	●	●	●	●	●	●	●	●	●	●	●	●	●	●	●	—	●	—
	In abbinamento con codice PYO/PYS/PYT	0.-	—	—	—	—	—	—	—	—	—	—	—	—	—	—	○	—	—	—
		0.-	—	—	—	—	—	—	—	—	—	—	—	—	—	—	—	S	—	—
597	Parabrezza riscaldato <small>Solo in abbinamento con PYN/PYO/PYS/PYT</small>	725.-	●	●	●	●	●	●	●	●	●	●	●	●	●	●	●	●	●	●
	In abbinamento con codice 596	525.-	●	●	●	●	●	●	●	●	●	●	●	●	●	●	●	●	●	●

● Disponibile dietro sovrapprezzo ○ Disponibile senza sovrapprezzo **S** Equipaggiamento Di serie — Non disponibile

*Tutti i prezzi forniti sono prezzi consigliati non vincolanti dell'importatore Mercedes-Benz Svizzera SA. Il partner commerciale ha piena libertà nella determinazione dei prezzi. Le dotazioni illustrate dei veicoli non sono vincolanti. Le immagini possono contenere accessori o equipaggiamenti a richiesta che non fanno parte della dotazione di serie. A causa delle difficoltà di fornitura di componenti per veicoli (in particolare semiconduttori), è possibile che le disponibilità siano temporaneamente limitate. Informazioni costantemente aggiornate sono disponibili sulla nostra home page e presso il vostro concessionario Mercedes-Benz.

Equipaggiamento speciale.

CODICE	EQUIPAGGIAMENTO	PCNV* in CHF IVA inclusa	Berlina						Berlina Lunga						Maybach		AMG		
			S 350 d	S 350 d 4MATIC	S 450 d 4MATIC	S 450 4MATIC	S 500 4MATIC	S 580 e 4MATIC	S 580 4MATIC	S 350 d	S 350 d 4MATIC	S 450 d 4MATIC	S 450 4MATIC	S 500 4MATIC	S 580 e 4MATIC	S 580 4MATIC	S 580	S 680 4MATIC	Mercedes-AMG S 63 E Performance
840	Vetri atermici oscurati	488.-	●	●	●	●	●	●	●	●	●	●	●	●	●	●	S	S	S
	In abbinamento con codice PYH	0.-	○	○	○	○	○	○	○	○	○	○	○	○	○	○	—	—	—
U50	Omissione dei vetri atermici oscurati	0.-	○	○	○	○	○	○	○	○	○	○	○	○	○	○	—	—	○
	Solo in abbinamento a PYH + P55																		
447	Vassoio posteriore MBUX	625.-	●	●	●	●	●	●	●	●	●	●	●	●	●	●	S	S	●
	Solo in abbinamento a 898																		
	In abbinamento a codice PYP/PYS	0.-	○	○	○	○	○	○	○	○	○	○	○	○	○	○	—	—	○
854	Sistema di intrattenimento MBUX di fascia alta per i passeggeri posteriori	4240.-	●	●	●	●	●	●	●	●	●	●	●	●	●	●	●	●	●
	Non in abbinamento a U67																		
	In abbinamento a codice PYS/PYT	0.-	—	—	—	—	—	—	—	—	—	—	—	—	—	—	○	○	—
810	Burmester® 3D Surround Soundsystem	0.-	○	○	○	○	○	○	S	S	○	○	○	○	○	S	S	S	S
	Solo in abbinamento a Codice PYM/PYN/PYO																		
811	Burmester® High End 4D Sound System Surround	8411.-	●	●	●	●	●	—	—	●	●	●	●	●	—	—	—	—	—
	Per Sedan e berlina: solo in abbinamento con PYS o pelle nappa con PYN/PYO e PYP	6873.-	—	—	—	—	—	—	—	●	●	—	—	—	●	●	●	●	●
	In abbinamento a codice PYS/PYT	0.-	—	—	—	—	—	—	—	○	○	○	○	○	○	○	○	○	—
326	Posizione alternativa dello smartphone nella parte posteriore	738.-	—	—	—	—	—	—	—	●	●	●	●	●	●	●	●	●	●
	Non in abbinamento a 872																		
	Per Sedan e berlina: Solo in abbinamento a 224+PYP/PYS																		

● Disponibile dietro sovrapprezzo ○ Disponibile senza sovrapprezzo S Equipaggiamento Di serie — Non disponibile

*Tutti i prezzi forniti sono prezzi consigliati non vincolanti dell'importatore Mercedes-Benz Svizzera SA. Il partner commerciale ha piena libertà nella determinazione dei prezzi. Le dotazioni illustrate dei veicoli non sono vincolanti. Le immagini possono contenere accessori o equipaggiamenti a richiesta che non fanno parte della dotazione di serie. A causa delle difficoltà di fornitura di componenti per veicoli (in particolare semiconduttori), è possibile che le disponibilità siano temporaneamente limitate. Informazioni costantemente aggiornate sono disponibili sulla nostra home page e presso il vostro concessionario Mercedes-Benz.

Equipaggiamento speciale.

CODICE	EQUIPAGGIAMENTO	PCNV* in CHF IVA inclusa	Berlina						Berlina Lunga						Maybach		AMG			
			S 350 d	S 350 d 4MATIC	S 450 d 4MATIC	S 450 4MATIC	S 500 4MATIC	S 580 e 4MATIC	S 580 4MATIC	S 350 d	S 350 d 4MATIC	S 450 d 4MATIC	S 450 4MATIC	S 500 4MATIC	S 580 e 4MATIC	S 580 4MATIC	S 580	S 680 4MATIC	Mercedes-AMG S 63 E Performance	
899	Telefonia multifunzionale	738.-	●	●	●	●	●	●	●	●	●	●	●	●	●	●	●	●	●	
B69	Chiave del veicolo in bianco ultra-lucido con cornice di copertura dorata rosa ultra-lucida	125.-	—	—	—	—	—	—	—	—	—	—	—	—	—	—	—	●	●	—
228	Riscaldamento ausiliario <small>Solo in abbinamento a B24</small>	1551.-	●	●	●	●	●	—	●	●	●	●	●	—	●	●	●	●	●	—
582	Climatizzatore automatico THERMOTRONIC nella parte posteriore	1426.-	●	●	●	●	●	●	●	●	●	●	●	●	●	●	—	—	—	●
		0.-	—	—	—	—	—	—	—	—	—	—	—	—	—	—	—	S	S	—
	In abbinamento con codice PYP/PYQ/PYS	0.-	○	○	○	○	○	○	○	○	○	○	○	○	○	○	○	—	—	○
445	Display head-up a realtà aumentata MBUX	3990.-	●	●	●	●	●	●	●	●	●	●	●	●	●	●	—	—	—	●
		0.-	—	—	—	—	—	—	—	—	—	—	—	—	—	—	—	S	S	—
	<small>Per Sedan e berlina: solo in abbinamento con PYM/PYN/PYO/PYS</small>																			
	In abbinamento con codice PYN/PYO/PYS	0.-	○	○	○	○	○	○	○	○	○	○	○	○	○	○	○	—	—	—
401	Sedili anteriori climatizzati	1069.-	●	●	●	●	●	●	●	●	●	●	●	●	●	●	—	—	—	●
		0.-	—	—	—	—	—	—	—	—	—	—	—	—	—	—	—	S	S	—
	In abbinamento con codice PYN/PYO/PYS	0.-	○	○	○	○	○	○	○	○	○	○	○	○	○	○	—	—	—	○

● Disponibile dietro sovrapprezzo ○ Disponibile senza sovrapprezzo **S** Equipaggiamento Di serie — Non disponibile

*Tutti i prezzi forniti sono prezzi consigliati non vincolanti dell'importatore Mercedes-Benz Svizzera SA. Il partner commerciale ha piena libertà nella determinazione dei prezzi. Le dotazioni illustrate dei veicoli non sono vincolanti. Le immagini possono contenere accessori o equipaggiamenti a richiesta che non fanno parte della dotazione di serie. A causa delle difficoltà di fornitura di componenti per veicoli (in particolare semiconduttori), è possibile che le disponibilità siano temporaneamente limitate. Informazioni costantemente aggiornate sono disponibili sulla nostra home page e presso il vostro concessionario Mercedes-Benz.

Equipaggiamento speciale.

CODICE	EQUIPAGGIAMENTO	PCNV* in CHF IVA inclusa	Berlina						Berlina Lunga						Maybach		AMG		
			S 350 d	S 350 d 4MATIC	S 450 d 4MATIC	S 450 4MATIC	S 500 4MATIC	S 580 e 4MATIC	S 580 4MATIC	S 350 d	S 350 d 4MATIC	S 450 d 4MATIC	S 450 4MATIC	S 500 4MATIC	S 580 e 4MATIC	S 580 4MATIC	S 580	S 680 4MATIC	Mercedes-AMG S 63 E Performance
224	Vano posteriore First Class	3502.-	—	—	—	—	—	—	—	●	●	●	●	●	●	●	—	—	●
		5253.-	—	—	—	—	—	—	—	—	—	—	—	—	—	—	●	●	—
	In abbinamento a codice PYS/PYT	0.-	—	—	—	—	—	—	—	—	—	—	—	—	—	—	○	○	—
	Per berlina: Solo in abbinamento a PYP/PYS Per Maybach: Solo in abbinamento a PYO/PYS/PYT																		
68B	Portiere posteriori Comfort	1688.-	—	—	—	—	—	—	—	—	—	—	—	—	—	—	●	●	—
	In abbinamento a codice PYS/PYT	0.-	—	—	—	—	—	—	—	—	—	—	—	—	—	—	○	○	—
308	Vano refrigerato	1438.-	●	●	●	●	●	●	●	●	●	●	●	●	●	●	●	●	●
	In abbinamento con codice PYT	0.-	—	—	—	—	—	—	—	—	—	—	—	—	—	—	○	○	—
	Non in abbinamento con 872/E69 Solo in abbinamento con PYQ/PYP/PYS/PYT																		
449	Tavolini posteriori reclinabili	2251.-	—	—	—	—	—	—	—	●	●	●	●	●	●	●	●	●	●
	In abbinamento a codice PYS/PYT	0.-	—	—	—	—	—	—	—	—	—	—	—	—	—	—	○	○	—
	Solo in abbinamento con 224+PYP/PYS/PYT																		
872	Sedili posteriori riscaldati	513.-	●	●	●	●	●	●	●	●	●	●	●	●	●	●	—	—	●
	Non in abbinamento con 223/306/308/P34/811/856/898/P07/P43/ PBT/U07/224/453																		
	In abbinamento con codice PYO	0.-	○	○	○	○	○	○	○	○	○	○	○	○	○	○	—	—	○

● Disponibile dietro sovrapprezzo ○ Disponibile senza sovrapprezzo S Equipaggiamento Di serie — Non disponibile

*Tutti i prezzi forniti sono prezzi consigliati non vincolanti dell'importatore Mercedes-Benz Svizzera SA. Il partner commerciale ha piena libertà nella determinazione dei prezzi. Le dotazioni illustrate dei veicoli non sono vincolanti. Le immagini possono contenere accessori o equipaggiamenti a richiesta che non fanno parte della dotazione di serie. A causa delle difficoltà di fornitura di componenti per veicoli (in particolare semiconduttori), è possibile che le disponibilità siano temporaneamente limitate. Informazioni costantemente aggiornate sono disponibili sulla nostra home page e presso il vostro concessionario Mercedes-Benz.

Equipaggiamento speciale.

CODICE	EQUIPAGGIAMENTO	PCNV* in CHF IVA inclusa	Berlina						Berlina Lunga						Maybach		AMG		
			S 350 d	S 350 d 4MATIC	S 450 d 4MATIC	S 450 4MATIC	S 500 4MATIC	S 580 e 4MATIC	S 580 4MATIC	S 350 d	S 350 d 4MATIC	S 450 d 4MATIC	S 450 4MATIC	S 500 4MATIC	S 580 e 4MATIC	S 580 4MATIC	S 580	S 680 4MATIC	Mercedes-AMG S 63 E Performance
402	Climatizzazione dei sedili posteriori <small>Su Sedan e berlina: Solo in abbinamento con PYP/PYS o (PYQ+P69)</small>	1582.-	●	●	●	●	●	●	●	●	●	●	●	●	●	●	S	S	●
	In abbinamento con codice PYO	1069.-	●	●	●	●	●	●	●	●	●	●	●	●	●	●	—	—	●
	In abbinamento a codice PYP/PYS	0.-	○	○	○	○	○	○	○	○	○	○	○	○	○	○	—	—	○
301	Inserti posacenere negli scomparti portaoggetti anteriori e posteriori	144.-	●	●	●	●	●	●	●	●	●	●	●	●	●	●	●	●	●
682	Estintore	150.-	●	●	●	●	●	●	●	●	●	●	●	●	●	●	●	●	●
70B	Giacca fluorescente per il conducente	0.-	○	○	○	○	○	○	○	○	○	○	○	○	○	○	○	○	○
302	Airbag posteriore	625.-	—	—	—	—	—	—	—	●	●	●	●	●	●	●	S	S	●
	In abbinamento con codice PYS	0.-	—	—	—	—	—	—	—	○	○	○	○	○	○	○	—	—	○
490	E-ACTIVE BODY CONTROL	8129.-	—	—	—	●	●	—	●	—	—	—	●	●	—	●	●	—	—
	In abbinamento con codice PYT	0.-	—	—	—	—	—	—	—	—	—	—	—	—	—	—	○	—	—
	<small>Per Sedan e berlina: Solo in abbinamento a PYM+445/PYN/PYO/PYS</small>																		
481	Protezione inferiore	163.-	●	●	●	●	●	●	●	●	●	●	●	●	●	●	●	●	●
201	Sterzo sull'asse posteriore con regolazione dell'angolo di sterzata di 4.5° <small>Solo in abbinamento con 70R/RWK/RWN</small>	1626.-	●	●	●	●	●	●	●	●	●	●	●	●	●	●	●	●	S
216	Sterzo sull'asse posteriore con regolazione dell'angolo di sterzata di 10° <small>Non in abbinamento a RVQ/RVR/RWK/RWN/RZI/70R Su S 580 e: In abbinamento a 01R/15R/77R/R55/R60/RRG</small>	1626.-	●	●	●	●	●	●	●	●	●	●	●	●	●	●	●	●	—

● Disponibile dietro sovrapprezzo ○ Disponibile senza sovrapprezzo S Equipaggiamento Di serie — Non disponibile

*Tutti i prezzi forniti sono prezzi consigliati non vincolanti dell'importatore Mercedes-Benz Svizzera SA. Il partner commerciale ha piena libertà nella determinazione dei prezzi. Le dotazioni illustrate dei veicoli non sono vincolanti. Le immagini possono contenere accessori o equipaggiamenti a richiesta che non fanno parte della dotazione di serie. A causa delle difficoltà di fornitura di componenti per veicoli (in particolare semiconduttori), è possibile che le disponibilità siano temporaneamente limitate. Informazioni costantemente aggiornate sono disponibili sulla nostra home page e presso il vostro concessionario Mercedes-Benz.

Equipaggiamento speciale.

CODICE	EQUIPAGGIAMENTO	PCNV* in CHF IVA inclusa	Berlina						Berlina Lunga						Maybach		AMG		
			S 350 d	S 350 d 4MATIC	S 450 d 4MATIC	S 450 4MATIC	S 500 4MATIC	S 580 e 4MATIC	S 580 4MATIC	S 350 d	S 350 d 4MATIC	S 450 d 4MATIC	S 450 4MATIC	S 500 4MATIC	S 580 e 4MATIC	S 580 4MATIC	S 580	S 680 4MATIC	Mercedes-AMG S 63 E Performance
	Su Sedan e berlina: In abbinamento a P47/PYM/PYN/PYO/PYS																		
B30	Cavo di ricarica per presa domestica, 5 m, diritto	0.-	—	—	—	—	—	S	—	—	—	—	—	—	S	—	—	—	S
9B2	Cavo di ricarica per wallbox e stazioni di ricarica pubbliche, 5 m, diritto	0.-	—	—	—	—	—	S	—	—	—	—	—	—	S	—	—	—	S
9B6	Cavo di ricarica per wallbox e stazioni di ricarica pubbliche, 5 m, diritto	300.-	—	—	—	—	—	●	—	—	—	—	—	—	●	—	—	—	●
9B7	Cavo di ricarica per wallbox e stazioni di ricarica pubbliche, 8 m, diritto	338.-	—	—	—	—	—	●	—	—	—	—	—	—	●	—	—	—	●
	Sostituisce B33																		
82B	Sistema di ricarica a corrente alternata (ricarica CA)	0.-	—	—	—	—	—	S	—	—	—	—	—	—	—	—	—	—	—
83B	Sistema di ricarica a corrente continua (ricarica CC)	625.-	—	—	—	—	—	●	—	—	—	—	—	—	—	—	—	—	—
421	AMG SPEEDSHIFT MCT 9G	0.-	—	—	—	—	—	—	—	—	—	—	—	—	—	—	—	—	S
465	AMG ACTIVE RIDE CONTROL	0.-	—	—	—	—	—	—	—	—	—	—	—	—	—	—	—	—	S
9B3	Cavo di ricarica per wallbox e stazioni di ricarica pubbliche, 8 m, diritto	338.-	—	—	—	—	—	—	—	—	—	—	—	—	—	—	—	—	●
80B	Sistema di ricarica a corrente alternata (ricarica CA)	0.-	—	—	—	—	—	—	—	—	—	—	—	—	—	—	—	—	S

● Disponibile dietro sovrapprezzo ○ Disponibile senza sovrapprezzo S Equipaggiamento Di serie — Non disponibile

*Tutti i prezzi forniti sono prezzi consigliati non vincolanti dell'importatore Mercedes-Benz Svizzera SA. Il partner commerciale ha piena libertà nella determinazione dei prezzi. Le dotazioni illustrate dei veicoli non sono vincolanti. Le immagini possono contenere accessori o equipaggiamenti a richiesta che non fanno parte della dotazione di serie. A causa delle difficoltà di fornitura di componenti per veicoli (in particolare semiconduttori), è possibile che le disponibilità siano temporaneamente limitate. Informazioni costantemente aggiornate sono disponibili sulla nostra home page e presso il vostro concessionario Mercedes-Benz.

Equipaggiamento speciale.

CODICE	EQUIPAGGIAMENTO	PCNV* in CHF IVA inclusa	Berlina						Berlina Lunga						Maybach		AMG		
			S 350 d	S 350 d 4MATIC	S 450 d 4MATIC	S 450 4MATIC	S 500 4MATIC	S 580 e 4MATIC	S 580 4MATIC	S 350 d	S 350 d 4MATIC	S 450 d 4MATIC	S 450 4MATIC	S 500 4MATIC	S 580 e 4MATIC	S 580 4MATIC	S 580	S 680 4MATIC	Mercedes-AMG S 63 E Performance
250	Pacchetto conducente AMG <small>Solo in abbinamento a B07</small>	2376.-	—	—	—	—	—	—	—	—	—	—	—	—	—	—	—	—	●
5U6	Alette mascherina verniciate di nero <small>Solo in combinazione con P34</small>	653.-	—	—	—	—	—	—	—	—	—	—	—	—	—	—	—	—	●
U70	Pinze dei freni verniciate in rosso <small>Non in abbinamento a B07</small>	850.-	—	—	—	—	—	—	—	—	—	—	—	—	—	—	—	—	●
L6H	Volante AMG Performance in fibra di carbonio/microfibra MICROCUT	1026.-	—	—	—	—	—	—	—	—	—	—	—	—	—	—	—	—	●
L6J	Volante AMG Performance in pelle nappa	0.-	—	—	—	—	—	—	—	—	—	—	—	—	—	—	—	—	○
L6K	Volante AMG Performance in pelle di nappa/microfibra MICROCUT	525.-	—	—	—	—	—	—	—	—	—	—	—	—	—	—	—	—	●
	In abbinamento a P33	0.-	—	—	—	—	—	—	—	—	—	—	—	—	—	—	—	—	○
U88	Pulsanti AMG integrati nel volante	0.-	—	—	—	—	—	—	—	—	—	—	—	—	—	—	—	—	●

● Disponibile dietro sovrapprezzo ○ Disponibile senza sovrapprezzo **S** Equipaggiamento Di serie — Non disponibile

*Tutti i prezzi forniti sono prezzi consigliati non vincolanti dell'importatore Mercedes-Benz Svizzera SA. Il partner commerciale ha piena libertà nella determinazione dei prezzi. Le dotazioni illustrate dei veicoli non sono vincolanti. Le immagini possono contenere accessori o equipaggiamenti a richiesta che non fanno parte della dotazione di serie. A causa delle difficoltà di fornitura di componenti per veicoli (in particolare semiconduttori), è possibile che le disponibilità siano temporaneamente limitate. Informazioni costantemente aggiornate sono disponibili sulla nostra home page e presso il vostro concessionario Mercedes-Benz.

La nuova Classe S

Dati tecnici



Dati tecnici - Berlina W223

	S 350 d	S 350 d 4MATIC	S 450 d 4MATIC	S 450 4MATIC	S 500 4MATIC	S 580 4MATIC	S 580 e 4MATIC
MOTORE							
Disposizione dei cilindri	L6	L6	L6	L6	L6	V8	L6
Numero dei cilindri	6	6	6	6	6	8	6
Cilindrata (cm ³)	2989	2989	2989	2999	2999	3982	2999
Potenza nominale massima (kW [CV] DIN)	230 (313)	230 (313)	270 (367)	280 (381)	330 (449)	370 (503)	270 (367)
Potenza nominale massima [prestazione elettrica massima] (kW [CV] DIN)	17 (23)	17 (23)	17 (23)	17 (23)	17 (23)	17 (23)	110 (150)
Coppia massima (Nm a giri/min, termico)	650/1350-3200	650/1350-3200	750/1350-2800	500/1800-5800	560/2200-5500	700/2000-4500	500/1600-4500
Coppia massima [motore elettrico] (Nm)							440
Capacità del serbatoio/di cui riserva (l)	65/8	65/8	65/8	65/8	65/8	76/8	67/8
CAMBIO							
	Cambio automatico 9G-TRONIC	Cambio automatico 9G-TRONIC	Cambio automatico 9G-TRONIC	Cambio automatico 9G-TRONIC	Cambio automatico 9G-TRONIC	Cambio automatico 9G-TRONIC	Cambio automatico 9G-TRONIC
PRESTAZIONI							
Velocità massima (km/h)	250	250	250	250	250	250	250
Da 0 a 100 km/h (s)	5,6	5,5	5	5	4,7	4,4	4,9
CONSUMI ED EMISSIONI							
Consumo di carburante l/100 km	6,8	7,1	7,1	9,2	9,2	10,9	1
Equivalente benzina	7,8	8,1	8,1				3,8
Emissioni di CO ₂ (g/km) secondo 715/2007/CEE	178	186	186	209	209	247	22
Emissioni di CO ₂ generate dalla produzione di carburante e/o di corrente (g/km)	33	34	34	46	46	55	34
Consumo di energia elettr, (kWh/100 km)							25,5
Categoria di efficienza energetica	E	E	E	G	G	G	D
MASSA (KG)							
Peso a vuoto rilevato secondo il regolamento (CE) 1230/2012	2090-2413	2125-2509	2125-2513	2070-2458	2085-2457	2140-2500	2450-2706
Massa complessiva ammessa	2730	2820	2820	2795	2810	2820	3070
Carico rimorchiabile frenato/non frenato	2100/750	2100/750	2100/750	2100/750	2100/750	2100/750	-
Capienza del bagagliaio (l)	540-405**	540-405**	540-405**	550-405**	550-405**	535-405**	350**

** Capienza del bagagliaio ridotta con i seguenti equipaggiamenti: 811/550/490/308/E69/223

Il consumo di carburante/corrente è misurato secondo il regolamento 715/2007/CEE nella versione attualmente in vigore. I valori indicati relativi al consumo di energia e alle emissioni di CO₂ sono valori svizzeri. Si tratta di valori che sono stati rilevati nell'ambito del ciclo di misurazione WLTP. A livello pratico, i valori dei consumi possono variare da quelli indicati a seconda dello stile di guida, delle condizioni del fondo stradale e del traffico, delle condizioni meteorologiche e dello stato della vettura. I dati non si riferiscono a una singola vettura e non fanno parte dell'offerta, ma sono forniti esclusivamente a titolo di confronto tra i diversi modelli. Affinché i consumi di energia delle diverse motorizzazioni (benzina, diesel, gas, elettricità ecc.) siano comparabili, sono indicati anche con il cosiddetto equivalente benzina (unità di misura per l'energia). La CO₂ è il principale gas a effetto serra responsabile del riscaldamento climatico; le emissioni medie di CO₂ di tutti i tipi di veicoli proposti (a prescindere dal marchio) per il 2024 sono di 122 g/km, con un valore target di 118 g/km.

*Tutti i prezzi forniti sono prezzi consigliati non vincolanti dell'importatore Mercedes-Benz Svizzera SA. Il partner commerciale ha piena libertà nella determinazione dei prezzi. Le dotazioni illustrate dei veicoli non sono vincolanti. Le immagini possono contenere accessori o equipaggiamenti a richiesta che non fanno parte della dotazione di serie. A causa delle difficoltà di fornitura di componenti per veicoli (in particolare semiconduttori), è possibile che le disponibilità siano temporaneamente limitate. Informazioni costantemente aggiornate sono disponibili sulla nostra home page e presso il vostro concessionario Mercedes-Benz.

Dati tecnici - Berlina Lunga V223

	S 350 d	S 350 d 4MATIC	S 450 d 4MATIC	S 450 4MATIC	S 500 4MATIC	S 580 4MATIC	S 580 e 4MATIC	S63 E Performance
MOTORE								
Disposizione dei cilindri	L6	L6	L6	L6	L6	V8	L6	V8
Numero dei cilindri	6	6	6	6	6	8	6	8
Cilindrata (cm ³)	2989	2989	2989	2999	2999	3982	2999	3982
Potenza nominale massima (kW [CV] DIN)	230 (313)	230 (313)	270 (367)	280 (381)	330 (449)	370 (503)	270 (367)	450 (612)
Potenza nominale massima [prestazione elettrica massima] (kW [CV] DIN)	17 (23)	17 (23)	17 (23)	17 (23)	17 (23)	17 (23)	110 (150)	140 (190)
Coppia massima (Nm a giri/min, termico)	650/1350-3200	650/1350-3200	750/1350-2800	500/1800-5800	560/2200-5500	700/2000-4500	500/1600-4500	900/2500-4500
Coppia massima [motore elettrico] (Nm)							440	320
Capacità del serbatoio/di cui riserva (l)	65/8	65/8	65/8	65/8	65/8	76/8	67/8	76/12
CAMBIO								
	Cambio automatico 9G-TRONIC	Cambio automatico 9G-TRONIC	Cambio automatico 9G-TRONIC	Cambio automatico 9G-TRONIC	Cambio automatico 9G-TRONIC	Cambio automatico 9G-TRONIC	Cambio automatico 9G-TRONIC	AMG SPEEDSHIFT MCT 9G
PRESTAZIONI								
Velocità massima (km/h)	250	250	250	250	250	250	250	250
Da 0 a 100 km/h (s)	5,6	5,5	5	5	4,7	4,4	4,9	3,3
CONSUMI ED EMISSIONI								
Consumo di carburante l/100 km	6,9	7,1	7,1	9,2	9,2	11	1	4,6
Equivalente benzina	7,9	8,1	8,1				3,8	7
Emissioni di CO ₂ (g/km) secondo 715/2007/CEE	180	186	186	210	211	249	23	104
Emissioni di CO ₂ generate dalla produzione di carburante e/o di corrente (g/km)	35	34	34	46	46	55	34	48
Consumo di energia elettr. (kWh/100 km)							25,7	22,2
Categoria di efficienza energetica	E	E	E	G	G	G	D	G
MASSA (KG)								
Peso a vuoto rilevato secondo il regolamento (CE) 1230/2012	2110-2448	2145-2512	2145-2516	2090-2492	2105-2493	2160-2506	2470-2740	2595-2820
Massa complessiva ammessa	2765	2820	2820	2820	2820	2820	3070	3145
Carico rimorchiabile frenato/non frenato	2100/750	2100/750	2100/750	2100/750	2100/750	2100/750	-	-
Capienza del bagagliaio (l)	540-405**	540-405**	540-405**	550-405**	550-405**	535-405**	350**	305

** Capienza del bagagliaio ridotta con i seguenti equipaggiamenti: 811/550/490/308/E69/223

Il consumo di carburante/corrente è misurato secondo il regolamento 715/2007/CEE nella versione attualmente in vigore. I valori indicati relativi al consumo di energia e alle emissioni di CO₂ sono valori svizzeri. Si tratta di valori che sono stati rilevati nell'ambito del ciclo di misurazione WLTP. A livello pratico, i valori dei consumi possono variare da quelli indicati a seconda dello stile di guida, delle condizioni del fondo stradale e del traffico, delle condizioni meteorologiche e dello stato della vettura. I dati non si riferiscono a una singola vettura e non fanno parte dell'offerta, ma sono forniti esclusivamente a titolo di confronto tra i diversi modelli. Affinché i consumi di energia delle diverse motorizzazioni (benzina, diesel, gas, elettricità ecc.) siano comparabili, sono indicati anche con il cosiddetto equivalente benzina (unità di misura per l'energia). La CO₂ è il principale gas a effetto serra responsabile del riscaldamento climatico; le emissioni medie di CO₂ di tutti i tipi di veicoli proposti (a prescindere dal marchio) per il 2024 sono di 122 g/km, con un valore target di 118 g/km.

*Tutti i prezzi forniti sono prezzi consigliati non vincolanti dell'importatore Mercedes-Benz Svizzera SA. Il partner commerciale ha piena libertà nella determinazione dei prezzi. Le dotazioni illustrate dei veicoli non sono vincolanti. Le immagini possono contenere accessori o equipaggiamenti a richiesta che non fanno parte della dotazione di serie. A causa delle difficoltà di fornitura di componenti per veicoli (in particolare semiconduttori), è possibile che le disponibilità siano temporaneamente limitate. Informazioni costantemente aggiornate sono disponibili sulla nostra home page e presso il vostro concessionario Mercedes-Benz.

Dati tecnici - Maybach Z223

	S 580 4MATIC	S 580 e 4MATIC	S 680 4MATIC
MOTORE			
Disposizione dei cilindri	V8	L6	V12
Numero dei cilindri	8	6	12
Cilindrata (cm ³)	3982	2999	5980
Potenza nominale massima (kW [CV] DIN)	370 (503)	270 (367)	450 (612)
Potenza nominale massima [prestazione elettrica massima] (kW [CV] DIN)	17 (23)	110 (150)	
Coppia massima (Nm a giri/min, termico)	700/2000-4000	500 / 1600-4500	900/2000-4000
Coppia massima [motore elettrico] (Nm)	205	440	
Capacità del serbatoio/di cui riserva (l)	76/8	67/8	76/8
CAMBIO			
	Cambio automatico 9G-TRONIC	Cambio automatico 9G-TRONIC	Cambio automatico 9G-TRONIC
PRESTAZIONI			
Velocità massima (km/h)	250	250	250
Da 0 a 100 km/h (s)	4,8	5,1	4,5
CONSUMI ED EMISSIONI			
Consumo di carburante l/100 km	11,3	1,0	14,2
Equivalentente benzina		3,8	
Emissioni di CO ₂ (g/km) secondo 715/2007/CEE	257	23	323
Emissioni di CO ₂ generate dalla produzione di carburante e/o di corrente (g/km)	57	35	71
Consumo di energia elettr, (kWh/100 km)		25,9	
Categoria di efficienza energetica	G	D	G
MASSA (KG)			
Peso a vuoto rilevato secondo il regolamento (CE) 1230/2012	2310-2546	2650-2762	2365-2515
Massa complessiva ammessa	2910	3070	2890
Carico rimorchiabile frenato/non frenato	-	-	-
Capienza del bagagliaio (l)	505-405**	325**	470-405**

** Capienza del bagagliaio ridotta con i seguenti equipaggiamenti: 811/550/490/308/E69/223

Il consumo di carburante/corrente è misurato secondo il regolamento 715/2007/CEE nella versione attualmente in vigore. I valori indicati relativi al consumo di energia e alle emissioni di CO₂ sono valori svizzeri. Si tratta di valori che sono stati rilevati nell'ambito del ciclo di misurazione WLTP. A livello pratico, i valori dei consumi possono variare da quelli indicati a seconda dello stile di guida, delle condizioni del fondo stradale e del traffico, delle condizioni meteorologiche e dello stato della vettura. I dati non si riferiscono a una singola vettura e non fanno parte dell'offerta, ma sono forniti esclusivamente a titolo di confronto tra i diversi modelli. Affinché i consumi di energia delle diverse motorizzazioni (benzina, diesel, gas, elettricità ecc.) siano comparabili, sono indicati anche con il cosiddetto equivalentente benzina (unità di misura per l'energia). La CO₂ è il principale gas a effetto serra responsabile del riscaldamento climatico; le emissioni medie di CO₂ di tutti i tipi di veicoli proposti (a prescindere dal marchio) per il 2024 sono di 122 g/km, con un valore target di 118 g/km.

*Tutti i prezzi forniti sono prezzi consigliati non vincolanti dell'importatore Mercedes-Benz Svizzera SA. Il partner commerciale ha piena libertà nella determinazione dei prezzi. Le dotazioni illustrate dei veicoli non sono vincolanti. Le immagini possono contenere accessori o equipaggiamenti a richiesta che non fanno parte della dotazione di serie. A causa delle difficoltà di fornitura di componenti per veicoli (in particolare semiconduttori), è possibile che le disponibilità siano temporaneamente limitate. Informazioni costantemente aggiornate sono disponibili sulla nostra home page e presso il vostro concessionario Mercedes-Benz.

Dimensioni Classe S Berlina

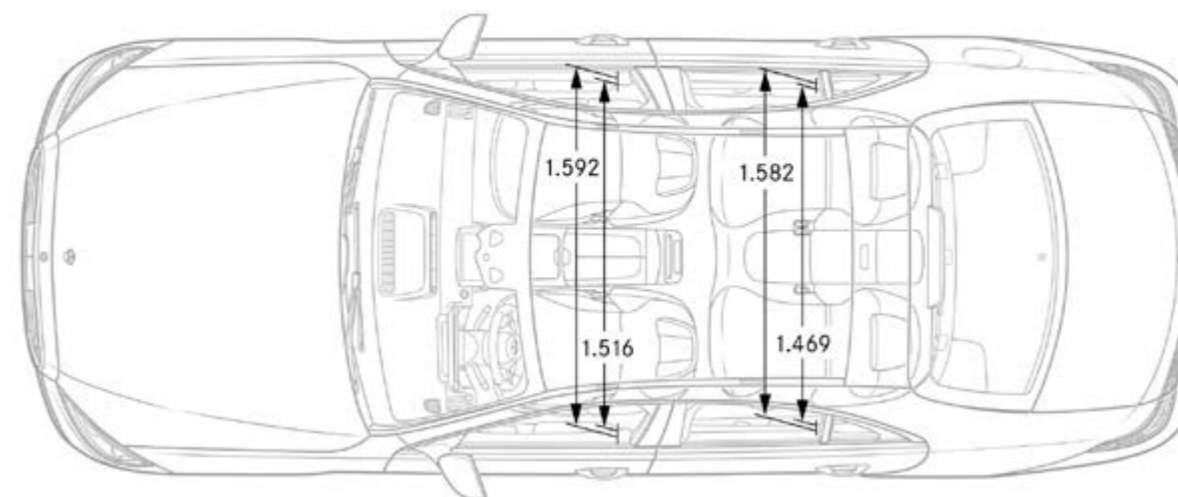
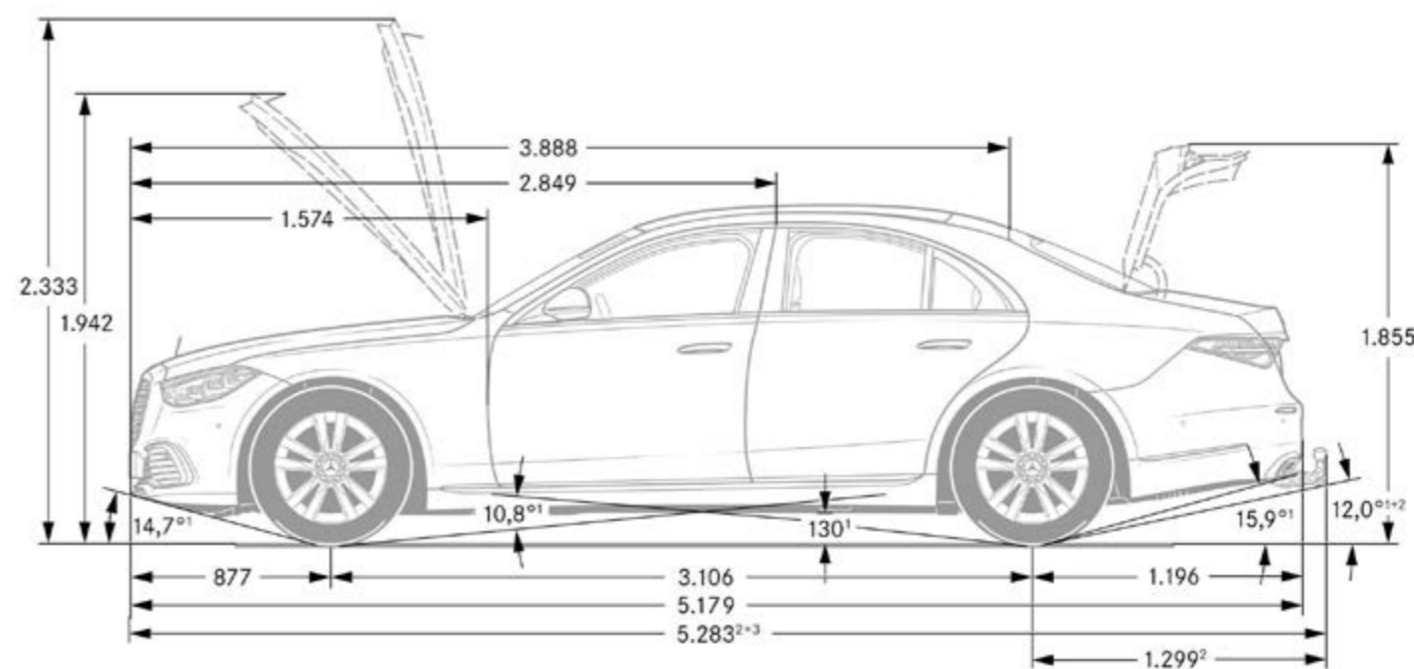
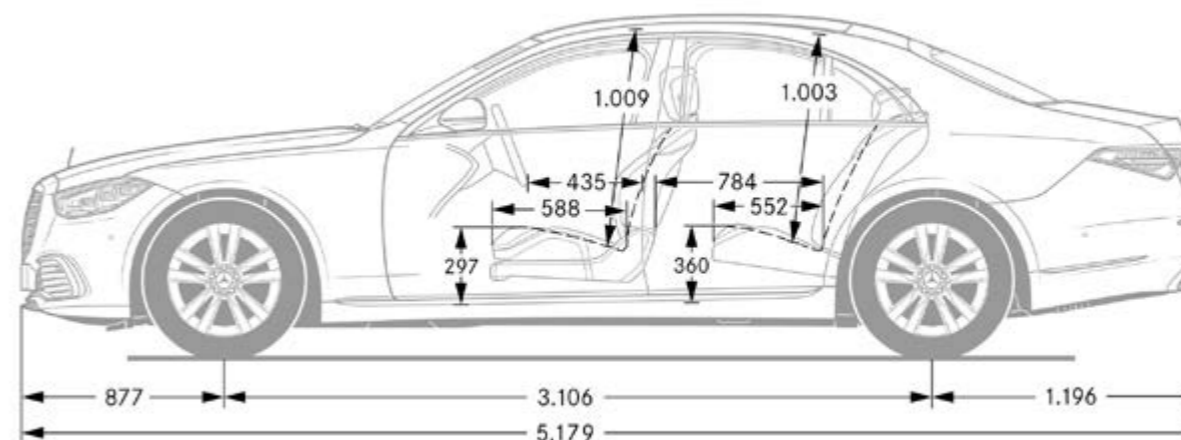
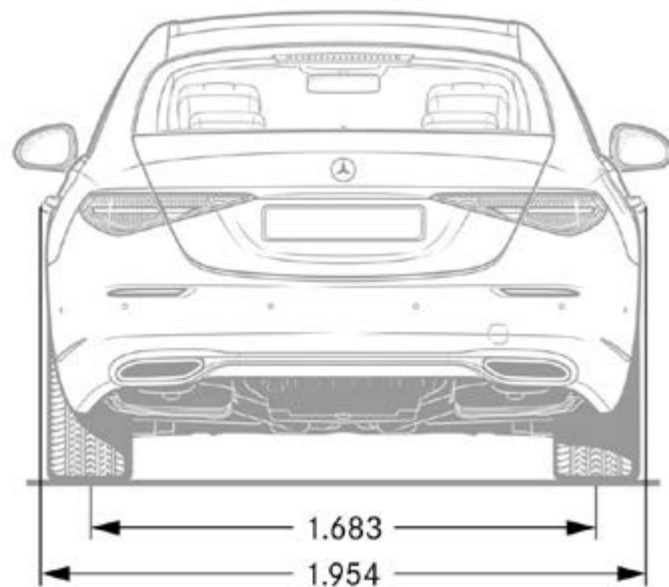
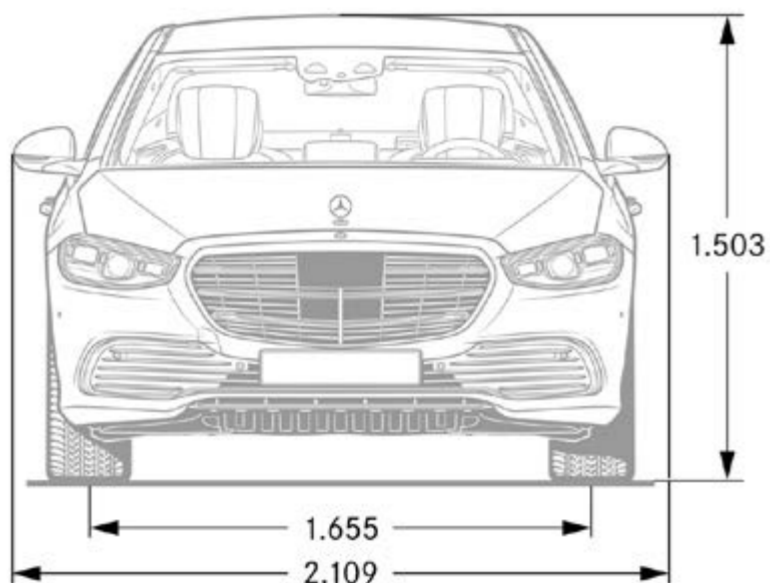

Le dimensioni sono valori medi; possono sussistere piccole differenze.

*Tutti i prezzi forniti sono prezzi consigliati non vincolanti dell'importatore Mercedes-Benz Svizzera SA. Il partner commerciale ha piena libertà nella determinazione dei prezzi. Le dotazioni illustrate dei veicoli non sono vincolanti. Le immagini possono contenere accessori o equipaggiamenti a richiesta che non fanno parte della dotazione di serie. A causa delle difficoltà di fornitura di componenti per veicoli (in particolare semiconduttori), è possibile che le disponibilità siano temporaneamente limitate. Informazioni costantemente aggiornate sono disponibili sulla nostra home page e presso il vostro concessionario Mercedes-Benz.

Dimensioni Classe S Berlina Lunga

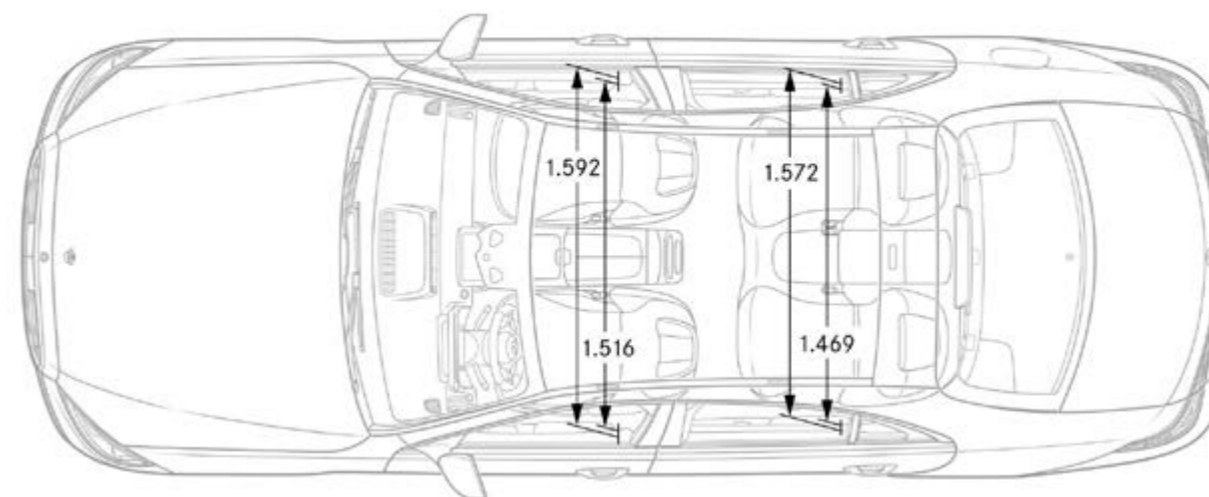
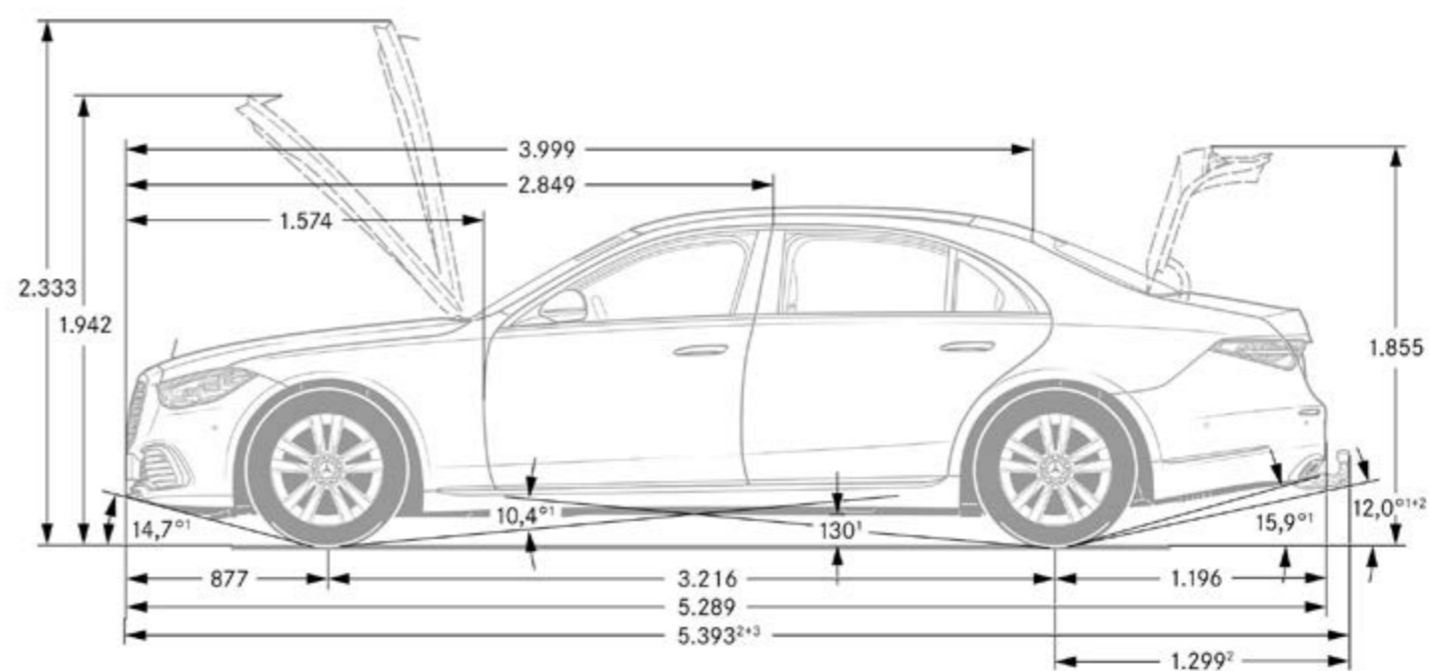
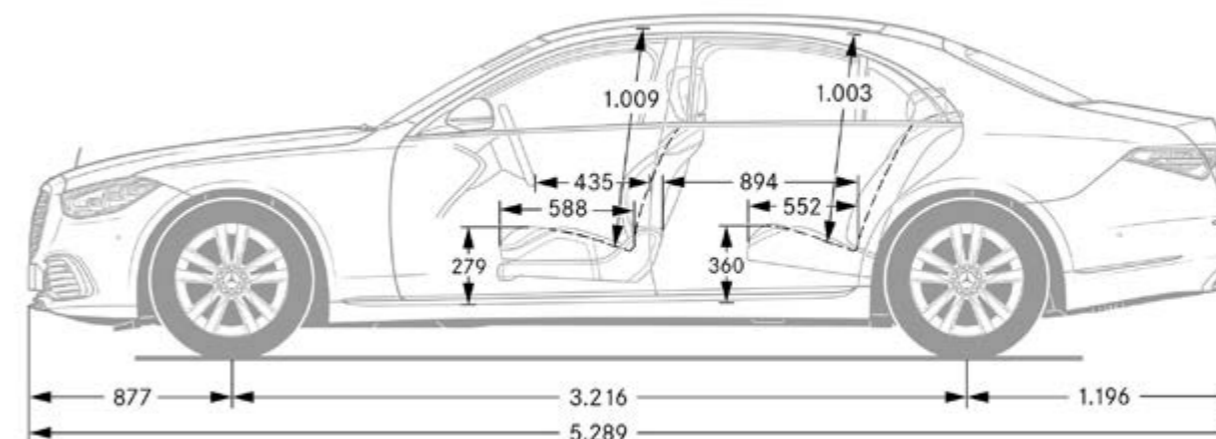
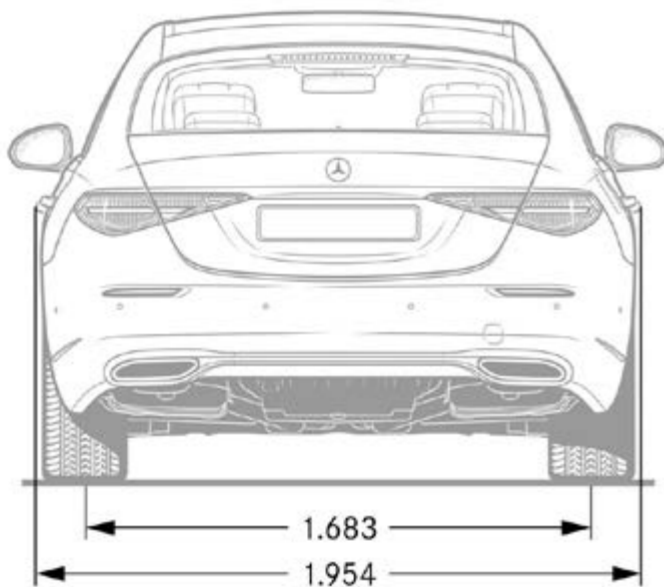
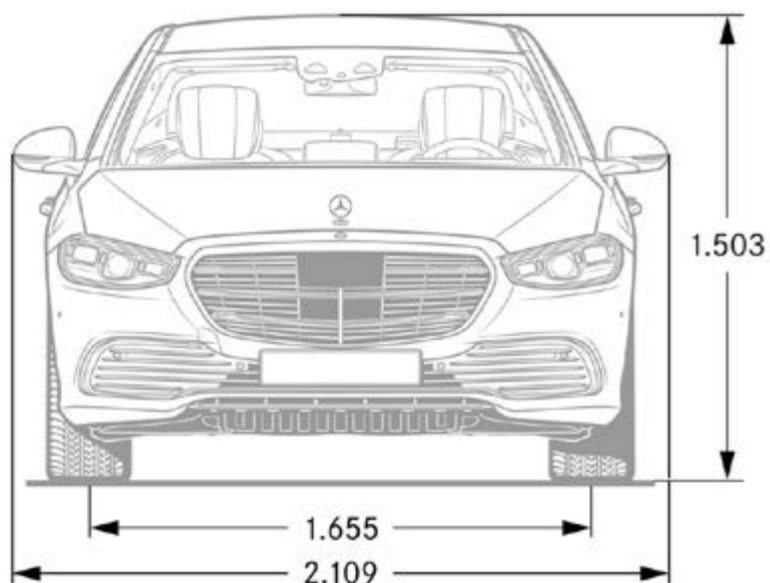

Le dimensioni sono valori medi; possono sussistere piccole differenze.

*Tutti i prezzi forniti sono prezzi consigliati non vincolanti dell'importatore Mercedes-Benz Svizzera SA. Il partner commerciale ha piena libertà nella determinazione dei prezzi. Le dotazioni illustrate dei veicoli non sono vincolanti. Le immagini possono contenere accessori o equipaggiamenti a richiesta che non fanno parte della dotazione di serie. A causa delle difficoltà di fornitura di componenti per veicoli (in particolare semiconduttori), è possibile che le disponibilità siano temporaneamente limitate. Informazioni costantemente aggiornate sono disponibili sulla nostra home page e presso il vostro concessionario Mercedes-Benz.

Dimensioni Classe S Maybach

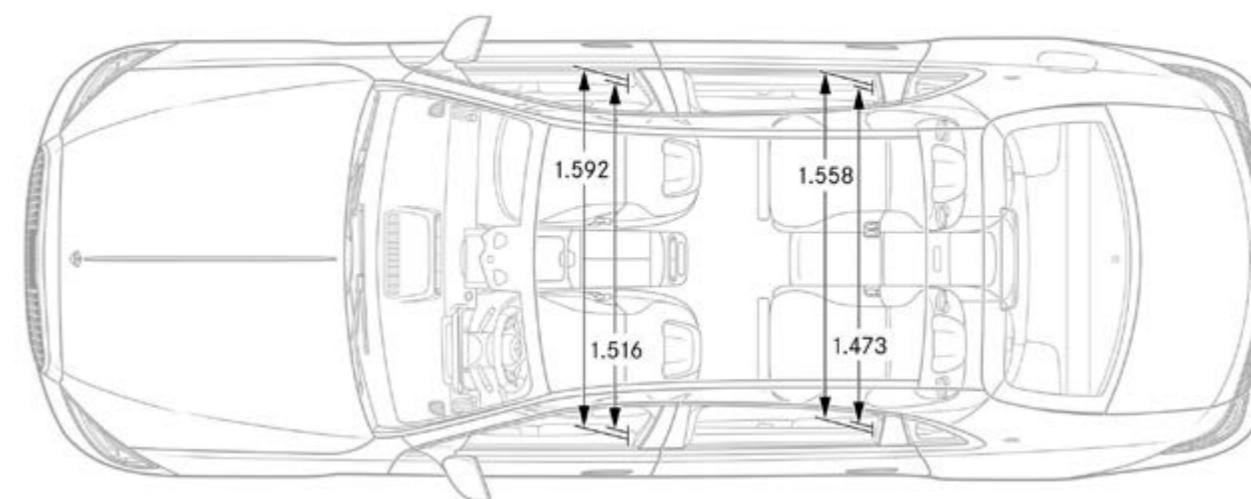
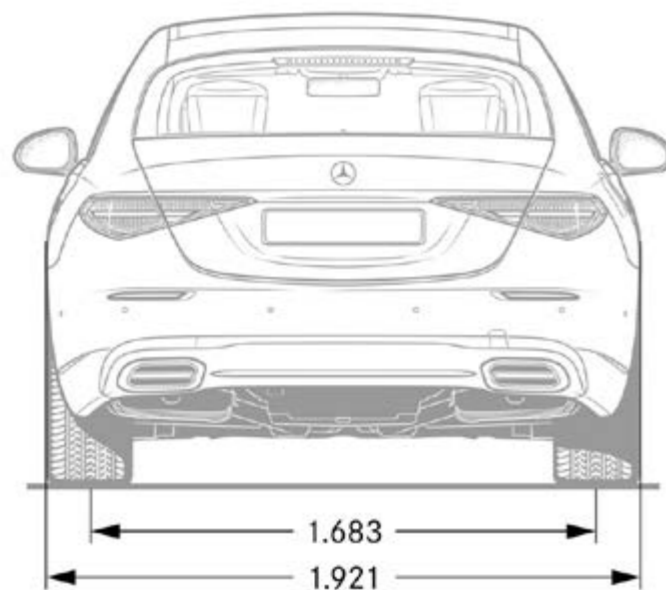
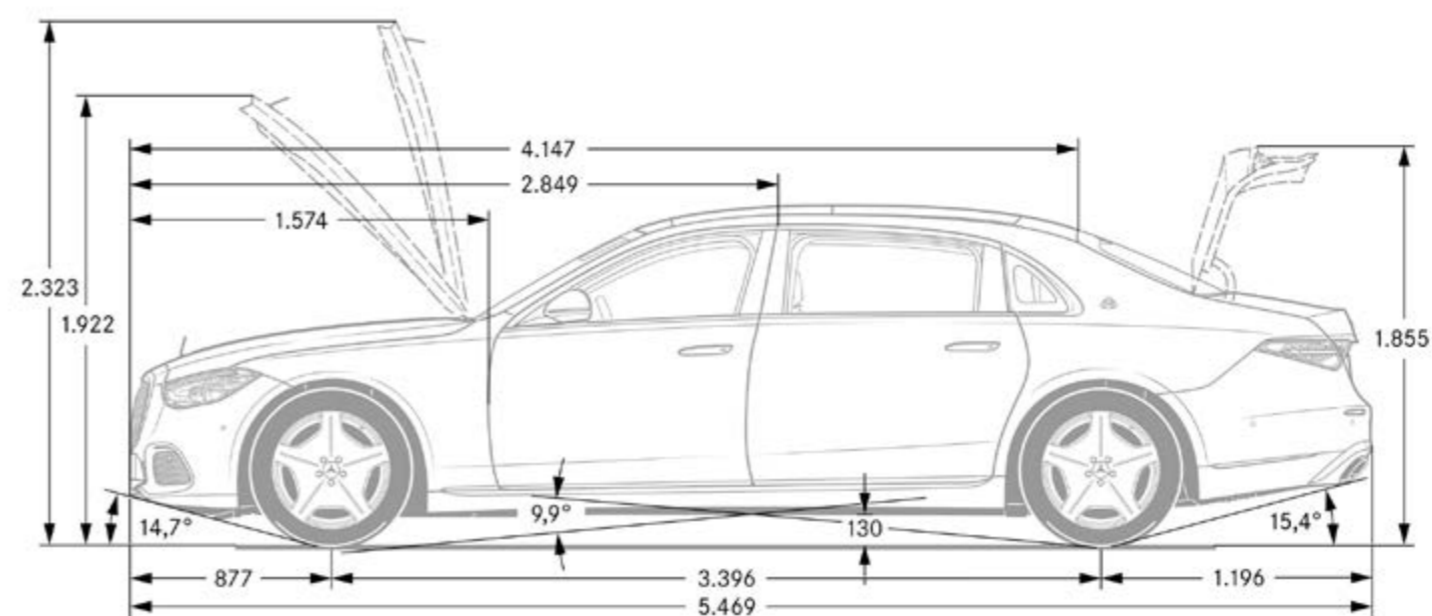
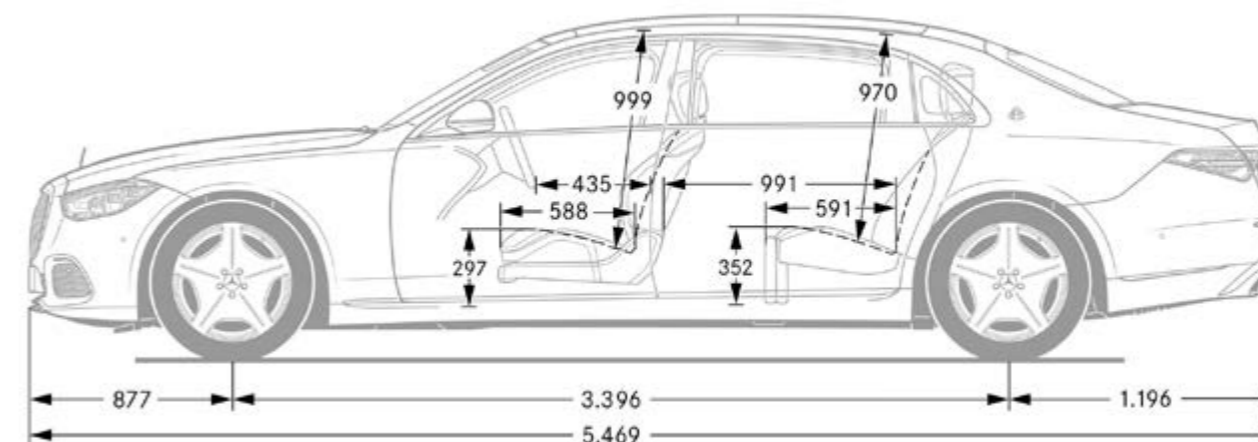
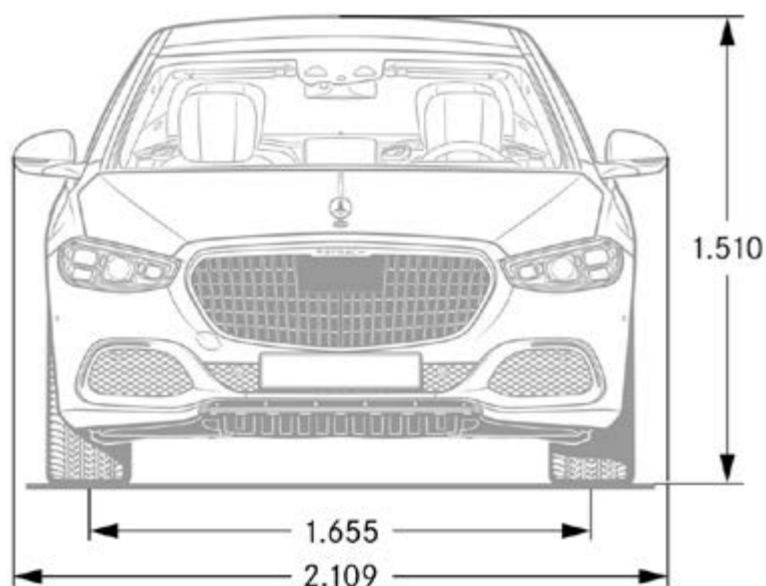

Le dimensioni sono valori medi; possono sussistere piccole differenze.

*Tutti i prezzi forniti sono prezzi consigliati non vincolanti dell'importatore Mercedes-Benz Svizzera SA. Il partner commerciale ha piena libertà nella determinazione dei prezzi. Le dotazioni illustrate dei veicoli non sono vincolanti. Le immagini possono contenere accessori o equipaggiamenti a richiesta che non fanno parte della dotazione di serie. A causa delle difficoltà di fornitura di componenti per veicoli (in particolare semiconduttori), è possibile che le disponibilità siano temporaneamente limitate. Informazioni costantemente aggiornate sono disponibili sulla nostra home page e presso il vostro concessionario Mercedes-Benz.

AMG S 63 E Performance

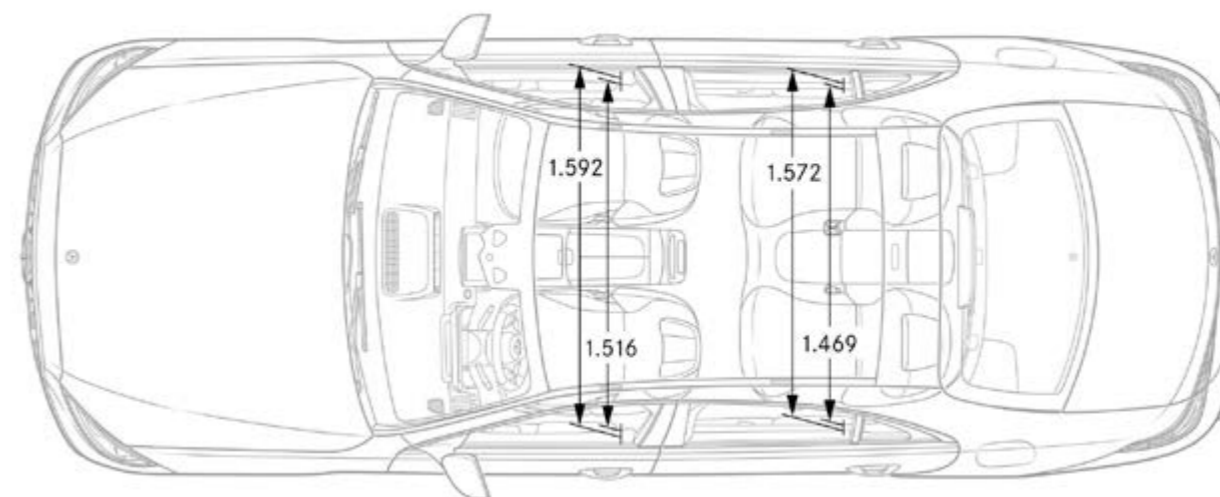
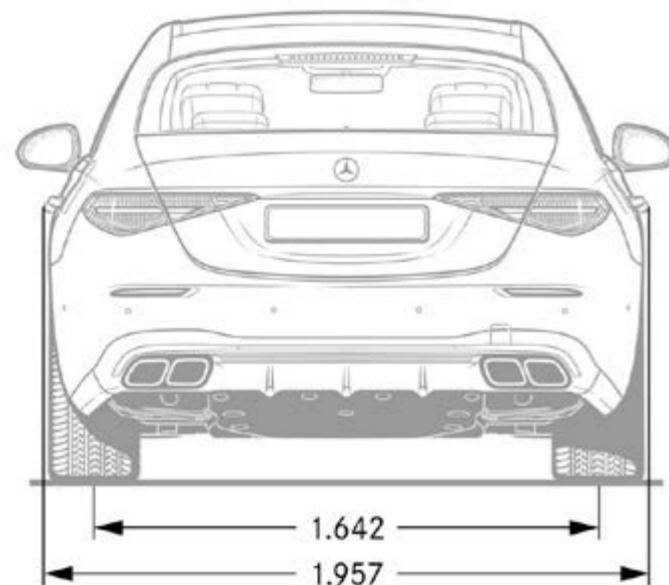
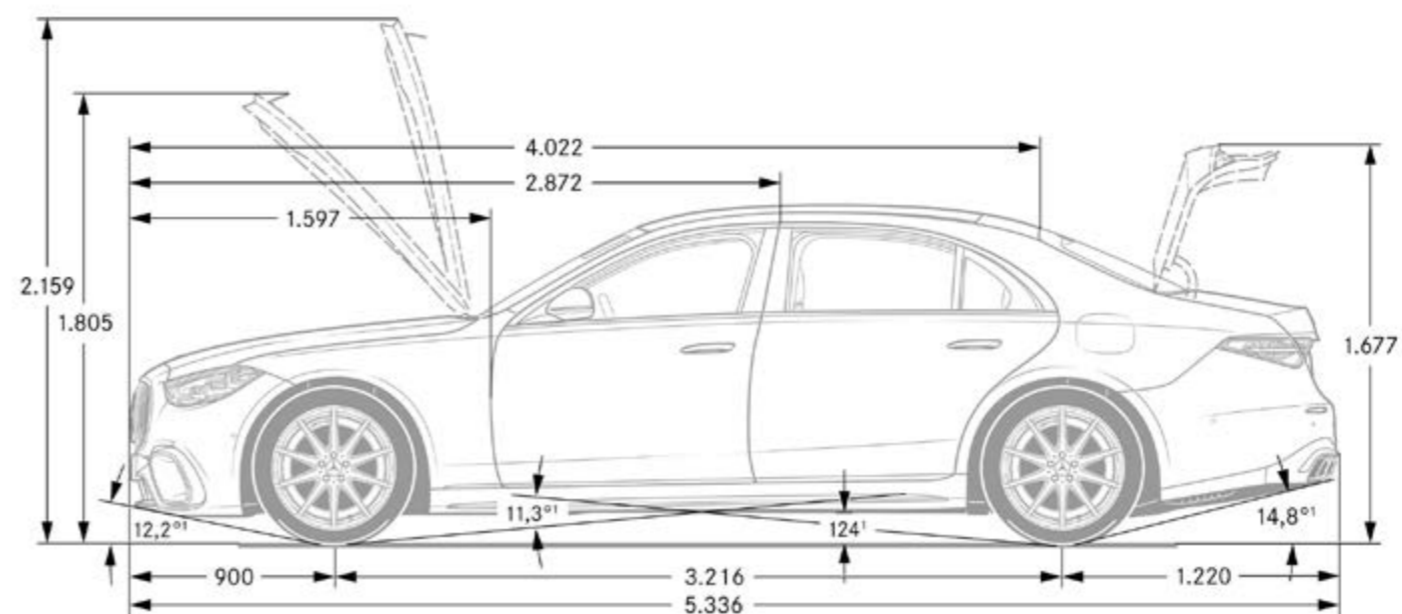
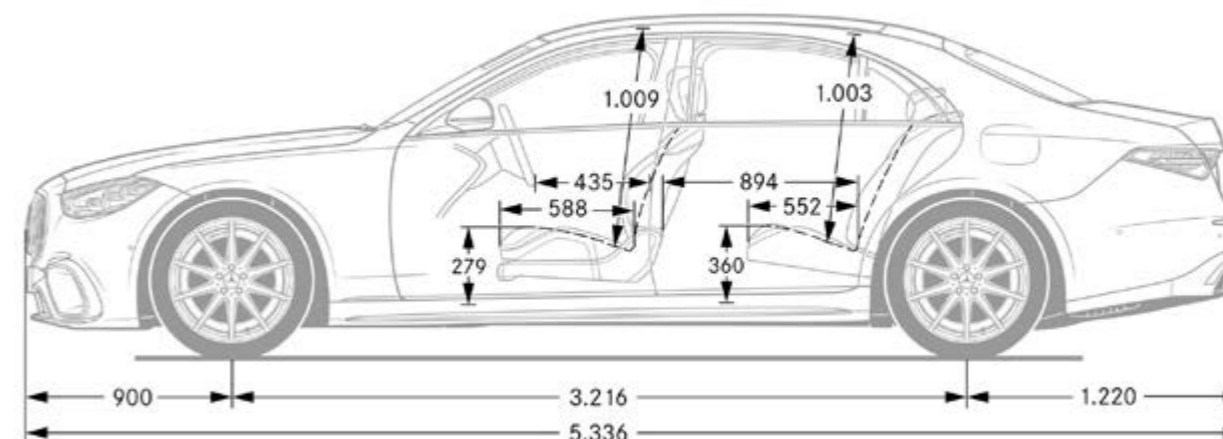
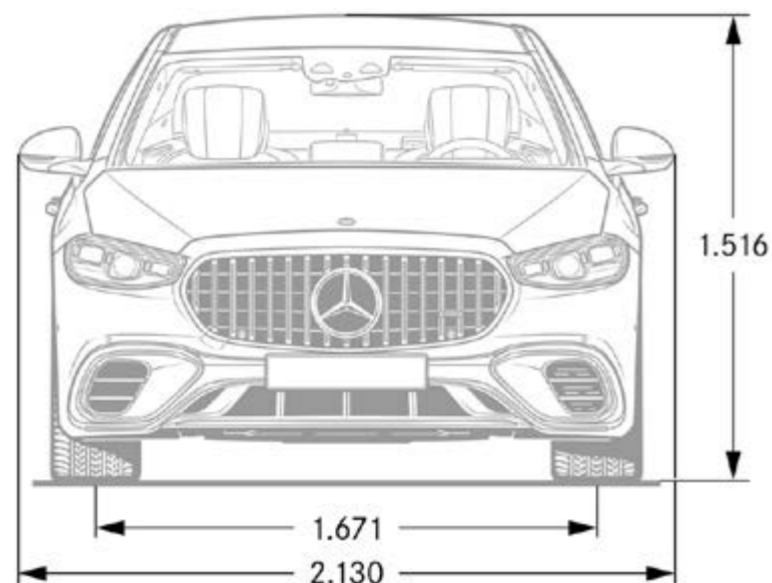

Le dimensioni sono valori medi; possono sussistere piccole differenze.

*Tutti i prezzi forniti sono prezzi consigliati non vincolanti dell'importatore Mercedes-Benz Svizzera SA. Il partner commerciale ha piena libertà nella determinazione dei prezzi. Le dotazioni illustrate dei veicoli non sono vincolanti. Le immagini possono contenere accessori o equipaggiamenti a richiesta che non fanno parte della dotazione di serie. A causa delle difficoltà di fornitura di componenti per veicoli (in particolare semiconduttori), è possibile che le disponibilità siano temporaneamente limitate. Informazioni costantemente aggiornate sono disponibili sulla nostra home page e presso il vostro concessionario Mercedes-Benz.

Scoprite di più
e trasformate il vostro sogno in realtà.



Prestazioni di servizio.

	PCNV* in CHF IVA inclusa	Berlina							Berlina Lunga							Maybach			AMG
		S 350 d	S 350 d 4MATIC	S 450 d 4MATIC	S 450 4MATIC	S 500 4MATIC	S 580 e 4MATIC	S 580 4MATIC	S 350 d	S 350 d 4MATIC	S 450 d 4MATIC	S 450 4MATIC	S 500 4MATIC	S 580 e 4MATIC	S 580 4MATIC	S 580	S 580 e	S 680	Mercedes-AMG S 63 e Performance
<p>MERCEDES-SWISS-INTEGRAL. Garanzia e servizio due in uno. Come proprietari di una autovettura Mercedes-Benz, avete diritto a tutta una serie di prestazioni straordinarie. MERCEDES-SWISS-INTEGRAL pensa a tutto ciò di cui la vostra Mercedes-Benz ha bisogno per i suoi primi 100 000 km. Questa esclusiva combinazione di servizi è completamente gratuita per voi:</p> <ul style="list-style-type: none"> - Tutte le riparazioni (anche a causa di usura) per tre anni o 100 000 km (vale la condizione raggiunta per prima). - Interventi di manutenzione gratuiti e tutti i ricambi originali necessari (esclusi i liquidi) fino a 100 000 km o per un massimo di dieci anni (vale la condizione raggiunta per prima). <p>L'elenco dettagliato delle prestazioni è disponibile presso il vostro concessionario Mercedes-Benz o sul sito www.mercedes-benz.ch I bassi costi d'esercizio garantiscono ancora più divertimento al volante. MERCEDES-SWISS-INTEGRAL lo sa bene.</p>	0.-	S	S	S	S	S	S	S	S	S	S	S	S	S	S	S	S	S	S
<p>MERCEDES-SWISS-INTEGRAL plus. Con MERCEDES-SWISS-INTEGRAL plus – abbreviato MSI plus – potete prolungare ad allettanti condizioni i servizi di MERCEDES-SWISS-INTEGRAL già all'acquisto della nuova vettura: per uno, due o tre anni aggiuntivi, fino a sette anni di esercizio o 200 000 km (vale la condizione raggiunta per prima). Per la durata di MSI plus sono comprese tutte le riparazioni e la sostituzione di componenti soggetti a usura. L'elenco dettagliato delle prestazioni è disponibile presso il vostro concessionario Mercedes-Benz o sul sito www.mercedes-benz.ch/msi-plus Inoltre ci occupiamo di tutti gli interventi di manutenzione prescritti, inclusi i ricambi originali necessari (materiali di esercizio e lubrificanti esclusi).</p> <p>MSI plus 4 New: prolungamento di un anno, per un massimo di quattro anni complessivi o 120 000 km I prezzi sono validi dal 1.1.2024 al 31.1.2025 o fino a revoca.</p>	2491.- 3580.-	●	●	●	●	●	●	●	●	●	●	●	●	●	—	—	—	—	—
<p>MOBILITÀ MERCEDES-BENZ. C'è una cosa che è sempre con voi nella vostra nuova vettura: la sensazione di viaggiare in tutta sicurezza. Tuttavia, per qualsiasi evenienza dovesse un giorno capitarvi, potete rivolgervi al nostro Mercedes-Benz Service24h chiamando il numero verde 00800 1777 7777 o in alternativa 044 439 15 67. Potete inoltre ampliare questa prestazione aggiungendo il servizio telematico integrato Mercedes-Benz Contact. Requisito: la radio è collegata a un cellulare predisposto, poiché vi mette in comunicazione con il centro clienti Mercedes-Benz tramite un solo tasto. Su richiesta vengono trasmessi tutti i dati della vettura e della posizione pertinenti, garantendo tempi di risposta brevissimi e un intervento rapido in loco. Di serie e senza supplemento di prezzo: il pacchetto mobilità Mercedes-Benz Mobilo. Alla scadenza della garanzia di mobilità (dopo due anni) per panne e prestazioni assicurative, Mobilo viene automaticamente prorogato di un anno fino a un massimo di 30 anni. Requisito: manutenzione effettuata regolarmente presso il vostro concessionario Mercedes-Benz. Dalla perdita delle chiavi ai guasti improvvisi fino ai danni dovuti a incidenti o a vandalismi, Mobilo vi permette di raggiungere la vostra destinazione. E questo in tutta Europa. Qualsiasi problema abbiate, una cosa è certa: potrete proseguire il viaggio il più rapidamente possibile.</p>	0.-	S	S	S	S	S	S	S	S	S	S	S	S	S	S	S	S	S	S

● Disponibile dietro sovrapprezzo S Di serie — Non disponibile

*Tutti i prezzi forniti sono prezzi consigliati non vincolanti dell'importatore Mercedes-Benz Svizzera SA. Il partner commerciale ha piena libertà nella determinazione dei prezzi. Le dotazioni illustrate dei veicoli non sono vincolanti. Le immagini possono contenere accessori o equipaggiamenti a richiesta che non fanno parte della dotazione di serie. A causa delle difficoltà di fornitura di componenti per veicoli (in particolare semiconduttori), è possibile che le disponibilità siano temporaneamente limitate. Informazioni costantemente aggiornate sono disponibili sulla nostra home page e presso il vostro concessionario Mercedes-Benz.

