



NUOVA CLASSE E STATION-WAGON E ALL-TERRAIN.

Mercedes-Benz







EVOLVES WITH EVERY JOURNEY.

Nuova Classe E Station-wagon colpisce per il suo esclusivo linguaggio formale. Proporzioni dinamiche e design sinuoso ed essenziale incontrano dettagli espressivi come la caratteristica parte posteriore con montante D slanciato o le luci posteriori nell'affascinante design a stella.

UNICA, DA OGNI PUNTO DI VISTA.

Nuova Classe E Station-wagon coniuga l'eleganza moderna con una silhouette sportiva e una concezione intelligente dello di spazio.







CONFIGURAZIONE FLESSIBILE DEGLI SPAZI.

Nuova Classe E Station-wagon si adatta ad ogni tipo di viaggio grazie alla sua configurazione flessibile degli spazi e al vano di carico ottimizzato. Il portellone posteriore EASY-PACK è particolarmente comodo da azionare, anche senza usare le mani. La nuova configurazione degli spazi aumenta la grandezza dell'abitacolo, garantendo maggiore libertà di movimento per le gambe e un comfort di alta classe.







PLUG-IN-HYBRID.

Nuova Classe E Station-wagon a trazione ibrida plug-in flessibile
per un'esperienza di guida elettrica intelligente.



EVOLVES WITH EVERY CHALLENGE.

Classe E All-Terrain è adatta sia per il fuoristrada leggero sia per i viali della città.
Il design robusto e le qualità comprovate di una Classe E Station-wagon combinano
funzionalità e lifestyle.





Superscreen MBUX con fotocamera per selfie e videocamera.

Nel superscreen MBUX, il display centrale MBUX da 14,4 pollici viene completato da un touchscreen da 12,3 pollici nella zona del passeggero anteriore. Tramite il display LCD, il passeggero anteriore può accedere a numerose app e funzioni del veicolo. Ad esempio, durante il tragitto può guardare un film o accedere ai social network. La funzione di protezione dello sguardo impedisce che il conducente si distraga dalla guida: i contenuti non sono visibili dal suo sedile.¹

MBUX di ultima generazione.

La nuova generazione di MBUX¹ crea in Classe E Station-wagon, grazie alla sua facilità di apprendimento e al suo funzionamento intuitivo, un'atmosfera familiare ad ogni viaggio. Il display centrale e quello del conducente, posizionati in modo ergonomico, creano un'esperienza digitale coinvolgente per le informazioni, l'intrattenimento e l'assistenza alla guida.

¹ Equipaggiamento a richiesta disponibile in base alla configurazione.



Routine MBUX.

Per un maggiore comfort e un intrattenimento su misura, a bordo di Nuova Classe E Station-wagon puoi impostare diverse routine personali. Durante la configurazione puoi definire condizioni come la temperatura esterna, la posizione geografica, l'ora o il giorno della settimana e collegarle a un'ampia gamma di funzioni a bordo.¹



Surround Sound System Burmester® 4D.

Il Surround Sound System Burmester® 4D con standard Dolby Atmos® crea grazie ai 17 altoparlanti un'esperienza sonora davvero coinvolgente. I convertitori dei segnali elettrici integrati nei sedili consentono di percepire la musica su tutto il corpo. Le impostazioni personali possono essere create in un profilo sonoro individuale.

¹ Equipaggiamento a richiesta disponibile in base alla configurazione.



Trazione ibrida plug-in.

Nuova Classe E Station-wagon con trazione ibrida plug-in flessibile per un'esperienza di guida elettrica efficiente. I diversi programmi di marcia si adattano in modo intelligente alle diverse situazioni ed esigenze: dalla guida completamente elettrica, alla flessibile modalità HYBRID, fino alla modalità SPORT per le massime prestazioni.



Cofano motore trasparente (All-Terrain).

La raffigurazione virtuale conferisce ai vostri percorsi off-road una dimensione high-tech e trasforma le escursioni in fuoristrada in una coinvolgente esperienza visiva. Sul display centrale, tu e i tuoi passeggeri potrete seguire con precisione ogni centimetro del vostro viaggio e percepire l'ambiente circostante in un modo completamente nuovo.



Mascherina del radiatore illuminata.

Nuova Classe E Station-wagon mette in una luce completamente nuova l'elegante mascherina del radiatore 3D: l'illuminazione del profilo del radiatore, disponibile a richiesta, dona al veicolo un tocco personale, soprattutto di notte.¹

¹ Equipaggiamento a richiesta disponibile in base alla configurazione.



AVANTGARDE.

Gli esterni di serie AVANTGARDE combinano eleganti elementi di design, come i dettagli cromati sulle modanature decorative della grembialatura anteriore e posteriore, a prese d'aria appena accennate sull'anteriore. Elementi che rendono il design complessivo innovativo e dinamico.

PRINCIPALI HIGHLIGHT DEGLI ESTERNI

Mascherina del radiatore con Stella Mercedes centrale e cornice, Mercedes-Benz Pattern ed elemento decorativo sulla lamella singola con finitura cromata

Cofano del motore con powerdome

Design progressive e dinamico della grembialatura anteriore e posteriore, con modanature decorative cromate e griglie delle prese d'aria accennate sull'anteriore

Linee di cintura e listelli decorativi dei finestrini cromati

Verniciatura metallica nero ossidiana

PRINCIPALI HIGHLIGHT DEGLI INTERNI

Volante multifunzione in pelle nappa con razze in nero lucido, inserto color cromo argentato e paddle del cambio al volante galvanizzati color cromo argentato

Sedili Comfort a sospensione pneumatica semielettrici con pacchetto Comfort per i sedili, supporto lombare e rivestimenti dei sedili in materiale ARTICO/tessuto Ljusdal nero

Elementi decorativi in legno di frassino nero a poro aperto

Consolle centrale in legno di frassino nero a poro aperto

Cielo in tessuto grigio Neva

Tappetini in velours



AVANTGARDE per All-Terrain.

Gli esterni del modello Classe E All-Terrain convincono per il linguaggio di design sinuoso ed essenziale, le proporzioni dinamiche e le caratteristiche specifiche All-Terrain. Il design sportivo è efficacemente accentuato da dettagli come il cofano del motore dal design generoso, la mascherina del radiatore 3D tipica dell'offroad e gli atletici rivestimenti dei passaruota.

PRINCIPALI HIGHLIGHT DEGLI ESTERNI

Mascherina del radiatore con stella Mercedes centrale e cornice, Mercedes-Benz Pattern ed elemento decorativo sulle due lamelle singole con finitura cromata in nero lucido

Paraurti anteriore e posteriore con elementi decorativi e protezione paracolpi cromata

Rivestimento del telaio del finestrino con elemento decorativo cromato

Rivestimento del passaruota in nero zigrinato

Protezione bordo di carico in look acciaio legato

Mancorrente in alluminio lucidato

PRINCIPALI HIGHLIGHT DEGLI INTERNI

Volante multifunzione in pelle nappa con razze in nero lucido, inserto color cromo argentato e paddle del cambio al volante galvanizzati color cromo argentato

Sedili Comfort a sospensione pneumatica semielettrici con pacchetto Comfort per i sedili, supporto lombare e rivestimenti dei sedili in materiale ARTICO/tessuto Ljusdal nero

Tappetini in velours con targhetta «All-Terrain»

Pedaliera sportiva AMG in acciaio legato spazzolato con inserti in gomma antisdrucciolo neri



EXCLUSIVE.

Gli esterni EXCLUSIVE combinano tradizione e modernità. La Stella Mercedes sul cofano motore e la classica mascherina del radiatore con doppie lamelle orizzontali conferiscono alla tua vettura un aspetto solenne. Ulteriori elementi decorativi cromati producono contrasti di grande espressività.

PRINCIPALI HIGHLIGHT DEGLI ESTERNI¹

Mascherina del radiatore con cornice ed elementi decorativi sulle 3 doppie lamelle cromate

Cofano del motore con powerdome e Stella Mercedes

Design classico ed elegante della grembialatura anteriore e posteriore, con elementi decorativi cromati ampliati

Inserito decorativo cromato nel longherone

Linee di cintura e listelli decorativi dei finestrini cromati

Verniciatura metallica nero ossidiana

PRINCIPALI HIGHLIGHT DEGLI INTERNI¹

Volante multifunzione in pelle nappa con razze in nero lucido, inserto color cromo argentato e paddle del cambio al volante galvanizzati color cromo argentato

Sedili Comfort a sospensione pneumatica semielettrica con pacchetto Comfort per i sedili, supporto lombare e rivestimenti dei sedili in materiale ARTICO nero

Elementi decorativi in legno di acero marrone a poro aperto con righe in alluminio

Consolle centrale in legno di acero marrone a poro aperto con righe in alluminio

Cielo in tessuto grigio Neva

Tappetini in velours

¹ Equipaggiamento a richiesta disponibile in base alla configurazione.



AMG Line.

Tra gli elementi di styling più espressivi degli esterni AMG Line troviamo la grembialatura AMG nel design A-Wing e la grembialatura posteriore nel look diffusore. I cerchi in lega AMG da 19 pollici sottolineano anche da fermi la dinamicità della tua vettura, dimostrando di amare i look di forte impatto.

PRINCIPALI HIGHLIGHT DEGLI ESTERNI¹

Mascherina del radiatore con Stella Mercedes centrale e cornice, Mercedes-Benz Pattern ed elemento decorativo sulla lamella singola con finitura cromata

Cofano del motore con powerdome

Grembialatura anteriore AMG nel design A-Wing, con ampie prese d'aria, splitter frontale e modanature decorative anteriori cromate

Inserito decorativo cromato nel longherone

Grembialatura posteriore AMG, con look diffusore in nero e mascherine dei terminali di scarico trapezoidali cromate

Cerchi in lega leggera AMG da 19" (48,3 cm) a 5 doppie razze

PRINCIPALI HIGHLIGHT DEGLI INTERNI¹

Volante sportivo multifunzione in pelle nappa, appiattito nella parte inferiore, traforato in corrispondenza dell'impugnatura, con paddle del cambio al volante galvanizzati color cromo argentato

Sedili sportivi parzialmente elettrici con pacchetto Comfort per i sedili, supporto lombare e rivestimenti dei sedili in materiale ARTICO / microfibra MICRO CUT nera

Cielo in tessuto nero

Tappetini AMG

Pedaliera sportiva AMG in acciaio legato spazzolato con inserti in gomma antisdrucciolo neri

¹ Equipaggiamento a richiesta disponibile in base alla configurazione.



Night Package.

Gli elementi di design neri contribuiscono ulteriormente a valorizzare gli esterni. Ad esempio, l'alloggiamento del retrovisore esterno e le modanature decorative sulla grembialatura anteriore e posteriore. I cristalli oscurati e i cerchi in lega verniciati di nero completano il look sportivo di carattere.

PRINCIPALI HIGHLIGHT DEGLI ESTERNI¹

Mascherina del radiatore con elemento decorativo sulla lamella singola in nero lucidato a specchio

Modanature decorative sulla grembialatura anteriore e posteriore in nero lucidato a specchio

Linee di cintura e listelli decorativi dei finestrini in nero lucido

Inserito nelle longheroni laterali in nero lucido in abbinamento agli esterni AMG Line

Alloggiamenti dei retrovisori esterni in nero lucido, in abbinamento alla verniciatura metallica nero ossidiana nel colore della carrozzeria

A richiesta, vetri atermici sfumati scuri a partire dal montante centrale

¹ Equipaggiamento a richiesta disponibile in base alla configurazione.

Dati tecnici - Classe E S214

	E 200	E 200 4MATIC	E 450 4MATIC	E 450 4MATIC All-Terrain	E 220 d	E 220 d 4MATIC	E 220 d 4MATIC All-Terrain	E 450 d 4MATIC	E 450 d 4MATIC All-Terrain
MOTORE									
Disposizione dei cilindri	L4	L4	L6	L6	L4	L4	L4	L6	L6
Numero cilindri	4	4	6	6	4	4	4	6	6
Cilindrata (cm³)	1999	1999	2999	2999	1993	1993	1993	2989	2989
Potenza nominale massima (kW [CV] DIN)	150 (204)	150(204)	280(381)	280(381)	145 (197)	145 (197)	145 (197)	270 (367)	270 (367)
Potenza nominale massima [potenza elettrica di picco] (kW [CV] DIN)	17 (23)	17 (23)	17 (23)	17 (23)	17 (23)	17 (23)	17 (23)	17 (23)	17 (23)
Coppia massima (Nm a 1/min termico)	320/1600-4000	320/1.600-4.000	500/1800-5000	500/1800-5000	440/1800-2800	440/1800-2800	440/1800-2800	750/1350-2800	750/1350-2800
Coppia massima (motore elettrico) (Nm)	205	205	205	205	205	205	205	205	205
Capacità serbatoio/di cui riserva (l)	66/7	66/7	66/7	66/7	66/7	66/7	66/7	66/7	66/7
CAMBIO									
	9G-TRONIC	9G-TRONIC	9G-TRONIC	9G-TRONIC	9G-TRONIC	9G-TRONIC	9G-TRONIC	9G-TRONIC	9G-TRONIC
PRESTAZIONI									
Velocità massima (km/h)	231	226	250	250	230	227	220	250	250
Da 0 a 100 km/h (s)	7,8	7,9	4,7	4,7	7,9	8,1	8,1	5	5
CONSUMI ED EMISSIONI									
Consumo di carburante combinato (l/100 km)	7,6	8,1	8,8	8,8	5,7	5,9	5,9	6,9	6,9
Equivalente a benzina					6,5	6,7	6,7	7,9	7,9
Emissioni di CO ₂ (g/km) secondo il regolamento 715/2007 UE	173	184	200	200	149	156	156	181	182
Emissioni di CO ₂ generate dalla produzione di carburante e/o di corrente (g/km)	38	41	44	44	27	28	28	33	33
Consumo di energia elettrica (kWh/100km)									
Autonomia massima, solo elettrica (km)									
Categoria efficienza energetica	E	E	F	F	D	D	D	E	E
MASSA (KG)									
Peso a vuoto (kg)	1900-2158	1970-2209	2045-2274	2055-2264	1970-2225	2040-2280	2045-2267	2140-2367	2140-2348
Peso garantito (kg)	2540	2570	2660	2650	2615	2665	2655	2745	2745
Carico rimorchiabile frenato/non frenato	2100/750	2100/750	2100/750	2100/750	2100/750	2100/750	2100/750	2100/750	2100/750
Volume bagagliaio (l)	615-1830	615-1830	615-1830	615-1830	615-1830	615-1830	615-1830	615-1830	615-1830

Il meglio per il motore: gli oli motore originali Mercedes-Benz.

Il consumo di carburante/corrente è misurato secondo il regolamento 715/2007/CEE nella versione attualmente in vigore. I valori indicati relativi al consumo di energia e alle emissioni di CO₂ sono valori svizzeri. Si tratta di valori che sono stati rilevati nell'ambito del ciclo di misurazione WLTP. A livello pratico, i valori dei consumi possono variare da quelli indicati a seconda dello stile di guida, delle condizioni del fondo stradale e del traffico, delle condizioni meteorologiche e dello stato della vettura. I dati non si riferiscono a una singola vettura e non fanno parte dell'offerta, ma sono forniti esclusivamente a titolo di confronto tra i diversi modelli. Affinché i consumi di energia delle diverse motorizzazioni (benzina, diesel, gas, elettricità ecc.) siano comparabili, sono indicati anche con il cosiddetto equivalente benzina (unità di misura per l'energia). La CO₂ è il principale gas a effetto serra responsabile del riscaldamento climatico; le emissioni medie di CO₂ di tutti i tipi di veicoli proposti (a prescindere dal marchio) per il 2024 sono di 122 g/km, con un valore target di 118 g/km.

Dati tecnici - Classe E S214 - ibridi plug-in

	E 300 de 4MATIC	E 300 de 4MATIC All-Terrain	Mercedes-AMG E 53 Hybrid 4MATIC+
MOTORE			
Disposizione dei cilindri	L4	L4	L6
Numero cilindri	4	4	6
Cilindrata (cm³)	1993	1993	2999
Potenza nominale massima (kW [CV] DIN)	145 (197)	145 (197)	330(449)
Potenza nominale massima [potenza elettrica di picco] (kW [CV] DIN)	95 (129)	95 (129)	120 (163)
Coppia massima (Nm a 1/min termico)	440/1800-2800	440/1800-2800	560/2.200-5.000
Coppia massima (motore elettrico) (Nm)	440	440	480
Capacità serbatoio/di cui riserva (l)	50/7	50/7	50/7
CAMBIO			
	9G-TRONIC	9G-TRONIC	9G-TRONIC
PRESTAZIONI			
Velocità massima (km/h)	223	213	250
Da 0 a 100 km/h (s)	6,7	6,9	4,1
CONSUMI ED EMISSIONI			
Consumo di carburante combinato (l/100 km)	0,8	0,8	1,1
Equivalente a benzina	3,6	3,6	4
Emissioni di CO ₂ (g/km) secondo il regolamento 715/2007 UE	20	20	24
Emissioni di CO ₂ generate dalla produzione di carburante e/o di corrente (g/km)	31	31	36
Consumo di energia elettrica (kWh/100km)	24	24,1	26,7
Autonomia massima, solo elettrica (km)	97	97	95
Categoria efficienza energetica	D	D	D
MASSA (KG)			
Peso a vuoto (kg)	2370-2601	2380-2601	2435-2605
Peso garantito (kg)	2965	2970	2975
Carico rimorchiabile frenato/non frenato	2100/750	2100/750	2100/750
Volume bagagliaio (l)	460-1675	460-1675	460-1675

Il meglio per il motore: gli oli motore originali Mercedes-Benz.

Il consumo di carburante/corrente è misurato secondo il regolamento 715/2007/CEE nella versione attualmente in vigore. I valori indicati relativi al consumo di energia e alle emissioni di CO₂ sono valori svizzeri. Si tratta di valori che sono stati rilevati nell'ambito del ciclo di misurazione WLTP. A livello pratico, i valori dei consumi possono variare da quelli indicati a seconda dello stile di guida, delle condizioni del fondo stradale e del traffico, delle condizioni meteorologiche e dello stato della vettura. I dati non si riferiscono a una singola vettura e non fanno parte dell'offerta, ma sono forniti esclusivamente a titolo di confronto tra i diversi modelli. Affinché i consumi di energia delle diverse motorizzazioni (benzina, diesel, gas, elettricità ecc.) siano comparabili, sono indicati anche con il cosiddetto equivalente benzina (unità di misura per l'energia). La CO₂ è il principale gas a effetto serra responsabile del riscaldamento climatico; le emissioni medie di CO₂ di tutti i tipi di veicoli proposti (a prescindere dal marchio) per il 2024 sono di 122 g/km, con un valore target di 118 g/km.

Dimensioni.

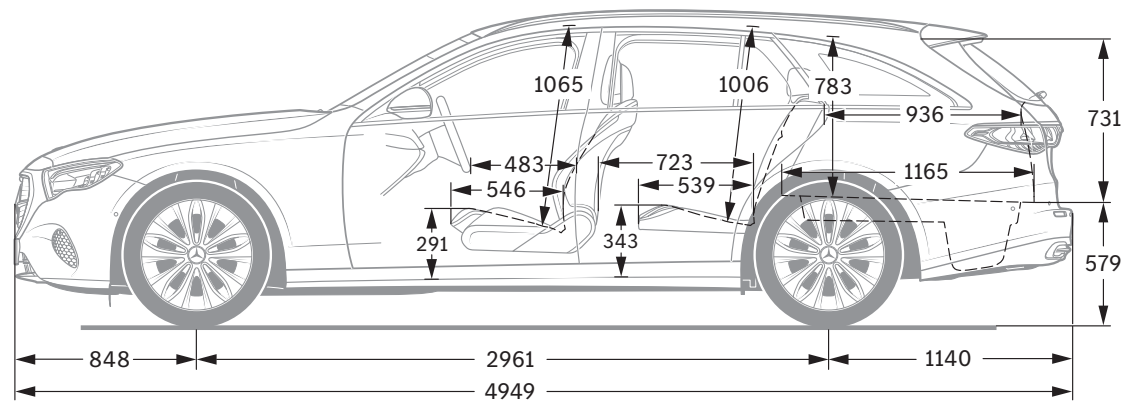
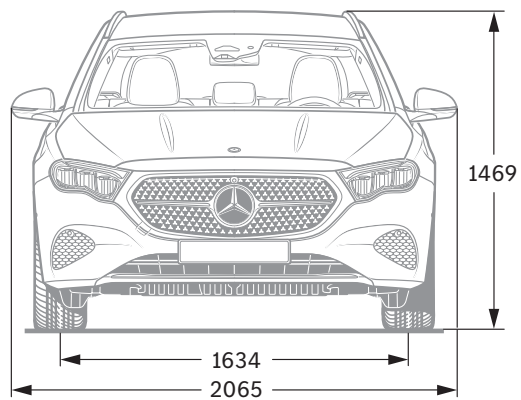

Lunghezza della vettura senza adattatore per targa (5 mm).

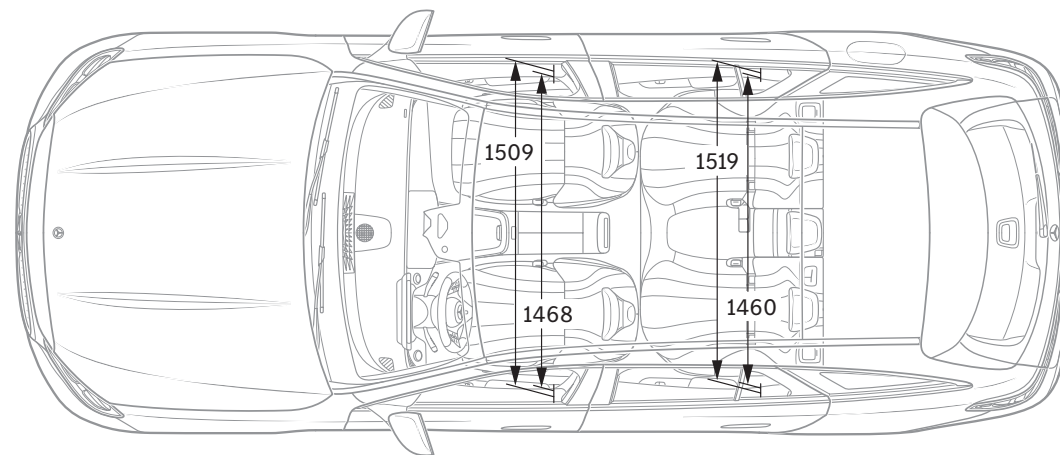
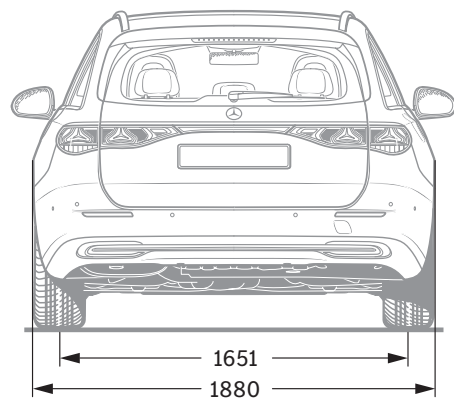

Tutti i dati sono espressi in millimetri. I valori raffigurati sono da intendersi medi e validi per vetture con equipaggiamento di base e senza carico.

Sulle informazioni contenute nella presente pubblicazione: successivamente alla chiusura redazionale (10.10.2023) possono essersi verificate modifiche al prodotto. Il Costruttore può apportare variazioni alla struttura o alla forma ed ai colori dei prodotti illustrati nonché alla fornitura durante il periodo di consegna nella misura in cui tali modifiche, tenendo presenti gli interessi del Concessionario, siano accettabili da parte del Cliente. L'impiego di caratteri o numeri per indicare ordinazioni oppure prodotti già ordinati da parte del Concessionario o del Costruttore non danno origine ad alcun diritto. Le illustrazioni possono contenere

anche accessori o equipaggiamenti speciali non compresi nelle forniture di serie. Pubblicazione a carattere internazionale. Dichiarazioni relative a disposizioni legali e fiscali e le loro conseguenze sono tuttavia valide solo per la Repubblica Federale di Germania al momento della chiusura redazionale di questa pubblicazione. Per il relativo aggiornamento vincolante ti preghiamo di rivolgerti alla tua Concessionaria Mercedes-Benz AG di fiducia.

www.mercedes-benz.ch