

CLS Coupé



Mercedes-Benz



Der neue CLS.

Mit der Symbiose aus Coupé und Limousine hat der CLS eine neue Kategorie begründet. In seiner Neuauflage bleibt das viertürige Coupé den klaren Linien und der typischen Silhouette treu, ergänzt durch ausdrucksstarke Designdetails und sportliche Akzente. Der CLS präsentiert sich einmal mehr als progressive Stilikone.





Stilikone von Front bis Heck.

Klare Linien bestimmen den souveränen Auftritt des neuen CLS. Mit einer Reduktion auf das Wesentliche ergänzen sich sinnliche Designsprache und ikonische Form zu einem modernen Luxusgefühl. Die neue Front mit Star-Grill, Multispeichen-Räder im Aerodesign und scharf gezeichnete Scheinwerfer mit MULTIBEAM LED setzen kraftvolle Akzente.









Expressivität bis ins Innerste.

Es sind die vielen Details, die das Interieur des neuen CLS so atemberaubend machen. Edle Materialien, gepaart mit innovativem Bedienkomfort, fügen sich zu einem Innenraum der Extraklasse. Und für Individualisten lassen sich Multifunktionslenkrad, Zierteil und die sportlichen Multikontursitze ganz nach eigenem Wunsch personalisieren.



Sicherer Begleiter von Parkplatz bis Überholspur.

Dank moderner Sicherheits- und Assistenzsysteme kann der neue CLS Sie situationsgerecht unterstützen und kann aktiv helfen das Risiko im Strassenverkehr zu verringern. Das Fahrassistenz-Paket Plus mit Aktivem Stau-Assistenten und Aktivem Abstands-Assistenten DISTRONIC entlastet Sie, damit Sie Ihr Ziel vor allem sicher, aber auch entspannt erreichen.





The image shows the interior of a Mercedes-Benz CLS, focusing on the front passenger seat. The seat is upholstered in a rich brown leather with a perforated texture. The headrest is also in the same leather and features a circular embossed logo. To the right, a dark window frame is visible. The overall lighting is soft and focused on the seat's texture.

Wellness-Coach für alle Sinne.

Komfort ist im neuen CLS ein ganzheitliches Erlebnis. So verbessert das ENERGIZING Paket aktiv das Wohlbefinden von Fahrer und Beifahrer – auch während der Fahrt. Das digitale Cockpit mit MBUX Augmented Reality für Navigation vernetzt die virtuelle Welt mit der realen, während das Burmester® 3D-Surround-Soundsystem den perfekten Soundtrack liefert.



Setzt Trends, die zeitlos werden.

Klare Designlinien und absolute Proportionen machen unmissverständlich klar: Der CLS ist eine Ikone. Doch in seiner Neuauflage geht das viertürige Coupé noch weiter und zeigt sich dank Individualisierungsprogramm so wandelbar wie noch nie. Der neue CLS hat somit nicht nur Charakterstärke sondern auch eine Persönlichkeit, Ihre.



D S MB 2576





Highlight einer neuen Sternzeit.

Die vielen Designelemente der AMG Line machen den neuen CLS noch ausdrucksstärker in seiner Anmutung. Besonders die neu gestaltete Front mit Star-Grill macht das Coupé zum absoluten Blickfang und ist eine Hommage auf den legendären Mercedes Stern. Weitere sportliche Akzente der AMG Line unterstreichen den progressiven Geist des neuen CLS.



MULTIBEAM LED.

Die dynamischen Voll-LED-Scheinwerfer mit MULTIBEAM LED des neuen CLS passen sich aktiv dem Verkehrsgeschehen, an um Ihnen jederzeit perfekte Sicht zu garantieren. Die 84 einzeln ansteuerbaren LEDs pro Scheinwerfer reagieren zum Beispiel beim Abbiegen, in Kurven oder auf der Autobahn auf die Fahrsituation oder andere Verkehrsteilnehmer.



Neue Felgen.

Zum Räderprogramm zählen beim neuen CLS je nach Ausstattung hochwertige Leichtmetallräder im modernen Design in den Radgrößen 45,7 cm (18"), 48,3 cm (19") und 50,8 cm (20").

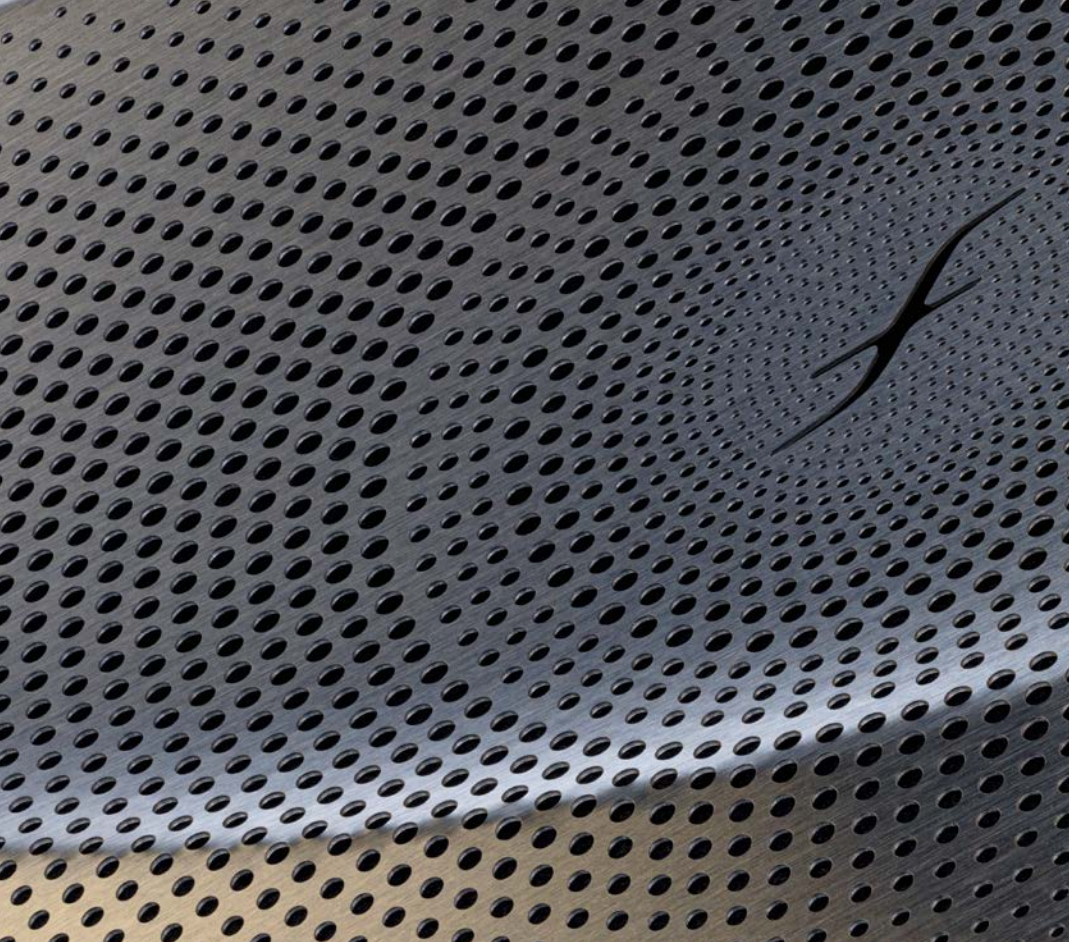

Burmester® 3D-Soundsystem.

Die hochwertigen Lautsprecher des Burmester® 3D-Surround-Soundsystems entwickeln an Bord des neuen CLS einen eindrucksvollen Raumklang. Ebenso edel wie ihr Klang ist auch das Design der Lautsprecher mit charakteristisch gestalteten Abdeckungen in Metall, die sich perfekt in das faszinierende Innenraumkonzept integrieren.

Ambientebeleuchtung.

Mit der Ambientebeleuchtung lässt sich per Knopfdruck die Lichtstimmung im CLS nach Belieben anpassen. 64 Farben, ausgewählte Farbwelten und Lichteffekte tauchen Lüftungsdüsen, Türen und Instrumententafel in ein faszinierendes Farbspiel, das sich über die ENERGIZING Komfortsteuerung auch dynamisch an das Fahrerlebnis anpasst.



MBUX.

Dank MBUX Augmented Reality für Navigation kommen Sie im neuen CLS schnell, sicher und stressfrei ans Ziel. Der Verkehrsassistent blendet grafische Navigations- und Verkehrshinweise in Livebilder ein und schafft so Orientierung in komplexen Verkehrssituationen. Das volldigitale Cockpit sorgt so für ein rundum relaxtes Fahrerlebnis.



Komfort-Fahrassistenz.

Mit dem Fahrassistenz-Paket Plus erweitert sich das Sicherheitsangebot des neuen CLS um weitere intelligente Systeme, wie den Aktiven Abstands-Assistenten DISTRONIC. Dieser regelt automatisch die Geschwindigkeit auf langsamer vorausfahrende Fahrzeuge und kann in Gefahrensituationen mit dem Aktiven Brems-Assistenten eingreifen.

Die Ausstattungslinie AVANTGARDE.

Erleben Sie höchsten Geräuschkomfort während der Fahrt: Die Schallisolierung des Akustik-Komfort-Pakets reduziert störende Aussengeräusche deutlich. Entspannten Unterhaltungen steht somit selbst bei hohen Geschwindigkeiten nichts im Wege. Darüber hinaus fördert die ruhige Atmosphäre Ihre Konzentration und Sie gelangen gelassen ans Ziel.

Die AMG Line.

Die digitale Steuerzentrale für Ihr Interieur: Mit diesem Paket erweitern Sie das Funktionsspektrum von Cockpit und MBUX Multimедiasystem. Die Kombination innovativer und bewährter Ausstattungen bietet Ihnen ideale Voraussetzungen für eine komfortable Bedienung und detaillierte Navigationsinformationen.



Das Night-Paket.

Mit dem Night-Paket wirkt Ihr sportliches Exterieur noch expressiver. Dazu sind zahlreiche Elemente in Schwarz oder Schwarz hochglänzend gehalten. Je nach Lackierung entstehen dadurch Kontraste oder fließende Übergänge. Egal wie: Es bedeutet immer ein klares Plus für Ihre Individualität.



Das ENERGIZING Paket.

Komfort für alle Sinne: Dieses Paket bündelt besondere Ausstattungen mit innovativer Intelligenz. Ihr Mercedes kann Sie gezielt vitalisieren – für längere Leistungsfähigkeit am Steuer und eine angenehme Fahrt. Mit bis zu fünf Komfortprogrammen und Extras wie der Sitzheizung für Fahrer und Beifahrer.





DYNAMIC BODY CONTROL - Fahrwerk mit Verstelldämpfung.

Ein Fahrwerk - drei Setups: Mit DYNAMIC BODY CONTROL wählen Sie selbst zwischen maximaler Agilität und hohem Dämpfungskomfort. Passend zu Streckenführung und persönlichem Fahrstil. Das um 15 mm tiefere Fahrwerksniveau und die Sport-Direktlenkung bieten Ihnen beste Voraussetzungen für eine besonders dynamische Fahrweise.

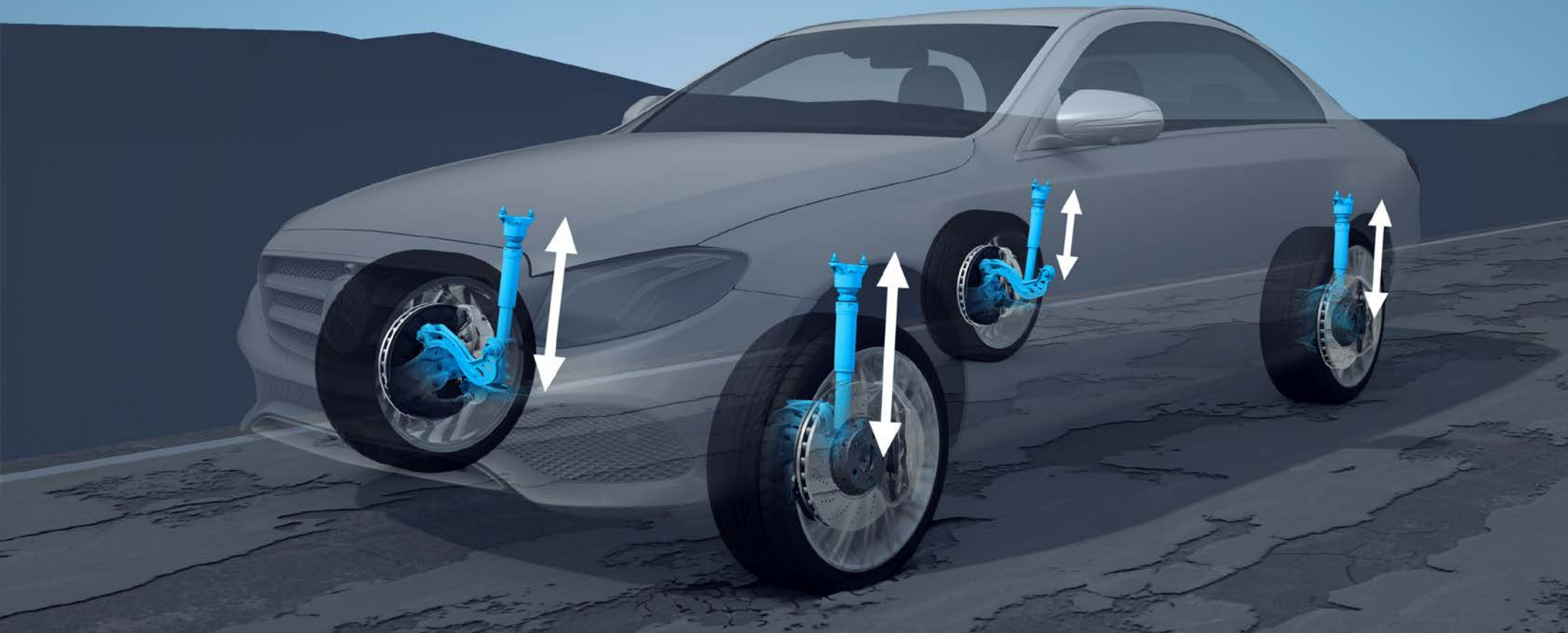

AIR BODY CONTROL.

Die AIR BODY CONTROL vereint die Vorteile mehrerer Fahrwerke – Sie wechseln jederzeit von Komfort zu Dynamik. Dabei ist die Bandbreite des Setups beeindruckend. Denn die Mehrkammer-Luftfedern sind dreifach regelbar. Sie bieten ausgezeichneten Abrollkomfort auf schwierigem Untergrund oder auch sportlichen Charakter. Praktisch: die Niveauregulierung.

Der neue CLS.

Der Mercedes-AMG CLS 53 4MATIC+.

Jeder Mercedes-AMG ist ein eigenständiges Meisterwerk mit einem unverkennbaren Charakter. Was unsere Performance Fahrzeuge und Sportwagen eint, ist ihr unbändiger Sportsgeist. Ihre Leidenschaft für die höchste Performance. Sie entsteht dort, wo Ingenieurskunst auf eine ganz besondere Haltung trifft: den Spirit von AMG. Wir glauben daran, dass man Grenzen immer wieder herausfordern muss, um neue Ziele zu erreichen. Wir akzeptieren nichts als gegeben. Denn Grenzen werden von Menschen geschaffen und sie sind es auch, die sie überwinden können. Mit diesem Charakter schaffen wir herausragende Performance für den Motorsport – und die Strasse.

Willkommen in der Welt von AMG.

www.mercedes-amg.com

AMG





Kraftstoffverbrauch kombiniert: 9,9 l/100 km | CO₂-Emissionen kombiniert: 224 g/km |
amg4.me/efficiency-statement | Mercedes-AMG CLS 53 4MATIC+ Coupé

Technische Daten – Benzin.

	CLS 220 d	CLS 300 d 4MATIC	CLS 400 d 4MATIC	CLS 350	CLS 450 4MATIC	AMG CLS 53 4MATIC+
MOTOR						
Zylinderanordnung	R4	R4	R6	R4	R6	R6
Zylinderzahl	4	4	6	4	6	6
Hubraum (cm ³)	1950	1993	2925	1991	2999	2999
Maximale Nennleistung (kW [PS] DIN)	143 [194]/3800	195 [265]/4200	243 [330]/4200	220 [299]/6100	270 [367]/6100	320 [435]/6100
Maximale Nennleistung (maximale elektrische Leistung) (kW [PS] DIN)		15 [20]			16 [22]	16 [22]
Maximales Drehmoment (Nm bei 1/min; Verbrennungsmotor)	400/1600	550/1800	700/1200	400/3000	500/1600	520/1800
Tankinhalt (l)	66/7	66/7	66/7	50/7	80/7	80/7
GETRIEBE						
	9G-TRONIC Automatik	9G-TRONIC Automatik	9G-TRONIC Automatik	9G-TRONIC Automatik	9G-TRONIC Automatik	AMG SPEEDSHIFT TCT 9G
FAHRLEISTUNG						
Höchstgeschwindigkeit (km/h)	237	250	250	250	250	250
Beschleunigung 0–100 km/h (s)	7,5	5,0	5,0	6,1	4,8	4,5
VERBRAUCH UND EMISSIONSAUSSTOSS						
Treibstoffverbrauch in l/100 km	6,8	6,9	7,9	9,0	9,7	9,9
Benzinäquivalent	7,8	7,9	9,0			
CO ₂ -Ausstoss (g/km) gemäss 715/2007/EWG	179	181	207	204	220	224
CO ₂ -Ausstoss aus der Treibstoff- und/oder der Strombereitstellung (g/km)	33	34	39	46	50	51
Energieeffizienz-Kategorie	D	D	F	F	G	G
MASSE (KG)						
Leergewicht gemäss Verordnung (EG) 1230/2012	1800–2048/2410	1905–2153/2550	1935–2166/2545	1765–2011/2410	1925–2153/2560	1980–2159/2550
Zulässiges Gesamtgewicht	100	100	100	100	100	100
Anhängelast gebremst/ungebremst	1900/750	1900/750	1900/750	1900/750	1900/750	1900/750
Kofferraumvolumen (l)	520	520	520	490	490	490

Der Treibstoff-/Stromnormverbrauch wird nach der Messmethode 715/2007/EWG in der gegenwärtig gültigen Fassung ermittelt. Die angegebenen Werte zu Energieverbrauch und CO₂-Emissionen sind Schweizer Werte, diese richten sich nach der Typengenehmigung. Es handelt sich dabei um Werte, die im WLTP-Messzyklus ermittelt wurden. Je nach Fahrweise, Strassen- und Verkehrsverhältnissen, Umwelteinflüssen und Fahrzeugzustand können sich in der Praxis Verbrauchswerte ergeben, die von den angegebenen Werten abweichen. Die Angaben beziehen sich nicht auf ein einzelnes Fahrzeug und sind nicht Bestandteil des Angebots, sondern dienen allein Vergleichszwecken zwischen verschiedenen Fahrzeugtypen. Um einen Vergleich der Energieverbräuche unterschiedlicher Antriebsformen (Benzin, Diesel, Gas, Strom usw.) zu ermöglichen, werden diese zusätzlich als sogenannte Benzinäquivalente (Masseinheit für Energie) angegeben. CO₂ ist das für die Erderwärmung hauptverantwortliche Treibhausgas; die mittlere CO₂-Emission aller (markenübergreifend) angebotenen Fahrzeugtypen beträgt 149 g/km für das Jahr 2022; der Zielwert liegt bei 118 g/km.

Abmessungen.

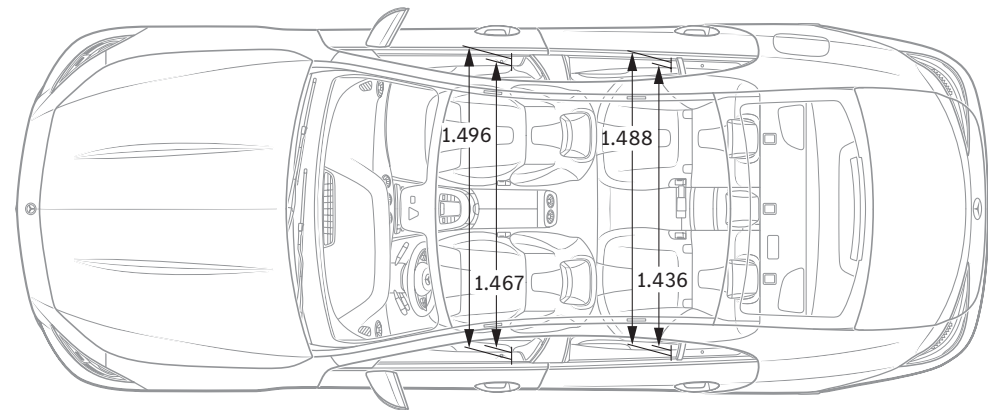
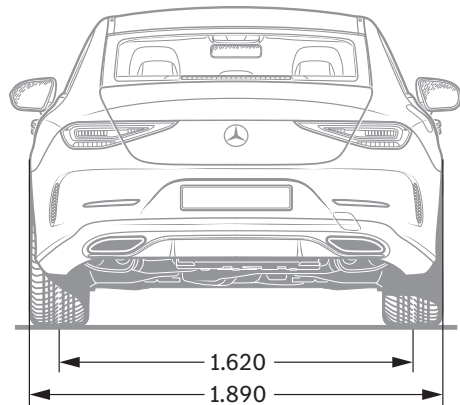
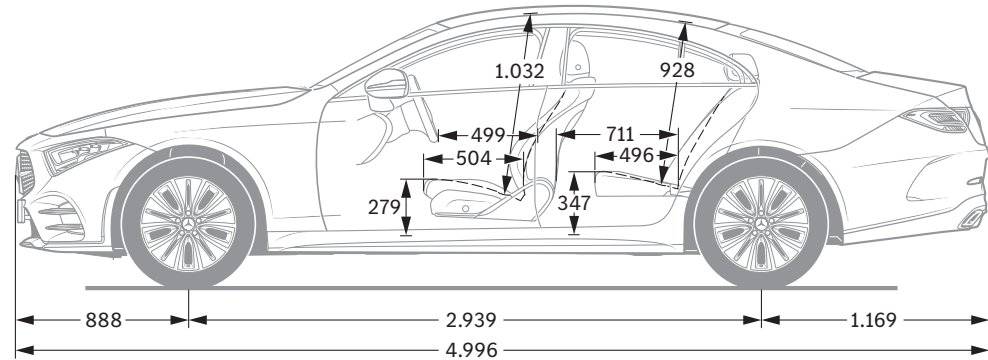
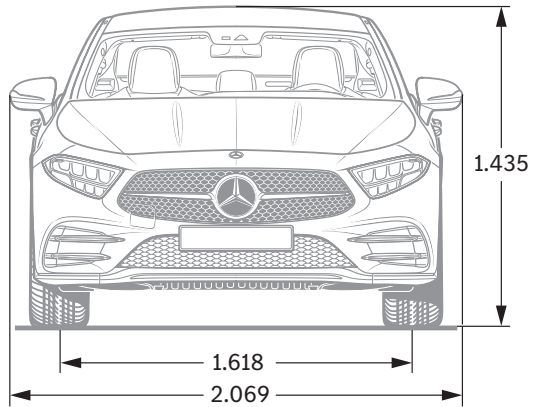

Alle Angaben in Millimetern. Die abgebildeten Maße sind Mittelwerte. Sie gelten für Fahrzeuge in Grundausstattung und in unbelastetem Zustand.



SPORT - FOR - GOOD

Seit 20 Jahren glauben wir daran, dass Sport die Kraft hat, Menschen zu verbinden und auf einzigartige Weise zu motivieren. Millionen Kindern und Jugendlichen haben wir den dringend notwendigen Zugang zu unseren Förderprogrammen ermöglicht, damit sie ihr Leben positiv verändern können. Die Programme, die wir gemeinsam mit Laureus Sport for Good unterstützen, sind auf die Ziele für nachhaltige Entwicklung der Vereinten Nationen ausgerichtet und sind Teil einer spannenden, grossen, globalen Bewegung zur positiven Veränderung der Welt.

Mit dem Kauf eines Mercedes-Benz unterstützen Sie die «Laureus Sport for Good»-Bewegung.

Zu den Angaben in dieser Publikation: Nach Redaktionsschluss am 14.04.2021 können sich am Produkt Änderungen ergeben haben. Konstruktions- oder Formänderungen, Abweichungen im Farbton sowie Änderungen des Lieferumfangs seitens des Herstellers bleiben während der Lieferzeit vorbehalten, sofern die Änderungen oder Abweichungen unter Berücksichtigung der Interessen des Verkäufers für den Käufer zumutbar sind. Sofern der Verkäufer oder der Hersteller zur Bezeichnung der Bestellung oder des bestellten Kaufgegenstands Zeichen oder Nummern gebraucht, können allein hieraus keine Rechte abgeleitet werden.

Die Abbildungen können auch Zubehör und Sonderausstattungen enthalten, die nicht zum serienmässigen Lieferumfang gehören. Diese Publikation wird international eingesetzt. Aussagen über gesetzliche, rechtliche und steuerliche Vorschriften und Auswirkungen haben jedoch nur für die Bundesrepublik Deutschland zum Zeitpunkt des Redaktionsschlusses dieser Publikation Gültigkeit. Fragen Sie daher zum verbindlichen letzten Stand bitte Ihren Mercedes-Benz AG Vertriebspartner.

www.mercedes-benz.ch