

EQC



MERCEDES-EQ



A man in a brown t-shirt and dark pants is walking across a desert landscape at sunset. The background features rolling hills and mountains under a clear sky. The lighting is warm and golden, casting long shadows on the ground.

Electric now has a Mercedes.

Starten Sie eine neue Ära. Mit dem vollelektrischen EQC. Ansatzlos, fast lautlos und ohne Abgase. Ein faszinierendes Fahrerlebnis, das Sie ganz unbeschwert genießen können. Dank völlig neuen Mobilitätsdiensten und einer Fahrsicherheit auf höchstem Niveau.



EQC 400



4MATIC

D S N 2932E

Der EQC verändert unseren Blick aufs Automobil.

Zukunftsweisende Mobilität steht dem EQC ins Gesicht geschrieben. Ehemals separierte Elemente wie die Scheinwerfer und der Kühlergrill werden im faszinierenden Black-Panel-Kühlergrill gestalterisch zusammengefasst. Das ausdrucksstarke Styling der hier abgebildeten AMG Line verleiht dem Exterieur eine faszinierend dynamische Note. Mit spezifischer Frontschürze, einem eigenständigen Heckdiffusor sowie speziellen Leichtmetallrädern aus der AMG High Performance Schmiede.







Home Paul

Search

EQ

Navigation

22.0°C

22.0°C

SUGGESTIONS

1 2 3 4 5 6 7 8 9 0 * #

A close-up photograph of the interior of a Mercedes EQC. The image shows the driver's side door panel and the front passenger seat. The door panel is dark with a silver trim and a handrest. A person's hand, wearing a watch, is resting on the handrest. The seat is upholstered in dark fabric with light-colored stitching. The background shows a window with a view of a building and a car outside.

Edler können Sie elektrisch nicht fahren.

Der EQC begrüsst Sie mit einem neuen progressiven Interieur. Viele Zierelemente, Polstermaterialien und Farben wurden exklusiv für den EQC entwickelt und unterstreichen seine Einzigartigkeit. Das Instrumenten-Display und das Media-Display werden unter edlem Glas zu einem Widescreen Cockpit zusammengefasst. Eine einmalig moderne und hochwertige Anmutung.

Digitale Dienste und intelligente Technologien.

Die Remote- und Navigationsdienste bündeln Dienste rund um das elektrische Fahren, unter anderem mit Routenplanung und Verfügbarkeit von Ladestationen. Ausserdem lassen sich Ladezeiten und Vorklimatisierung bequem aus der Ferne steuern. Um noch beruhigter auch weiter entfernte Ziele zu erreichen, ist der EQC mit der Aktiven Reichweiten-Überwachung ausgestattet: Per haptischem Fahrpedal wird der Fahrer im optimalen Geschwindigkeitsbereich gehalten, um die maximale Reichweite zu erzielen.





Neue Services für das gute Gefühl, einen Mercedes zu fahren.

Damit Sie das rein elektrische Fahrerlebnis im EQC ganz unbeschwert genießen können, bieten wir Ihnen umfangreiche Garantie- und Serviceleistungen an. Zum Beispiel stellen wir Ihnen mit dem Batteriezertifikat ein Leistungsversprechen für die Batterie aus und sorgen mit weiteren Angeboten dafür, dass Sie sich um möglichst wenig kümmern müssen.







TO FLOODING

WARRANTY INFORMATION
SEE USER MANUAL FOR DETAILS

22.0°C READY 10:10

0 km/h

1886 km

0 % POWER EQ

P C

Paul

Search

Navigation

EQ

Radio 107.7 MHz

22.0°C

SUGGESTIONS

RES SET+ LIM

CNCL SET-

AIRBAG

VOL

START STOP

MENU

TEL NAV RADIO

A close-up, side-profile shot of a woman with long dark hair, wearing a bright yellow sleeveless top, driving a car. The car's interior, including the dashboard and center console, is visible. The background shows a vast, dry, hilly landscape under a clear blue sky. The text is overlaid on the lower right portion of the image.

Im EQC noch faszinierender: die Mercedes-Benz User Experience.

MBUX bietet dem User die grösstmögliche Freiheit, alle Funktionen so zu bedienen, wie es persönlich am komfortabelsten ist. Zum Beispiel durch Ihre natürliche Sprache oder über intuitive Berührungen. Im EQC ist das Media-Display als Touchscreen ausgeführt, in der Mittelkonsole ist zudem ein Touchpad integriert, das auf Ein- und Mehrfingergersten sowie Handschrift reagiert.



Zu Hause laden mit der Mercedes-Benz Wallbox.

Den EQC vollladen, während Sie es sich auf Ihrem Sofa bequem machen – das ermöglicht die Mercedes-Benz Wallbox für zu Hause. Mit einer Ladeleistung von 11 kW können Sie den EQC somit bis zu dreimal schneller aufladen als an einer herkömmlichen Steckdose.

Unterwegs laden an immer mehr öffentlichen Ladestationen.

Wo auch immer Sie sich unterwegs gerade befinden: Mit dem Service Mercedes me Charge erhalten Sie Zugang zu einer Vielzahl öffentlicher Ladestationen, die sich zum Beispiel in der Stadt, an Einkaufszentren oder Raststätten befinden. Für entspannte Langstreckenfahrten können Sie den EQC auch an Schnellladestationen aufladen. EQC Fahrer erhalten zudem einen vergünstigten Zugang zu den IONITY Schnellladestationen entlang aller wichtigen Hauptverkehrsachsen Europas.





Elektrisch Fahren mit dem Sicherheitsanspruch von Mercedes-Benz.

Fahrerassistenzsysteme der neuesten Generation können situationsgerecht warnen, den Fahrer unterstützen und sogar automatisiert reagieren. Zum Beispiel, um den Abstand, die Geschwindigkeit oder die Spur zu halten. Systeme wie eine Fußgängerwarnfunktion im Bereich von Zebrastreifen können zudem auch andere Verkehrsteilnehmer schützen.*

*Unsere Fahrerassistenz- und Sicherheitssysteme sind Hilfsmittel und entbinden Sie nicht von Ihrer Verantwortung als Fahrer. Beachten Sie die Hinweise in der Betriebsanleitung und die dort beschriebenen Systemgrenzen.





MULTIBEAM LED.

Der EQC nimmt seine Umgebung förmlich in Lichtgeschwindigkeit für sich ein. Dafür sorgen die serienmäßigen MULTIBEAM LED Scheinwerfer mit schwarz hochglänzendem Innengehäuse, blauen Zierlinien und einem unverwechselbaren Lichtdesign. Faszinierender Blickfang sind die markanten LED-Lichtbänder vorn und hinten, die vor allem nachts Ausrufezeichen setzen.

Burmester® Surround-Soundsystem.

Erleben Sie mehr Performance und Exklusivität durch den legendären Burmester®-Sound. Die Hochleistungslautsprecher entwickeln einen erstklassigen Raumklang. Diesen können Sie gezielt für die vorderen und hinteren Plätze optimieren und das Hörerlebnis intensivieren.



EQ spezifische Leichtmetallräder.

Mit dem EQ haben wir fast alles neu gedacht. Selbst die Räder. Diese sind in einem speziell für den EQ gestalteten Felgendesign und optional mit blauen Details erhältlich.



ENERGIZING Paket Plus.

Das optionale ENERGIZING Paket Plus vernetzt luxuriöse Ausstattungsextras und komponiert daraus Komfortprogramme, die Ihre Konditionssicherheit und Ihr Wohlbefinden steigern. Das faszinierende Ergebnis: Ihr Mercedes kann Sie gezielt vitalisieren und verwöhnen. Für längere Leistungsfähigkeit am Steuer und eine überaus angenehme Fahrt. Die zehnmütigen Programme dirigieren Klimatisierung, Ambientebeleuchtung, Musik und Sitzfunktionen wie Massage, Beheizung oder Belüftung.



Die Serienausstattung.

Auf den ersten Blick ein ganz besonderes Fahrzeug – mit einem Design, das die Zukunft repräsentiert. Der Mercedes-Benz EQC vermittelt eine faszinierende Elektro-Ästhetik. Unverwechselbar sind die spezifischen MULTIBEAM LED, die sich mit einem LED-Leuchtenband spektakulär verbinden.

HIGHLIGHTS SERIENAUSSTATTUNG EXTERIEUR

Black-Panel-Kühlergrill mit Lamellen und Umrahmung in Chrom

MULTIBEAM LED sowie LED-Leuchtenbänder vorn und hinten

Frontschürze sowie Seitenschwellerverkleidung in Schwarz

48,3 cm (19") Leichtmetallräder im 5-Speichen-Design, schwarz lackiert und glanzgedreht, optional Leichtmetallräder im spezifischen Design mit blauen Dekorelementen oder blaues Felgenhorn

Plakette auf dem Kotflügel in Schwarz hochglänzend mit Chromstreifen und «EQC»-Schriftzug in Blau

HIGHLIGHTS SERIENAUSSTATTUNG INTERIEUR

Vordersitze mit Polsterung Stoff Aberdeen schwarz und Ziernaht in Grafit

Multifunktions-Sportlenkrad in Leder mit Lenkradspeichen, Bedienfeldern sowie den Bedienelementen in Schwarz hochglänzend

Instrumententafel in Ledernachbildung Nappa-Optik in metallischem Silbergrau. Bordkanten mit feiner Oberflächenstruktur in Schwarz

Zierelemente Matrixoptik grau

Lüftungsdüsen mit roségoldfarbenen Lamellen

Innenhimmel Stoff schwarz

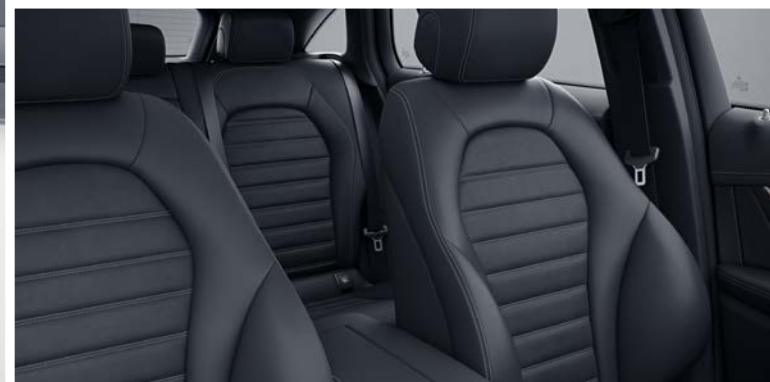

Die AMG Line.

Das ausdrucksstarke Styling der AMG Line verleiht dem Exterieur eine faszinierend dynamische und effiziente Note. Damit transportiert es sportliche AMG Gene in die Elektromobilität – Ihr klares Statement für die Verbindung von einzigartigem Design mit ebenso einzigartiger Technik. Die AMG Line Interieur verleiht dem Innenraum parallel zur Elektro-Ästhetik sichtbar und fühlbar mehr Sportlichkeit.

HIGHLIGHTS AMG LINE EXTERIEUR

AMG-spezifischer Black-Panel-Kühlergrill im Twin-Blade-Design und Umrahmung in Schwarz hochglänzend

AMG-spezifische Frontschürze im Jet-Wing-Design, Lufteinlässe mit Zierteilen in Chrom und Einlegern in Schwarz hochglänzend sowie sichtbare und funktionale AIR CURTAINS

Breitere, AMG-spezifische Heckschürze mit sichtbaren Luftauslässen (nicht funktional), Diffusoreinsatz mit vier Aero-Rippen in Schwarz und Zierelement in Chrom

48,3 cm (19") AMG Leichtmetallräder im 5-Doppelspeichen-Design aerodynamisch optimiert, tantalgrau lackiert und glanzgedreht

HIGHLIGHTS AMG LINE INTERIEUR

Sportsitze mit AMG-spezifischer Sitzgrafik in Polsterung Ledernachbildung ARTICO / Mikrofaser DINAMICA mit mittelgrauen Ziernähten

Multifunktions-Sportlenkrad in Leder Nappa, unten abgeflacht, im Griffbereich perforiert

Instrumententafel in Ledernachbildung Nappa-Optik in metallischem Silbergrau und Paspel in Roségold. Bordkanten mit feiner Oberflächenstruktur in Schwarz, Ziernaht in Roségold oder Mittelgrau

Zierelemente Carbonoptik anthrazit

AMG Sportpedalanlage aus gebürstetem Edelstahl mit schwarzen Gumminoppen und AMG Fussmatten



Electric Art Interieur.

Mit dem Electric Art Interieur nehmen Sie das innovative Designkonzept Ihres Fahrzeugs im Innenraum wieder auf. Vor allem die Farbwelt mit zusätzlichen exklusiven Akzenten in Roségold charakterisiert das emotionale und edle Ambiente.

HIGHLIGHTS INTERIEUR

Polsterung Ledernachbildung ARTICO / Stoff Sunnyvale seidenbeige / schwarz mit Ziernaht in Roségold

Wahlweise Polsterung Ledernachbildung ARTICO / Stoff Sunnyvale indigoblau / schwarz mit Ziernaht in Roségold

Optional Polsterung Leder schwarz mit Ziernaht in Mittelgrau oder Leder seidenbeige / schwarz mit Ziernaht in Porzellan

Multifunktions-Sportlenkrad in Leder mit Lenkradspeichen in Chrom, Bedienfelder in Schwarz hochglänzend mit Bedienelementen in Chrom

Instrumententafel in Ledernachbildung Nappa-Optik

Bordkanten mit feiner Oberflächenstruktur in Schwarz oder Blau, Ziernaht in Roségold oder Mittelgrau

Weitere Ziernähte in Roségold: Armauflage der Mittelkonsole, Türinnenverkleidung vorn

Zierelemente in Aluminiumoptik



Park-Paket mit 360°-Kamera.

Souverän rangieren, exakt einparken: Meistern Sie dank Rundumsicht auch engere oder verwinkelte Parklücken auf Anhieb. Mit der 360°-Kamera haben Sie jeden Winkel rund um Ihr Fahrzeug im Blick. Die virtuelle Draufsicht aus der Vogelperspektive zeigt Ihnen auf intelligente Art, wo Sie stehen.

SITZKOMFORT MIT MASSAGEFUNKTION

Mit dem optionalen Multikontursitz-Paket erwartet Sie ein Komfortlebnis, das sich millimetergenau ganz nach Ihnen und Ihrem Körper richtet. Zwei pulsierende Lordosenblasen im Lendenbereich massieren den Rücken und können ermüdete Muskelpartien spürbar aktivieren.



AMBIENTELEUCHTUNG

Im EQ können Sie auf jeder Fahrt einen eigenen kleinen Sonnenaufgang erleben. Viele Bereiche des Interieurs lassen sich auf Wunsch stilvoll beleuchten. Dazu stehen 64 einzeln anwählbare Farben sowie mehrere Farbwelten und Effekte zur Verfügung.

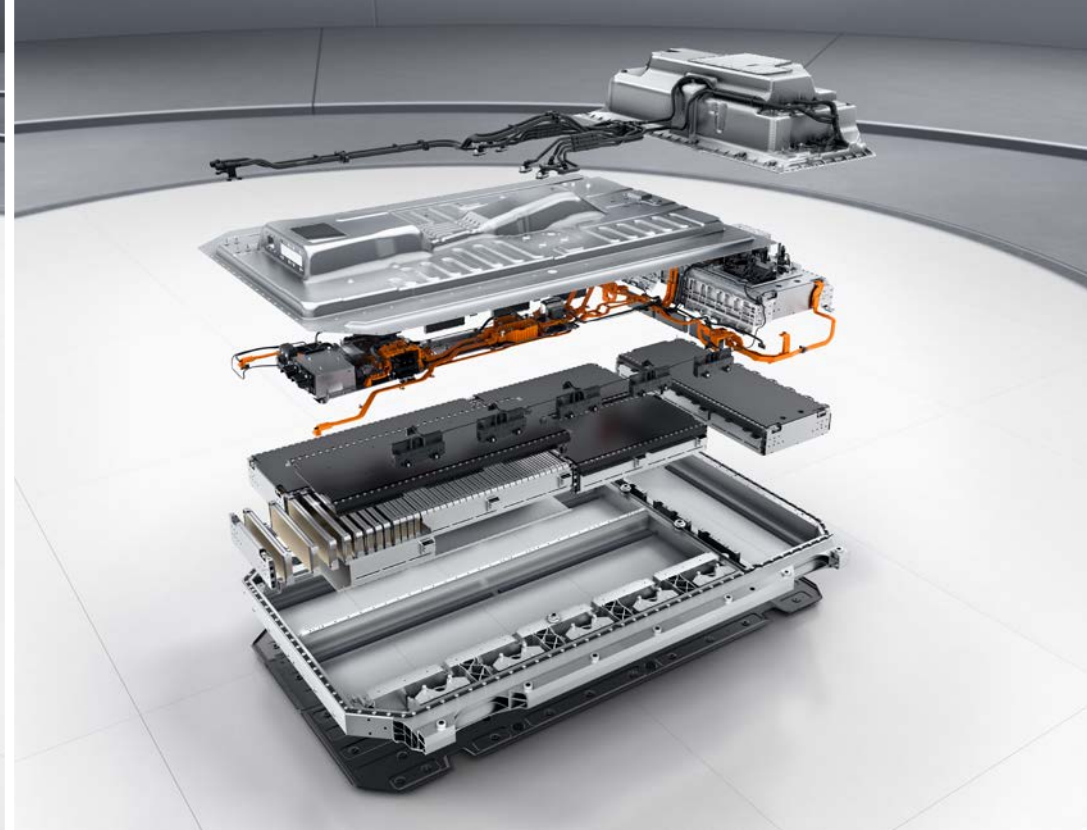
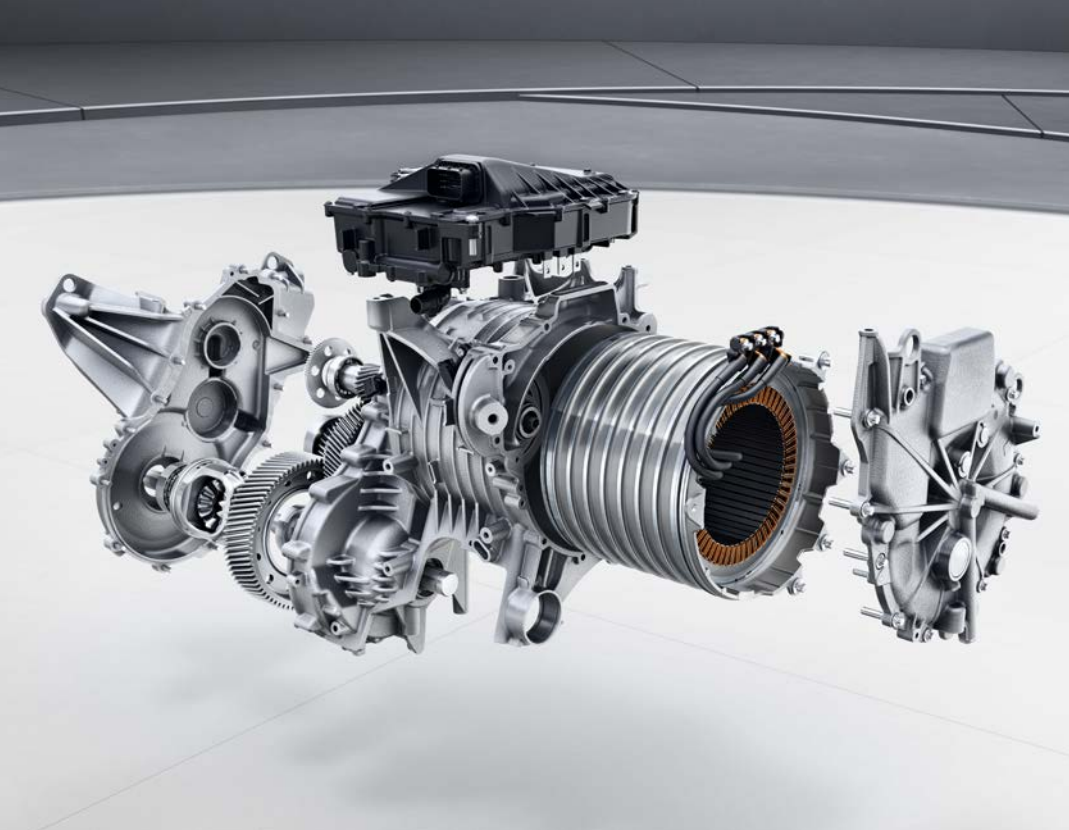

Elektrischer Antriebsstrang.

Je ein Elektromotor an Vorder- und Hinterachse wandeln elektrische in mechanische Energie um und bieten beeindruckenden Vortrieb. Die intelligente Betriebsstrategie der Antriebskomponenten stellt die 300 kW (408 PS) Systemleistung jederzeit dort zur Verfügung, wo sie gebraucht wird – effizient und nahezu lautlos. Zur Minimierung des Stromverbrauchs und zur Maximierung der Dynamik sind die elektrischen Antriebsstränge unterschiedlich ausgelegt: Die vordere E-Maschine ist für den schwachen bis mittleren Lastbereich auf bestmögliche Effizienz optimiert, die hintere bestimmt die Dynamik.



Fahrassistenz-Paket.*

Begeben Sie sich auf den Weg zum autonomen Fahren: Modernste Systeme unterstützen Sie situationsgerecht bei Geschwindigkeitsanpassung, Lenken und Kollisionsgefahr. Das Unfallrisiko sinkt – Passagiere und Verkehrsteilnehmer werden effektiv geschützt. So erreichen Sie Ihr Ziel entspannt und sicher.

Mit dem Fahrassistenz-Paket erhält Ihr Mercedes eine Vielzahl an Sensoren: Kameras, Radar und Ultraschall erfassen das Umfeld. Ergänzend nutzen die Assistenz- und Sicherheitssysteme diverse Daten aus Karten, Navigation und Live Traffic Information, um Strecke und Verkehr in Echtzeit zu bewerten. Alle Informationen werden intelligent vernetzt. Darum verfügen die Systeme im Paket im Vergleich zu einzelnen oder serienmässigen Systemen über einen erhöhten Funktionsumfang. Darüber hinaus sichern Sie sich Exklusiv-Funktionen, die einzeln nicht erhältlich sind. Das Fahrassistenz-Paket steht damit für Hightech pur und macht Ihren Mercedes zum mitdenkenden Partner.

* Unsere Fahrerassistenz- und Sicherheitssysteme sind Hilfsmittel und entbinden Sie nicht von Ihrer Verantwortung als Fahrer. Beachten Sie die Hinweise in der Betriebsanleitung und die dort beschriebenen Systemgrenzen.

Technische Daten.

| | EQC 400 4MATIC EQ Star | EQC 400 4MATIC |
|--|------------------------|----------------|
| BATTERIE | | |
| Maximale Reichweite (km) | 419 | 419 |
| Batterietyp | Lithium-ion | Lithium-ion |
| Batteriekapazität (kWh) | 80 | 80 |
| Anzahl der Batteriezellen | 384 | 384 |
| Maximale Ladeleistung bei Wechselstrom (kW) | 11 | 11 |
| Maximale Ladeleistung bei Gleichstrom (kW) | 110 | 110 |
| Ladedauer (10-100 %) bei 11 kW (h) | 11 | 11 |
| Ladedauer (10-80%) bei 100 kW (min) | 40 | 40 |
| FAHRLEISTUNG | | |
| Höchstgeschwindigkeit (elektronisch begrenzt) (km/h) | 180 | 180 |
| 0-100 km/h (s) | 5,1 | 5,1 |
| VERBRAUCH UND EMISSIONSAUSSTOSS | | |
| Verbrauch (kW/100 km) | 26,3 | 26,3 |
| Benzinäquivalent | 2,9 | 2,9 |
| CO ₂ -Ausstoss (g/km) gemäss 715/2007/EWG | 0 | 0 |
| CO ₂ -Ausstoss aus der Strombereitstellung (g/km) | 19 | 19 |
| ENERGIEEFFIZIENZ-KATEGORIE | | |
| | A | A |
| MASSE (KG) | | |
| Leergewicht gemäss VO (EG) 1230/2012 | 2495-2640 | 2495-2640 |
| Zulässiges Gesamtgewicht | 2940 | 2940 |
| Maximale Dachlast (kg) | 75 | 75 |
| Anhängelast gebremst/ungebremst | 1800/750 | 1800/750 |

Der Treibstoff-/Stromnormverbrauch wird nach der Messmethode 715/2007/EWG in der gegenwärtig gültigen Fassung ermittelt. Die angegebenen Werte zu Energieverbrauch und CO₂-Emissionen sind Schweizer Werte, diese richten sich nach der Typgenehmigung. Es handelt sich dabei um Werte, die im WLTP-Messzyklus ermittelt wurden. Je nach Fahrweise, Strassen- und Verkehrsverhältnissen, Umwelteinflüssen und Fahrzeugzustand können sich in der Praxis Verbrauchswerte ergeben, die von den angegebenen Werten abweichen. Die Angaben beziehen sich nicht auf ein einzelnes Fahrzeug und sind nicht Bestandteil des Angebots, sondern dienen allein Vergleichszwecken zwischen verschiedenen Fahrzeugtypen. Um einen Vergleich der Energieverbräuche unterschiedlicher Antriebsformen (Benzin, Diesel, Gas, Strom usw.) zu ermöglichen, werden diese zusätzlich als sogenannte Benzinäquivalente (Masseinheit für Energie) angegeben. CO₂ ist das für die Erderwärmung hauptverantwortliche Treibhausgas; die mittlere CO₂-Emission aller (markenübergreifend) angebotenen Fahrzeugtypen beträgt 149 g/km für das Jahr 2022; der Zielwert liegt bei 118 g/km.

Abmessungen.

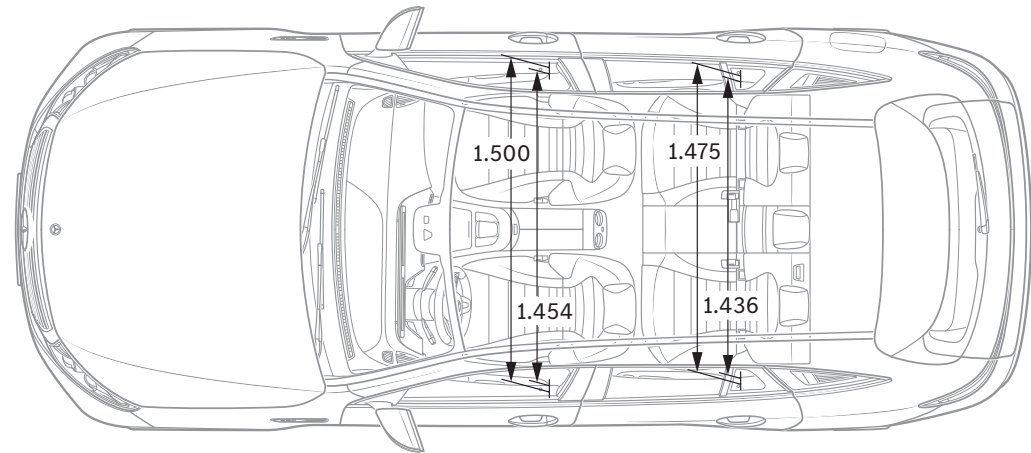
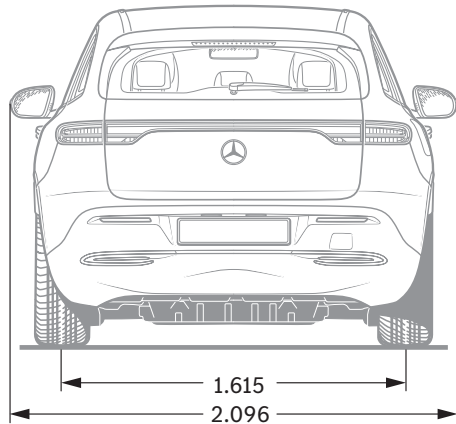
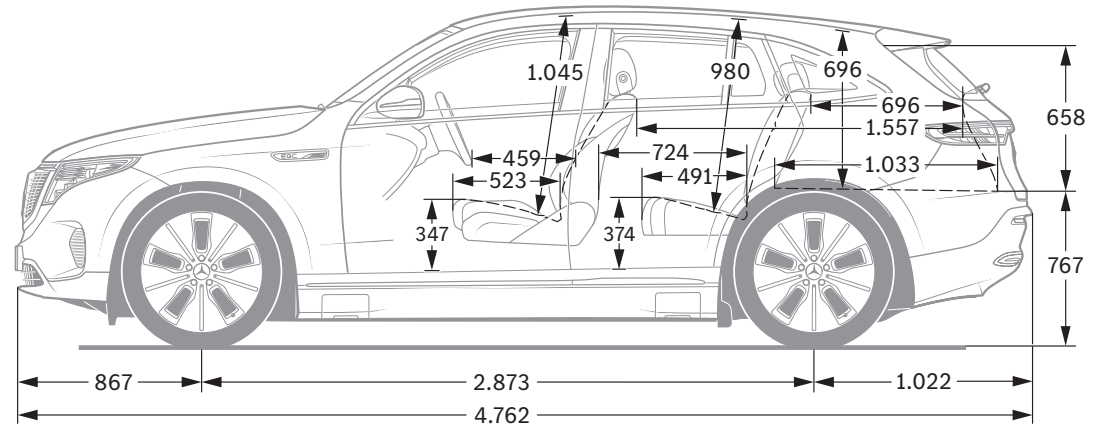
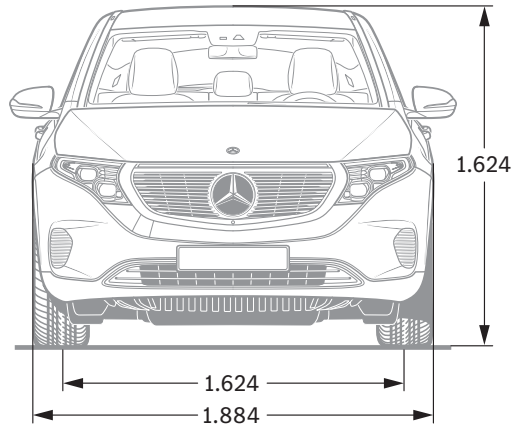

Alle Angaben in Millimetern. Die abgebildeten Masse sind Mittelwerte. Sie gelten für Fahrzeuge in Grundausstattung und in unbelastetem Zustand.



SPORT - F O R - GOOD

Seit 20 Jahren glauben wir daran, dass Sport die Kraft hat, Menschen zu verbinden und auf einzigartige Weise zu motivieren. Millionen Kindern und Jugendlichen haben wir den dringend notwendigen Zugang zu unseren Förderprogrammen ermöglicht, damit sie ihr Leben positiv verändern können. Die Programme, die wir gemeinsam mit Laureus Sport for Good unterstützen, sind auf die Ziele für nachhaltige Entwicklung der Vereinten Nationen ausgerichtet und sind Teil einer spannenden, grossen, globalen Bewegung zur positiven Veränderung der Welt.

Mit dem Kauf eines Mercedes-Benz unterstützen Sie die «Laureus Sport for Good»-Bewegung.

Zu den Angaben in dieser Publikation: Nach Redaktionsschluss am 19.10.2021 können sich am Produkt Änderungen ergeben haben. Konstruktions- oder Formänderungen, Abweichungen im Farbton sowie Änderungen des Lieferumfangs seitens des Herstellers bleiben während der Lieferzeit vorbehalten, sofern die Änderungen oder Abweichungen unter Berücksichtigung der Interessen des Verkäufers für den Käufer zumutbar sind. Sofern der Verkäufer oder der Hersteller zur Bezeichnung der Bestellung oder des bestellten Kaufgegenstands Zeichen oder Nummern gebraucht, können allein hieraus keine Rechte abgeleitet werden.

Die Abbildungen können auch Zubehör und Sonderausstattungen enthalten, die nicht zum serienmässigen Lieferumfang gehören. Diese Publikation wird international eingesetzt. Aussagen über gesetzliche, rechtliche und steuerliche Vorschriften und Auswirkungen haben jedoch nur für die Bundesrepublik Deutschland zum Zeitpunkt des Redaktionsschlusses dieser Publikation Gültigkeit. Fragen Sie daher zum verbindlichen letzten Stand bitte Ihren Mercedes-Benz AG Vertriebspartner.

www.mercedes-benz.ch