

GLE Coupé



Mercedes-Benz





Sind Sie bereit für Ihren grossen Auftritt?

Dann steigen Sie ein. Denn das GLE Coupé ist wie dafür geschaffen, aus sich herauszugehen und jeden Winkel der Welt im Sturm zu erobern. Mit seinem aufsehenerregend sportlichen Design. Einem revolutionärem Cockpit. Und einem vollaktiven Fahrwerk, das sich in Sekundenbruchteilen auf die Fahrbahn vor ihm einstellen kann.







Es gibt Persönlichkeiten, die sind kaum zu übersehen.

Das GLE Coupé fällt sofort auf. Mit einem aufsehenerregenden Design, so sportlich und stilsicher wie nie. Flache Frontscheibe, niedriger Aufbau und abfallende Hecklinie zeichnen die elegante Silhouette. Bis zu 55,9 cm (22 Zoll) grosse Räder betonen den SUV-Charakter des GLE Coupés.



A close-up, driver's perspective view of the interior of a Mercedes-AMG car. The steering wheel is on the left, with a hand visible on the grip. The dashboard is dominated by a large, wide digital display. The left side of the display shows two circular gauges: a speedometer on the left with a needle pointing to 45 km/h, and a tachometer on the right with a needle pointing to 2000 RPM. Between these gauges, there are smaller readouts for temperature (22.0°C), time (16:47), and fuel consumption (15.8 l/100km). The right side of the display is a navigation map showing a route through a city, with a red arrow indicating the current position. Below the main display, there are four air vents and a control panel with buttons for 'SYNC', 'A/C', and 'OFF'. The interior features dark leather upholstery with red stitching. The background is a blurred city street at night, suggesting motion.

Ein Hochgefühl für alle Sinne.

Im Innenraum begrüßen Sie zwei grosse volldigitale Instrumente, die durchgängig edel verglast sind. Hochwertige Sportsitze geben Fahrer und Mitfahrer spürbar mehr Halt und ermöglichen so ein noch dynamischeres Fahren ohne Komfortverlust.





Steigen Sie ein.
Und entspannter wieder aus.

Im GLE Coupé können Sie aus 64 Ambientefarben wählen, dazu aus unterschiedlichen Raumdüften und Massageprogrammen. Oder Sie aktivieren ein ENERGIZING Programm, zum Beispiel «Vitality», dann werden diese Komfort-Features automatisch aufeinander abgestimmt.

The background image is a blurred, low-angle shot of a modern interior space, likely a train or subway station. The scene is characterized by warm, golden-brown lighting and significant motion blur, suggesting a fast-moving environment. The perspective is from a low angle, looking up at a series of horizontal lines and structures that recede into the distance. The overall mood is dynamic and sophisticated.

Das GLE Coupé.
Ausdruck innerer Stärke.





Head-up-Display.

Beste Aussichten für sportlichen Fahrspass und ein souveränes Fahrgefühl: Das Head-up-Display verwandelt Ihre Frontscheibe in ein faszinierendes digitales Cockpit. Damit haben Sie wichtige Informationen immer direkt im Blick. Ihre volle Aufmerksamkeit gehört der Strasse und dem Verkehrsgeschehen vor Ihnen.

Fahrassistenz-Paket Plus.*

Das Fahrassistenz-Paket Plus bietet ein Höchstmass an Komfort und Sicherheit auf dem Weg zum autonomen Fahren. Ergänzend zum Fahrassistenz-Paket erhalten Sie den Aktiven Stau-Assistenten, der Sie auf Autobahnen optimal entlastet. Ein weiteres Plus dieses Pakets: Bei fremdverursachten Seitenkollisionen kann PRE-SAFE® Impuls Seite zusätzlich schützen.

* Unsere Fahrerassistenz- und Sicherheitssysteme sind Hilfsmittel und entbinden Sie nicht von Ihrer Verantwortung als Fahrer. Beachten Sie die Hinweise in der Betriebsanleitung und die dort beschriebenen Systemgrenzen.



Widescreen Cockpit.

Begeisterndes Design trifft auf volldigitale Anzeige mit flexiblen Darstellungsmöglichkeiten: Das Widescreen Cockpit verwandelt Informationen in ein echtes Erlebnis. Die gewünschten Inhalte sind individuell positionierbar und die vielfältigen Funktionen dank Touch-Technologie intuitiv bedienbar.

MBUX Augmented Reality für Navigation.

Damit Sie sich in komplexen Verkehrssituationen zurechtfinden, vernetzt MBUX Augmented Reality für Navigation die virtuelle Welt mit der realen. Die Technik blendet grafische Navigations- und Verkehrshinweise in Live-Bilder ein. Sie kommen schnell, sicher und stressfrei ans Ziel.



ENERGIZING Paket Plus.

Das ENERGIZING Paket Plus ist einzigartig. Es bietet Ihnen Komfort für alle Sinne auf höchstem Niveau. Dafür wird ein Maximum an Premium-Ausstattungen mit innovativer Intelligenz gebündelt. Das faszinierende Ergebnis: Ihr Mercedes kann Sie gezielt vitalisieren und verwöhnen. Für längere Leistungsfähigkeit am Steuer und eine überaus angenehme Fahrt.



Burmester® High-End 3D-Surround-Soundsystem.

Ein Klang wie bei Luxus-Musikanlagen für die Wohnung. Lautsprecher im Innenhimmel komponieren einen dreidimensionalen Sound. Sie dirigieren die Anlage wie Ihr persönliches Orchester – mit VIP-Einstellungen für einzelne Plätze oder Stilvorgaben wie «Live» oder «Easy Listening».



MULTIBEAM LED Scheinwerfer.

Für Ihre optimale Sicht: Die adaptiven MULTIBEAM LED Scheinwerfer reagieren mit einzeln steuerbaren LEDs auf die Verkehrssituation. Das Teilfernlicht spart andere Verkehrsteilnehmer aus, ohne sie zu blenden. Bei freier Strasse erhöht ULTRA RANGE Fernlicht die Reichweite um 150 Meter. Auch Abbiege- und Kurvenlicht leuchten das Sichtfeld optimal aus.



Felgen/Räder.

Ein weiteres Highlight: bis zu 55,9 cm (22 Zoll) grosse Räder, die deutlich den SUV-Charakter des GLE Coupés betonen.

Die Serienausstattung.

Stets stilsicher unterwegs: Das Exterieur verkörpert sportliche Leidenschaft. Charakteristische SUV- und Coupé-Merkmale ergeben ein begehrlisches Ganzes. Dominante Dimensionen treffen auf elegante Konturen, athletische Formen auf akzentuierende Feinheiten. Die optimierte Aerodynamik bildet die Basis für effizientes, ruhiges Reisen. Das progressiv gestaltete Interieur verkörpert elegante Sportlichkeit. Harmonische Dimensionen, hochwertige Materialien und praktische Details ergeben ein dynamisches Ambiente für stilvoll-komfortables Reisen. Serienmässig an Bord sind unter anderem: Sportsitze, Multifunktions-Sportlenkrad, Widescreen Cockpit und das MBUX Multimediastem.



Die AMG Line.

Ein ausdrucksstarkes Styling für einen eindrucksvollen Auftritt: Die AMG Line Exterieur schärft den sportlichen Charakter Ihres Fahrzeugs und differenziert es klar vom Basismodell. Die optischen Effekte lassen Ihr Fahrzeug tiefer und dynamischer wirken. Damit setzen Sie ein klares Statement für kraftvolles Design. Die AMG Line Interieur verleiht Ihrem Fahrzeug sicht- und fühlbar mehr Sportlichkeit. Damit setzen Sie ein geschmackvolles Statement und zeigen Ihre Passion für ein bis ins Detail dynamisch und exklusiv gestaltetes Ambiente.



Das Night-Paket.

Mehr Charakter – expressiver Style. Das Night-Paket setzt in Verbindung mit der AMG Line markante Akzente durch exklusive schwarze Design-Elemente. Diese betonen den sportiven Charakter und die athletische Formsprache Ihres Fahrzeugs. Ideal für Individualisten, die ein ausdrucksvolles Design zu schätzen wissen.



Die Ausstattungslinie EXCLUSIVE Interieur.

Mit dem EXCLUSIVE Interieur zeigen Sie, was Ihnen wichtig ist: maximale Eleganz und erstklassige Qualität bis ins kleinste Detail. Luxuriöse Akzente aus Leder und Holz prägen das edle Ambiente Ihres Innenraums und bringen Ihren guten Geschmack zum Ausdruck. Mit den Komfortsitzen reisen Sie auch auf Langstrecken sehr bequem und kommen entspannt an.





AIRMATIC Paket.

Im AIRMATIC Paket trifft ein adaptives Dämpfungssystem auf eine moderne Luftfederung. Das Ergebnis: ein intelligentes Komfort-Fahrwerk, das sich automatisch an Fahrsituation, Geschwindigkeit und Beladung anpassen kann. Damit profitieren Sie auf guten wie schlechten Wegen von einer ausgleichenden Fahrstabilität mit erstklassigem Komfort.



E-ACTIVE BODY CONTROL.

Souveränes Fahren in jeder Situation: E-ACTIVE BODY CONTROL ist die Synthese von Komfort, Präzision und Dynamik – verbunden mit einzigartigen Geländeeigenschaften. Erleben Sie die erstklassigen nick-, wank- und stosskompensierenden Effekte eines modernen vollaktiven Fahrwerks. Auf allen Wegen und Abwegen. Bei guten wie schlechten Fahrbedingungen.

Not an SUV. An AMG.

Jeder Mercedes-AMG ist ein eigenständiges Meisterwerk mit einem unverkennbaren Charakter. Was unsere Performance Fahrzeuge und Sportwagen eint, ist ihr unbändiger Sportsgeist. Ihre Leidenschaft für die höchste Performance. Sie entsteht dort, wo Ingenieurskunst auf eine ganz besondere Haltung trifft: den Spirit von AMG. Wir glauben daran, dass man Grenzen immer wieder herausfordern muss, um neue Ziele zu erreichen. Wir akzeptieren nichts als gegeben. Denn Grenzen werden von Menschen geschaffen und sie sind es auch, die sie überwinden können. Mit diesem Charakter schaffen wir herausragende Performance für den Motorsport – und die Strasse.

Willkommen in der Welt von AMG.

www.mercedes-amg.com

The AMG logo consists of four slanted parallel bars followed by the letters 'AMG' in a bold, sans-serif font.



Technische Daten.

	GLE 300 d 4MATIC Coupé	GLE 400 d 4MATIC Coupé	GLE 350 de 4MATIC Coupé	GLE 350 e 4MATIC Coupé	GLE AMG 53 4MATIC+ Coupé	GLE AMG 63 4MATIC+ Coupé	GLE AMG 63 S 4MATIC+ Coupé
MOTOR.							
Zylinderanordnung	R4	R6	R4	R4	R6	V8	V8
Zylinderanzahl	4	6	4	4	6	8	8
Hubraum (cm ³)	1993	2925	1950	1991	2999	3982	3982
Maximale Nennleistung (kW [PS] DIN)	200 [272]	243 [330]	143 [190]	155 [211]	320 [435]	420 [571]	450 [612]
Maximale Nennleistung [elektrische Spitzenleistung] (kW [PS] DIN)	15 [21]		100 [136]	100 [136]	16 [22]	16 [22]	16 [22]
Maximales Drehmoment (Nm bei 1/min thermisch)	550/1800-2200	700/1200-3200	400/1600-2800	350/1600-4000	520/1800-5800	750/2250-5000	850/2500-4500
Tankinhalt (l)	85/9	85/9	65/9	65/9	85/9	85/9	85/9
GETRIEBE.							
	9G-TRONIC	9G-TRONIC	9G-TRONIC	9G-TRONIC	AMG SPEEDSHIFT TCT 9G	AMG SPEEDSHIFT TCT 9G	AMG SPEEDSHIFT TCT 9G
FAHRLEISTUNG.							
Höchstgeschwindigkeit (km/h)	226	240	210	210	250	250/280	280
0-100 km/h (s)	6,8	5,7	6,9	6,9	5,3	4	3,8
VERBRAUCH UND EMISSIONSAUSSTOSS.							
Verbrauch, kombiniert (l/100 km)	7,6	8,9	1	1,3	11,3	12,8	12,8
Benzinäquivalent	8,7	10,1	4,1	4,3			
CO ₂ -Emission (g/km) nach 715/2007/EWG	200	234	27	30	258	291	291
CO ₂ -Emission aus der Treibstoff- und/oder der Strombereitstellung (g/km)	37	43	12	13	57	65	65
Elektr. Energieverbrauch (kWh/100 km)			26,9	27,2			
Energieeffizienz-Kategorie	E	F	B	B	G	G	G
MASSE (KG).							
Leergewicht nach VO (EG) 1230/2012	2320-2600	2310-2766	2690-2903	2625-2838	2325-2565	2440-2665	2445-2665
Zulässiges Gesamtgewicht	2990-3020	3040-3070	3230-3250	3190-3210	3050	3120	3120
Maximale Dachlast (kg)	100	100	100	100	100	100	100
Anhänger gebremst/ungebremst	2700/3500/750	2700/3500/750	2700/3500/750	2700/3500/750	3500/750	3500/750	3500/750

Der Treibstoff-/Stromnormverbrauch wird nach der Messmethode 715/2007/EWG in der gegenwärtig gültigen Fassung ermittelt. Die angegebenen Werte zu Energieverbrauch und CO₂-Emissionen sind Schweizer Werte auf Basis Typgenehmigung. Es handelt sich dabei um Werte, die im WLTP-Messzyklus ermittelt wurden. Je nach Fahrweise, Strassen- und Verkehrsverhältnissen, Umwelteinflüssen und Fahrzeugzustand können sich in der Praxis Verbrauchswerte ergeben, die von den angegebenen Werten abweichen. Die Angaben beziehen sich nicht auf ein einzelnes Fahrzeug und sind nicht Bestandteil des Angebots, sondern dienen allein Vergleichszwecken zwischen verschiedenen Fahrzeugtypen. Damit Energieverbräuche unterschiedlicher Antriebsformen (Benzin, Diesel, Gas, Strom, usw.) vergleichbar sind, werden sie zusätzlich als sogenannte Benzinäquivalente (Masseinheit für Energie) ausgewiesen. CO₂ ist das für die Erderwärmung hauptverantwortliche Treibhausgas; die mittlere CO₂-Emission aller (markenübergreifend) angebotenen Fahrzeugtypen beträgt für das Jahr 2022 149 g/km, Zielwert 118 g/km.

Abmessungen.

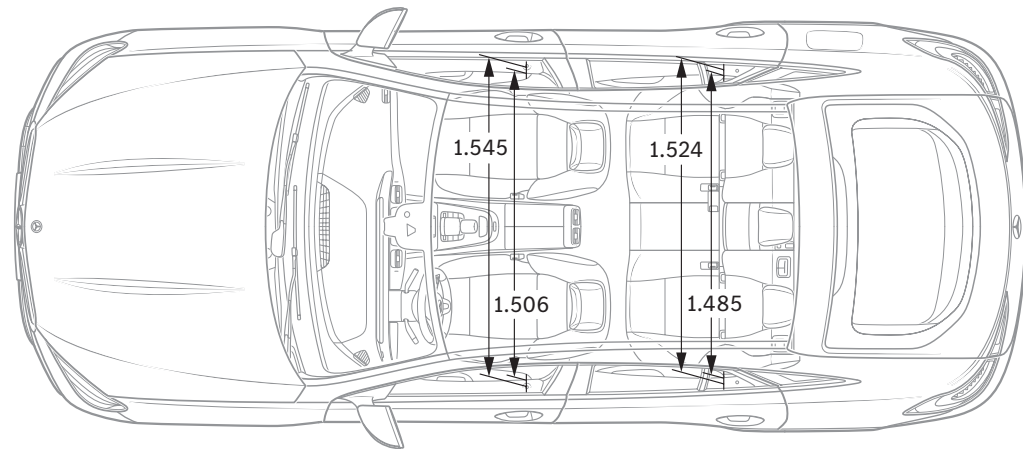
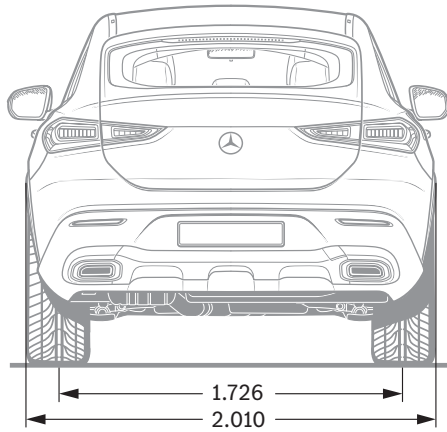
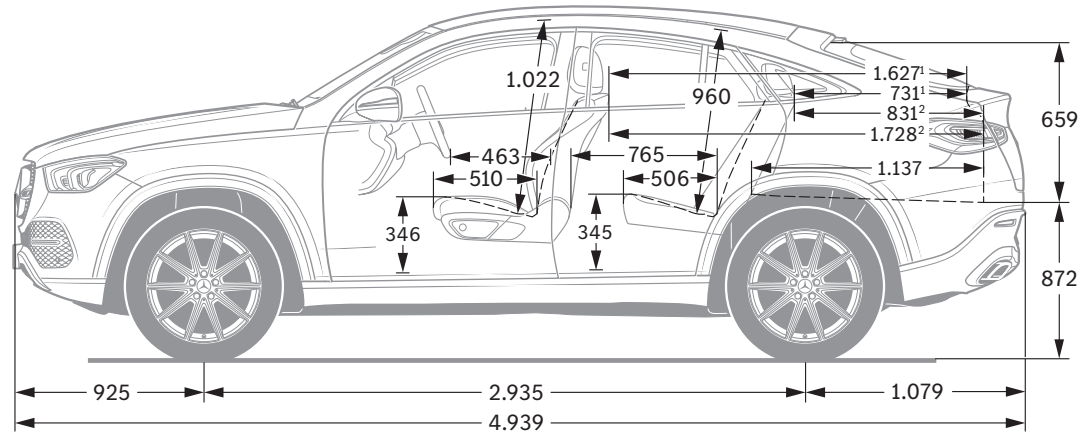
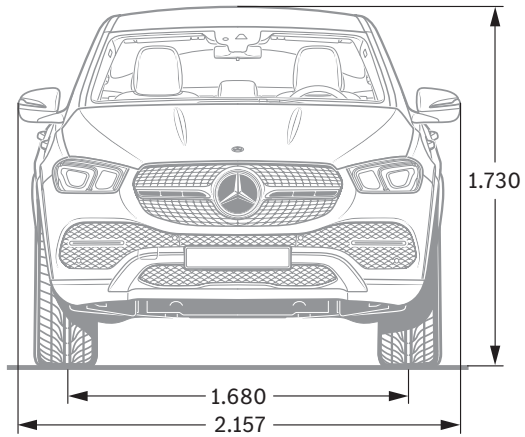

¹Bis Anschlusskante Hutablage. ²Unter der Hutablage. Alle Angaben in Millimetern. Die abgebildeten Masse sind Mittelwerte. Sie gelten für Fahrzeuge in Grundausstattung und in unbelastetem Zustand.



SPORT - F O R - GOOD

Seit 20 Jahren glauben wir daran, dass Sport die Kraft hat, Menschen zu verbinden und auf einzigartige Weise zu motivieren. Millionen Kindern und Jugendlichen haben wir den dringend notwendigen Zugang zu unseren Förderprogrammen ermöglicht, damit sie ihr Leben positiv verändern können. Die Programme, die wir gemeinsam mit Laureus Sport for Good unterstützen, sind auf die Ziele für nachhaltige Entwicklung der Vereinten Nationen ausgerichtet und sind Teil einer spannenden, grossen, globalen Bewegung zur positiven Veränderung der Welt.

Mit dem Kauf eines Mercedes-Benz unterstützen Sie die «Laureus Sport for Good»-Bewegung.

Zu den Angaben in dieser Publikation: Nach Redaktionsschluss am 08.09.2021 können sich am Produkt Änderungen ergeben haben. Konstruktions- oder Formänderungen, Abweichungen im Farbton sowie Änderungen des Lieferumfangs seitens des Herstellers bleiben während der Lieferzeit vorbehalten, sofern die Änderungen oder Abweichungen unter Berücksichtigung der Interessen des Verkäufers für den Käufer zumutbar sind. Sofern der Verkäufer oder der Hersteller zur Bezeichnung der Bestellung oder des bestellten Kaufgegenstands Zeichen oder Nummern gebraucht, können allein hieraus keine Rechte abgeleitet werden.

Die Abbildungen können auch Zubehör und Sonderausstattungen enthalten, die nicht zum serienmässigen Lieferumfang gehören. Diese Publikation wird international eingesetzt. Aussagen über gesetzliche, rechtliche und steuerliche Vorschriften und Auswirkungen haben jedoch nur für die Bundesrepublik Deutschland zum Zeitpunkt des Redaktionsschlusses dieser Publikation Gültigkeit. Fragen Sie daher zum verbindlichen letzten Stand bitte Ihren Mercedes-Benz AG Vertriebspartner.

www.mercedes-benz.ch