

GLS Sport Utility Vehicle



Mercedes-Benz





A photograph of a wooden pier extending into a blue body of water. In the foreground, the front left corner of a silver Mercedes-Benz GLS is visible, showing the grille and the license plate 'S UV 1676'. A man in a dark coat and light-colored pants is walking away from the camera on the pier. The pier has a white metal railing and is supported by large wooden posts. In the background, a city skyline is visible across the water under a clear sky.

Le summum de l'espace et du confort n'est disponible que dans le GLS.

Le GLS arbore fièrement le S de son nom. Il associe mieux que n'importe quel autre véhicule au monde la souveraineté d'un SUV et les qualités intrinsèques d'une Classe S. Prenez place à bord et savourez le luxe raffiné, le confort perceptible et la sécurité exemplaire, portés à un niveau inégalé jusque-là.



25.0°C

11:10

0
km/h

0
x1/min

15.6
km

654

260

568 km

1/2



Message

Seat comfort

Ambient lighting

11:10

Seat kinetics

Seat comfort

Seat heaters

Seat heating balance

10
5
0



Driver

Passenger

10
5
0

RES SET+
CANCL SET-

VOL
VOL

P
P
AUTO
OFF

START ENGINE

1 2 3 4 5 6 7 8 9 10 11 12 13 14 15 16 17 18 19 20 21 22 23 24 25 26 27 28 29 30 31 32 33 34 35 36 37 38 39 40 41 42 43 44 45 46 47 48 49 50 51 52 53 54 55 56 57 58 59 60 61 62 63 64 65 66 67 68 69 70 71 72 73 74 75 76 77 78 79 80 81 82 83 84 85 86 87 88 89 90 91 92 93 94 95 96 97 98 99 100

The image shows the interior of a Mercedes-Benz GLS, focusing on the passenger side. The dashboard is dark with a large air vent on the left. The door panel features a speaker, window controls, and a door handle. The seats are upholstered in light-colored leather with dark stitching. The overall atmosphere is one of luxury and modern design.

Monter à bord et se délecter du luxe moderne omniprésent.

A bord du GLS, chaque regard et chaque effleurement se transforment en une expérience unique. Les transitions fluides, les inserts décoratifs en bois de noble facture et le poste de conduite tout numérique Widescreen se fondent harmonieusement dans l'habitacle haut de gamme.





Confort maximal.
Un design presque minimaliste.

The image shows the rear passenger area of a Mercedes-Benz GLS. The seats are upholstered in black leather with a perforated texture in the center. The seats are arranged in two rows, with the front row being larger and more prominent. The lighting is soft, highlighting the texture of the leather and the stitching. The overall atmosphere is one of luxury and comfort.

Un espace arrière absolument incomparable.

L'habitacle du GLS est géant à tous égards. Il est si généreux qu'il peut accueillir sept personnes à son bord. Sur chacun des sièges, les passagers jouissent d'un confort haut de gamme et de possibilités d'infodivertissement dignes d'un véhicule du segment prestige. La deuxième rangée de sièges bénéficie de réglages électriques, tandis que la troisième affiche un niveau de confort inédit.



Des sensations de conduite souveraines et enthousiasmantes, sur route comme en tout-terrain.

C'est un art que le GLS équipé du train de roulement entièrement actif E-ACTIVE BODY CONTROL maîtrise mieux que tout autre dans sa catégorie, sur route et hors chemin. Un nouveau moteur électrifié, ainsi qu'un Pack Technique Offroad complet offrent le plus haut niveau de confort de conduite sur n'importe quel itinéraire.







Mercedes-Benz Intelligent Drive.

Heures de pointe, longs trajets nocturnes ou encore itinéraires inédits – votre GLS SUV vous facilite nettement la vie dans les situations de stress. Il a pour cela recours à un concept qui maximise la sécurité des occupants et rend chaque trajet en Mercedes-Benz unique: Mercedes-Benz Intelligent Drive. Car le temps que vous passez au volant est un temps qui vous appartient. Le temps de la détente. Le temps de se ressourcer. Pour parvenir à destination non seulement en toute sécurité, mais aussi plus détendu.



PRINCIPAUX SYSTEMES D'ASSISTANCE A LA CONDUITE

Le **Pack Assistance à la conduite Plus** offre un niveau maximal de confort et de sécurité et constitue une avancée sur la voie de la conduite autonome. En complément du Pack Assistance à la conduite, vous bénéficiez également de l'assistant d'encorements actif qui vous apporte un soutien optimal sur l'autoroute. Autre plus de ce pack: en cas de collision latérale causée par un tiers, PRE-SAFE® Impuls latéral peut offrir une protection supplémentaire.

Le **son PRE-SAFE®** novateur émet, par le biais des haut-parleurs, un signal capable de déclencher un réflexe de protection: l'oreille interne est ainsi ménagée par un amortissement du bruit de l'accident.

L'**assistant de stationnement actif** avec **caméras panoramiques** facilite la recherche de places adéquates, de même que les manœuvres d'entrée dans les places et de sortie. A vous de choisir: vous pouvez diriger vous-même la manœuvre en toute sérénité grâce à l'excellente visibilité panoramique, ou bien laisser la voiture se garer toute seule sans aucun stress.



Mercedes-Benz User Experience.

L'infodivertissement porté à la hauteur du niveau élevé du GLS. L'interface Mercedes-Benz User Experience va vous fasciner. A chaque regard, à chaque mot, à chaque effleurement.



PRINCIPAUX EQUIPEMENTS DE COMMANDE ET D'AFFICHAGE CONFORT

Pour que vous ne soyez pas déconcerté par les conditions de circulation complexes, MBUX (réalité augmentée pour la navigation) connecte le monde réel au virtuel. Cette technologie permet d'intégrer dans des images en temps réel des informations graphiques sur la navigation et la circulation. Vous parvenez ainsi à destination en toute sécurité, rapidement et sans stress.

Il vous suffit de prononcer deux petits mots tout simples, «Hey Mercedes», et aussitôt, la **commande vocale LINGUATRONIC**, un système évolutif piloté par langage naturel, est activée et comprend quasiment tout ce que vous dites, même si vous utilisez des formulations indirectes. La climatisation réagit ainsi déjà à la remarque «J'ai froid» et relève la température.

Profitez du confort de la commande sans contact offert par l'**assistant intérieur MBUX**: ce système innovant enregistre et interprète vos mouvements de la main et du bras. Certaines fonctions peuvent ainsi être activées littéralement en un tour de main. Le système est capable de distinguer conducteur et passager. Vous accédez donc sans erreur aux menus souhaités.



Poste de conduite Widescreen entièrement numérique.

Avec le poste de conduite Widescreen, le combiné d'instruments et l'écran média forment une seule et même entité visuelle. Les deux écrans couleur entièrement numériques sont réunis sous un verre commun, forment une surface continue et se fondent harmonieusement au design intérieur. Dans cette version, l'écran média se présente pour la première fois en tant qu'équipement indépendant – ce qui le rend particulièrement élégant.

Système de sonorisation surround Burmester® 3D haut de gamme.

Avec 26 haut-parleurs et une puissance de 1 610 W, le système de sonorisation surround Burmester® 3D haut de gamme permet de vivre une expérience unique. La sonorité peut être modulée grâce à cinq préréglages et configurée spécifiquement pour chaque place. Une compensation du bruit (VCN) adapte en outre le son de manière dynamique à la situation de conduite. Même silencieux, les haut-parleurs au design raffiné témoignent des qualités premium du système.



Jantes 23 pouces.

Fait pour vous plaire de bout en bout, le GLS peut être chaussé de jantes jusqu'à 58,4 cm (23 pouces) déclinées dans une sélection de designs et de coloris raffinés. Vous conférez ainsi à votre véhicule un éclat brillant et personnalisé.



Toit ouvrant panoramique.

Qu'il soit ouvert ou fermé, avec le toit ouvrant panoramique, vous découvrez un sentiment de liberté fascinant et savourez une atmosphère agréablement lumineuse dans l'habitacle. Vu de l'extérieur, le toit ouvrant aux dimensions généreuses produit un effet unique en conférant à l'extérieur légèreté et exclusivité.

Équipement de série.

Une présence et une domination suprêmes, tels sont les attributs de la silhouette qui associe des éléments propres aux SUV à un design moderne et musclé. Les proportions généreuses expriment sérénité et sécurité. Les éléments chromés créent des contrastes raffinés et élégants. Les optimisations aérodynamiques se traduisent par des valeurs d'efficacité exemplaires et un calme exceptionnel à bord pendant la marche.

Découvrez le summum de l'élégance. Les matériaux haut de gamme, les dimensions généreuses et des détails intelligents créent une ambiance luxueuse et rendent les voyages confortables pour jusqu'à 7 passagers. Parmi les équipements de série, citons le volant sport multifonction, le poste de conduite Widescreen, le système multimédia MBUX et la climatisation automatique.

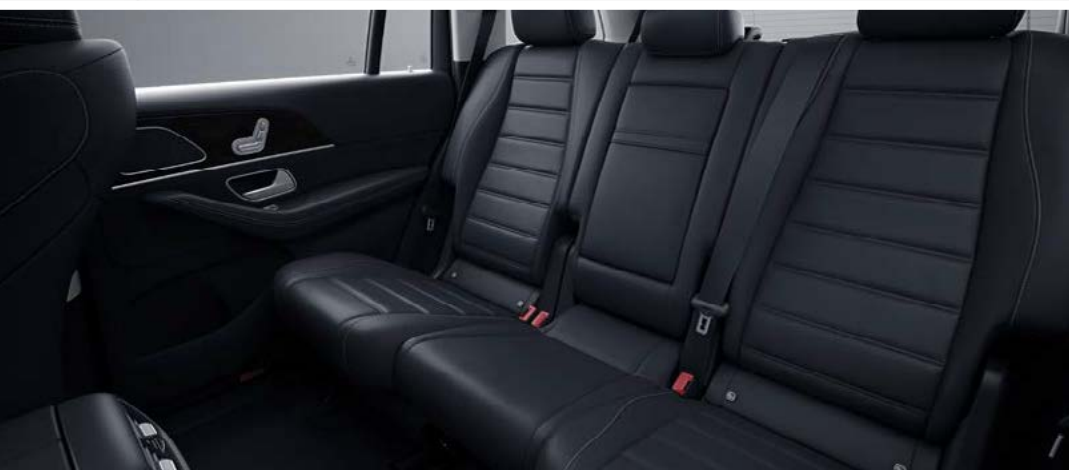

Ligne d'équipement EXCLUSIVE Intérieur.

Avec EXCLUSIVE Intérieur, apportez la touche finale à votre habitacle. Les détails élégants et les matériaux haut de gamme vous permettent d'y distiller des touches personnalisées selon vos goûts.



AMG Line.

La ligne AMG Line affiche un style expressif qui confère au véhicule une note résolument dynamique. Par rapport à la version de base, elle offre un haut niveau de différenciation. Elle vous permet d'afficher clairement votre goût pour le design puissant.





9G-TRONIC.

Laissez à votre véhicule le soin de passer les rapports. Vous percevrez à peine les changements de vitesses de la boîte automatique 9G-TRONIC. Ses neuf rapports permettent un fonctionnement à bas régime pour une consommation de carburant en baisse et un niveau sonore plus agréable.



E-ACTIVE BODY CONTROL.

E-ACTIVE BODY CONTROL comprend le système de détection du type de chaussée par le biais d'une caméra ROAD SURFACE SCAN (uniquement en liaison avec le Pack Assistance à la conduite ou le Pack Assistance à la conduite Plus) ainsi que la fonction d'inclinaison active dans les virages CURVE et est capable d'évaluer les situations de marche, la vitesse et le chargement. L'amortissement et le niveau sont adaptés en conséquence de manière automatique sur chacune des roues. Résultat: un confort de marche hors pair et une stabilité exemplaire – sur route comme en tout-terrain.

Pas un SUV. Un AMG.

Chaque modèle Mercedes-AMG est un chef-d'œuvre unique empreint d'un caractère inimitable. Ce qui unit nos véhicules labellisés Performance et nos voitures de sport, c'est leur incroyable esprit sportif et leur passion pour le très haut niveau. Celle-ci se manifeste là où l'art des ingénieurs rejoint l'esprit AMG. Nous pensons qu'il faut toujours repousser les limites pour atteindre de nouveaux objectifs. Nous remettons sans cesse en question le statu quo. Les limites créées par l'homme sont destinées à être surpassées. Animés par cet état d'esprit, nous donnons naissance à des performances exceptionnelles, au service du sport automobile et de la route.

Bienvenue dans l'univers d'AMG.

www.mercedes-amg.com

The AMG logo consists of four slanted parallel bars followed by the letters 'AMG' in a bold, sans-serif font.



Données techniques.

	GLS 350 d 4MATIC	GLS 400 d 4MATIC	GLS 450 4MATIC	GLS 580 4MATIC	Mercedes-AMG GLS 63 4MATIC+
MOTEUR					
Disposition des cylindres	L6	L6	L6	V8	V8
Nombre de cylindres	6	6	6	8	8
Cylindrée (cm³)	2925	2925	2999	3982	3982
Puissance nominale maxi (kW [ch] DIN)	210 [286]	243 [330]	270 [367]	360 [489]	450 [612]
Puissance nominale maxi (puissance électrique maxi) (kW [ch] DIN)			16 [22]	16 [22]	16 [22]
Couple maxi (Nm à tr/min, thermique)	600/1200-3200	700/1200-3200	500/1600-4500	700/2000-4000	850/2250-5000
Capacité du réservoir (l)	90/9	90/9	90/9	90/9	90/12
BOÎTE DE VITESSES					
	9G-TRONIC	9G-TRONIC	9G-TRONIC	9G-TRONIC	AMG SPEEDSHIFT MCT 9G
PERFORMANCES					
Vitesse maxi (km/h)	227	238	246	250	250/280
Accélération 0-100 km/h (s)	7,0	6,3	6,2	5,3	4,2
CONSOMMATION ET ÉMISSIONS					
Consommation mixte (l/100 km)	9,6	9,6	11,6	13,0	13,3
Equivalent-essence	10,9	10,9			
Emissions de CO ₂ (g/km) selon 715/2007/CEE	252	252	263	296	301
Emissions de CO ₂ de la mise à disposition du carburant et/ou de l'électricité (g/km)	46	46	59	66	67
Consommation d'énergie élec. (kWh/100 km)					
CATÉGORIE DE RENDEMENT ÉNERGÉTIQUE					
	G	G	G	G	G
MASSE (KG)					
Poids à vide selon le règlement CE 1230/2012	2500-2864	2505-2864	2460-2806	2545-2875	2630-2870
Poids total en charge admissible	3250-3385	3250-3385	3230-3340	3250-3395	3395
Charge utile sur le toit (kg)	100	100	100	100	100
Charge remorquée freinée/non freinée	3300/3500/750	3300/3500/750	3300/3500/750	3300/3500/750	3300/750

La consommation normalisée de carburant/d'électricité est calculée selon la méthode de mesure 715/2007/CEE dans sa version actuellement en vigueur. Les valeurs indiquées relatives à la consommation d'énergie et aux émissions de CO₂ sont des valeurs suisses et se basent sur la réception par type. Il s'agit ici de valeurs qui ont été déterminées dans le cycle de mesure WLTP. Dans la pratique, les valeurs de consommation peuvent diverger des valeurs indiquées, en fonction du style de conduite ainsi que des conditions de la chaussée, du trafic, des influences de l'environnement et de l'état du véhicule. Les données ne se réfèrent pas à un véhicule précis et ne font pas partie de l'offre, mais servent uniquement à la comparaison entre les différents types de véhicules. Afin que les consommations d'énergie des différentes motorisations (essence, diesel, gaz, électricité, etc.) soient comparables, elles sont indiquées en sus sous la forme d'équivalents essence (unité de mesure pour l'énergie). Le CO₂ est le principal gaz à effet de serre responsable du réchauffement climatique; les émissions moyennes de CO₂ de tous les types de véhicules proposés (quelle que soit la marque) s'élèvent à 149 g/km pour l'année 2022, la valeur cible provisoire étant 118 g/km.

Dimensions.

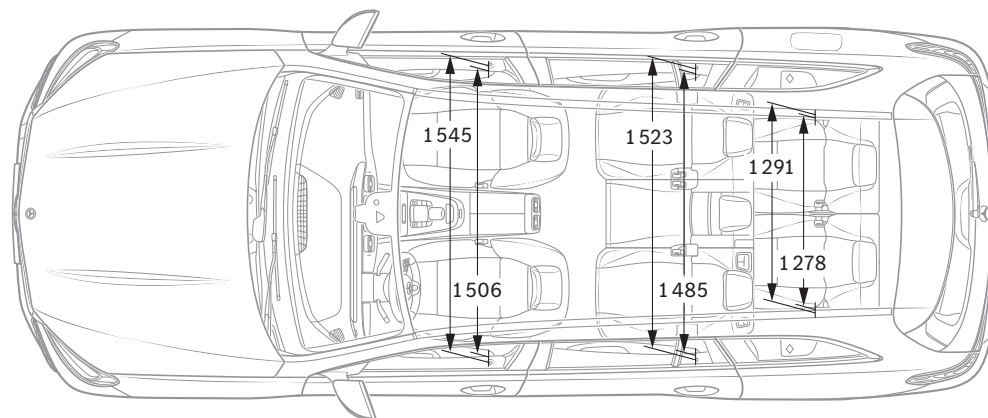
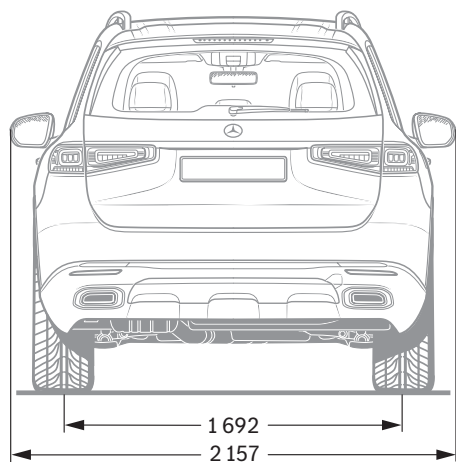
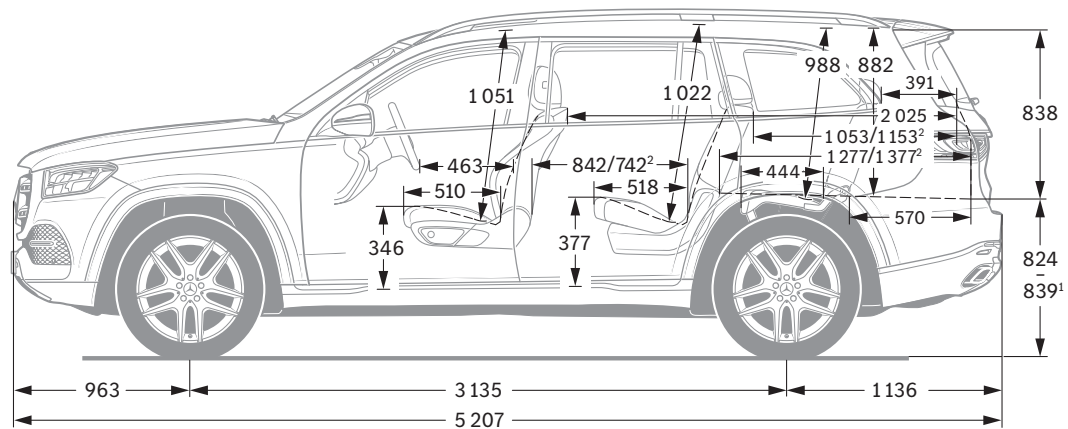
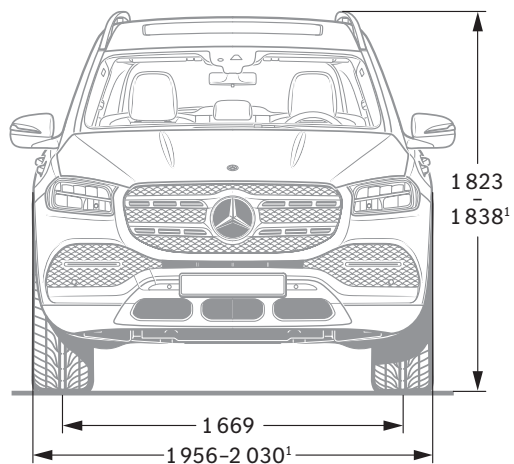

¹ Avec monte pneumatique minimale à maximale et assiette réglée au niveau normal ou autoroute. ² Avec banquette arrière avancée de 100 mm. Toutes les cotes s'entendent en millimètres. Les valeurs moyennes indiquées s'entendent pour le véhicule à vide avec équipement de série.



SPORT - F O R - GOOD

Depuis 20 ans, nous sommes convaincus que le sport a le pouvoir de réunir les gens et de les motiver d'une manière exceptionnelle. Nous avons permis à des millions d'enfants et d'adolescents l'accès nécessaire à nos programmes de soutien afin qu'ils puissent changer leur vie de manière positive. Les programmes que nous soutenons en collaboration avec Laureus Sport for Good s'orientent aux objectifs de développement durable des Nations Unies et font partie intégrante d'un grand mouvement global intéressant pour un changement positif du monde. **En achetant un véhicule à l'étoile, vous apportez votre soutien à la fondation «Laureus Sport for Good».**

NB sur les informations contenues dans cette publication: des modifications ont pu intervenir sur le produit depuis le 09/09/2021, date de clôture de la rédaction. Sous toute réserve de modifications de la forme et de la conception, de différences de teinte et de modifications de la dotation de livraison de la part du constructeur pendant le délai de livraison, dans la mesure où ces modifications ou différences sont acceptables par le client, compte tenu des intérêts du vendeur. L'utilisation d'un sigle ou d'un numéro par le vendeur ou le constructeur pour la désignation de la commande ou du bien commandé n'implique aucun

droit. Par ailleurs, les visuels peuvent présenter des accessoires ou des options non fournis dans l'équipement de série. Cette publication est destinée à être utilisée à l'échelle internationale. Les déclarations relatives aux dispositions de nature juridique, légale et fiscale ainsi qu'à leurs effets ne s'appliquent qu'à la République fédérale d'Allemagne à la date de clôture de la rédaction de la présente publication. Veuillez consulter votre distributeur Mercedes-Benz AG pour obtenir les données en vigueur.

www.mercedes-benz.ch