

# GLE Coupé



Mercedes-Benz





# Sind Sie bereit für Ihren grossen Auftritt?

Dann steigen Sie ein. Denn das neue GLE Coupé ist wie dafür geschaffen, aus sich herauszugehen und jeden Winkel der Welt im Sturm zu erobern. Mit seinem aufsehenerregend sportlichen Design. Einem revolutionär neuen Cockpit. Und einem vollaktiven Fahrwerk, das in seiner Klasse Massstäbe setzt.







## Es gibt Persönlichkeiten, die sind kaum zu übersehen.

Das neue GLE Coupé fällt sofort auf. Mit einem aufsehenerregenden Design, so sportlich und stilsicher wie nie. Flache Frontscheibe, niedriger Aufbau und abfallende Hecklinie zeichnen die elegante Silhouette. Bis zu 55,9 cm (22 Zoll) grosse Räder betonen den SUV-Charakter des GLE Coupés.



The image shows the driver's perspective of a Mercedes-AMG car's interior. The driver's hands are on a black steering wheel with red stitching. The dashboard features a large, wide digital display. The left side of the display shows two circular gauges: a speedometer with a needle pointing to 45 km/h and a tachometer with a needle pointing to 2000 RPM. The right side of the display shows a navigation map with a blue route line and various icons. Below the display are four air vents and a control panel with buttons and a gear selector. The car's interior is dark with red stitching on the seats and dashboard. The background is a blurred city street at night.

## Ein Hochgefühl für alle Sinne.

Im Innenraum begrüßen Sie zwei grosse volldigitale Instrumente, die durchgängig edel verglast sind. Ebenfalls neu schenken hier hochwertige Sportsitze Fahrer und Mitfahrer spürbar mehr Halt und ermöglichen so ein noch dynamischeres Fahren ohne Komfortverlust.







Steigen Sie ein.  
Und entspannter wieder aus.

Im neuen GLE Coupé können Sie aus 64 Ambientefarben wählen, dazu aus unterschiedlichen Räumdüften und Massageprogrammen. Oder Sie aktivieren ein ENERGIZING Programm, zum Beispiel «Vitality», dann werden diese Komfort-Features automatisch aufeinander abgestimmt.



Das neue GLE Coupé.  
Ausdruck innerer Stärke.



2 NV 1928



## Head-up-Display.

Beste Aussichten für sportlichen Fahrspass und ein souveränes Fahrgefühl: Das Head-up-Display verwandelt Ihre Frontscheibe in ein faszinierendes digitales Cockpit. Damit haben Sie wichtige Informationen immer direkt im Blick. Ihre volle Aufmerksamkeit gehört der Strasse und dem Verkehrsgeschehen vor Ihnen.

## Fahrassistenz-Paket Plus.

Das Fahrassistenz-Paket Plus bietet ein Höchstmass an Komfort und Sicherheit auf dem Weg zum autonomen Fahren. Ergänzend zum Fahrassistenz-Paket erhalten Sie den Aktiven Stau-Assistenten, der Sie auf Autobahnen optimal entlastet. Ein weiteres Plus dieses Pakets: Bei fremdverursachten Seitenkollisionen kann PRE-SAFE® Impuls Seite zusätzlich schützen.



## Widescreen Cockpit.

Begeisterndes Design trifft auf voll-digitale Anzeige mit flexiblen Darstellungsmöglichkeiten: Das Widescreen Cockpit verwandelt Informationen in ein echtes Erlebnis. Die gewünschten Inhalte sind individuell positionierbar und die vielfältigen Funktionen dank Touch-Technologie intuitiv bedienbar.

## MBUX Augmented Reality für Navigation.

Damit Sie sich in komplexen Verkehrssituationen zurechtfinden, vernetzt MBUX Augmented Reality für Navigation die virtuelle Welt mit der realen. Die Technik blendet grafische Navigations- und Verkehrshinweise in Live-Bilder ein. Sie kommen schnell, sicher und stressfrei ans Ziel.



## ENERGIZING Paket Plus.

Das ENERGIZING Paket Plus ist einzigartig. Es bietet Ihnen Komfort für alle Sinne auf höchstem Niveau. Dafür wird ein Maximum an Premium-Ausstattungen mit innovativer Intelligenz gebündelt. Das faszinierende Ergebnis: Ihr Mercedes kann Sie gezielt vitalisieren und verwöhnen. Für längere Leistungsfähigkeit am Steuer und eine überaus angenehme Fahrt.



## Burmester® High-End 3D-Surround-Soundsystem.

Ein Klang wie bei Luxus-Musikanlagen für die Wohnung. Lautsprecher im Innenhimmel komponieren einen dreidimensionalen Sound. Sie dirigieren die Anlage wie Ihr persönliches Orchester – mit VIP-Einstellungen für einzelne Plätze oder Stilvorgaben wie «Live» oder «Easy Listening».



## MULTIBEAM LED Scheinwerfer.

Für Ihre perfekte Sicht: Die adaptiven MULTIBEAM LED Scheinwerfer reagieren mit einzeln steuerbaren LEDs auf die Verkehrssituation. Das Teilfernlicht spart andere Verkehrsteilnehmer aus, ohne sie zu blenden. Bei freier Strasse erhöht ULTRA RANGE Fernlicht die Reichweite um 150 Meter. Auch Abbiege- und Kurvenlicht leuchten das Sichtfeld optimal aus.



## Felgen/Räder.

Ein weiteres Highlight: bis zu 55,9 cm (22 Zoll) grosse Räder, die deutlich den SUV-Charakter des neuen GLE Coupés betonen.

## Die Serienausstattung.

Stets stilischer unterwegs: Das Exterieur verkörpert sportliche Leidenschaft. Charakteristische SUV- und Coupé-Merkmale ergeben ein begehrlisches Ganzes. Dominante Dimensionen treffen auf elegante Konturen, athletische Formen auf akzentuierende Feinheiten. Die optimierte Aerodynamik bildet die Basis für effizientes, ruhiges Reisen. Das progressiv gestaltete Interieur verkörpert elegante Sportlichkeit. Harmonische Dimensionen, hochwertige Materialien und praktische Details ergeben ein dynamisches Ambiente für stilvoll-komfortables Reisen. Serienmässig an Bord sind unter anderem: Sportsitze, Multifunktions-Sportlenkrad, Widescreen Cockpit und das MBUX Multimediastem.



## Die AMG Line.

Ein ausdrucksstarkes Styling für einen eindrucksvollen Auftritt: Die AMG Line Exterieur schärft den sportlichen Charakter Ihres Fahrzeugs und differenziert es klar vom Basismodell. Die optischen Effekte lassen Ihr Fahrzeug tiefer und dynamischer wirken. Damit setzen Sie ein klares Statement für kraftvolles Design. Die AMG Line Interieur verleiht Ihrem Fahrzeug sicht- und fühlbar mehr Sportlichkeit. Damit setzen Sie ein geschmackvolles Statement und zeigen Ihre Passion für ein bis ins Detail dynamisch und exklusiv gestaltetes Ambiente.





## Das Night-Paket.

Mehr Charakter – expressiver Style. Das Night-Paket setzt in Verbindung mit der AMG Line markante Akzente durch exklusive schwarze Design-Elemente. Diese betonen den sportiven Charakter und die athletische Formsprache Ihres Fahrzeugs. Ideal für Individualisten, die ein ausdrucksvolles Design zu schätzen wissen.



## Die Ausstattungslinie EXCLUSIVE Interieur.

Mit dem EXCLUSIVE Interieur zeigen Sie, was Ihnen wichtig ist: maximale Eleganz und erstklassige Qualität bis ins kleinste Detail. Luxuriöse Akzente aus Leder und Holz prägen das edle Ambiente Ihres Innenraums und bringen Ihren guten Geschmack zum Ausdruck. Mit den Komfortsitzen reisen Sie auch auf Langstrecken sehr bequem und kommen entspannt an.





## AIRMATIC Paket.

Im AIRMATIC Paket trifft ein adaptives Dämpfungssystem auf eine moderne Luftfederung. Das Ergebnis: ein intelligentes Komfort-Fahrwerk, das sich automatisch an Fahrsituation, Geschwindigkeit und Beladung anpassen kann. Damit profitieren Sie auf guten wie schlechten Wegen von einer ausgleichenden Fahrstabilität mit erstklassigem Komfort.



## E-ACTIVE BODY CONTROL.

Souveränes Fahren in jeder Situation: E-ACTIVE BODY CONTROL ist die Synthese von Komfort, Präzision und Dynamik – verbunden mit einzigartigen Geländeeigenschaften. Erleben Sie die erstklassigen nick-, wank- und stosskompensierenden Effekte eines modernen vollaktiven Fahrwerks. Auf allen Wegen und Abwegen. Bei guten wie schlechten Fahrbedingungen.

# Not an SUV. An AMG.

Ein Mercedes-AMG ist ein klares Statement. Eines, das man mit allen Sinnen erleben kann. Eine Erfahrung, für die man sich bewusst entscheidet. Egal ob Design oder Leistung, Form oder Funktion: Die Leidenschaft für Perfektion und Performance drückt jedes unserer Fahrzeuge in Sound, Style und Lebensgefühl aus. Einen Mercedes-AMG zu fahren ist ein expressives Erlebnis, das man immer wieder erfahren möchte. Eine perfekte Symbiose aus Performance und Style. Mit einem Mercedes-AMG ist Ihnen ein kraftvoller und kompromissloser Auftritt garantiert.

Es ist Zeit für Ihr AMG Erlebnis!

[www.mercedes-amg.com](http://www.mercedes-amg.com)

  
DRIVING PERFORMANCE



# Technische Daten – Benzin.

	GLE 350 e 4MATIC	GLE 450 4MATIC	GLE 580 4MATIC	GLE AMG 53 4MATIC+	GLE AMG 63 4MATIC+	GLE AMG 63 S 4MATIC+
<b>MOTOR.</b>						
Zylinderanordnung	L4	L6	V8	L6	V8	V8
Zylinderanzahl	4	6	8	6	8	8
Hubraum (cm <sup>3</sup> )	1991	2999	3982	2999	3982	3982
Maximale Nennleistung (kW [PS] DIN)	155 [211]	270 [367]	360 [489]	320 [435]	420 [571]	450 [612]
Maximale Nennleistung [elektrische Spitzenleistung] (kW [PS] DIN)	100 [136]	16 [22]	16 [22]	16 [22]	16 [22]	16 [22]
Maximales Drehmoment (Nm bei 1/min thermisch)	350/1600–4000	500/1600–4500	700/2000–4000	520/1800–5800	750/2250–5000	850/2500–4500
Tankinhalt (l)	65/9	85/9	85/9	85/9	85/12	85/12
<b>GETRIEBE.</b>						
	9G-TRONIC	9G-TRONIC	9G-TRONIC	AMG SPEEDSHIFT TCT 9G	AMG SPEEDSHIFT TCT 9G	AMG SPEEDSHIFT TCT 9G
<b>FAHRLEISTUNG.</b>						
Höchstgeschwindigkeit (km/h)	210	250	250	250	250/280	280
0 auf 100 km/h (s)	6,9	5,7	4,9	5,3	4,0	3,8
<b>VERBRAUCH UND EMISSIONSAUSSTOSS.</b>						
Verbrauch kombiniert (l/100km)	1,3	11,1	12,9	11,3	12,8	12,8
Benzinäquivalent	4,6					
CO <sub>2</sub> -Emission (g/km) nach 715/2007/EWG	29	251	294	258	291	291
CO <sub>2</sub> -Emission aus der Treibstoff- und/oder der Strombereitstellung (g/km)	29	57	66	58	66	66
Elektr. Energieverbrauch (kWh/100km)	30,2					
Energieeffizienz-Kategorie	B	G	G	G	G	G
<b>MASSE (KG).</b>						
Leergewicht nach VO (EG) 1230/2012	2605–2869	2200–2654	2345–2750	2305–2625	2415–2695	2420–2700
Zulässiges Gesamtgewicht	3210–3230	3000–3180	3090–3270	3050–3150	3120	3120
Maximale Dachlast (kg)	100	100	100	100	100	100
Anhänger gebremst/ungebremst*	2700/3300/3500/750	2700/3500/750	2700/3500/750	3500/750	3500/750	3500/750

\* Bei Wahl von Anhängervorrichtung (550) mit AIRMATIC-Paket (489) erhöhte Anhängelast von 3,5 t. Für GLE 580 bei Wahl von Anhängervorrichtung (550) mit AIRMATIC-Paket (489), 3. Sitzreihe für 2 Personen (847) und E-ACTIVE BODY CONTROL (490) erhöhte Anhängelast von 3,3 t. Für Plug-in Hybride bei Wahl von Anhängervorrichtung (550) mit AIRMATIC-Paket (489) erhöhte Anhängelast von 3,5 t. Bei Wahl von Anhängervorrichtung (550) mit AIRMATIC-Paket (489) und Fondsitze elektrisch verstellbar (567) erhöhte Anhängelast von 3,3 t.

Der Treibstoff-/Stromnormverbrauch wird nach der Messmethode 715/2007/EWG in der gegenwärtig gültigen Fassung ermittelt. Die angegebenen Werte zu Energieverbrauch und CO<sub>2</sub>-Emissionen sind Schweizer Werte, diese richten sich nach der Typengenehmigung. Es handelt sich dabei um Werte, die im WLTP-Messzyklus ermittelt wurden. Je nach Fahrweise, Strassen- und Verkehrsverhältnissen, Umwelteinflüssen und Fahrzeugzustand können sich in der Praxis Verbrauchswerte ergeben, die von den angegebenen Werten abweichen. Die Angaben beziehen sich nicht auf ein einzelnes Fahrzeug und sind nicht Bestandteil des Angebots, sondern dienen allein Vergleichszwecken zwischen verschiedenen Fahrzeugtypen. Um einen Vergleich der Energieverbräuche unterschiedlicher Antriebsformen (Benzin, Diesel, Gas, Strom usw.) zu ermöglichen, werden diese zusätzlich als sogenannte Benzinäquivalente (Masseinheit für Energie) angegeben. CO<sub>2</sub> ist das für die Erderwärmung hauptverantwortliche Treibhausgas; die mittlere CO<sub>2</sub>-Emission aller (markenübergreifend) angebotenen Fahrzeugtypen beträgt 169 g/km für das Jahr 2021; der Zielwert liegt bei 118 g/km.

# Technische Daten – Diesel.

	GLE 300 d 4MATIC	GLE 350 d 4MATIC	GLE 400 d 4MATIC	GLE 350 de 4MATIC
<b>MOTOR.</b>				
Zylinderanordnung	L4	L6	L6	L4
Zylinderanzahl	4	6	6	4
Hubraum (cm <sup>3</sup> )	1950	2925	2925	1950
Maximale Nennleistung (kW [PS] DIN)	180 [245]	200 [272]	243 [330]	143 [194]
Maximale Nennleistung [elektrische Spitzenleistung] (kW [PS] DIN)				100 [136]
Maximales Drehmoment (Nm bei 1/min thermisch)	500/1600–2400	600/1200–3000	700/1200–3200	400/1600–2800
Tankinhalt (l)	85/9	85/9	85/9	65/9
<b>GETRIEBE.</b>				
	9G-TRONIC	9G-TRONIC	9G-TRONIC	9G-TRONIC
<b>FAHRLEISTUNG.</b>				
Höchstgeschwindigkeit (km/h)	225	230	245	210
0 auf 100 km/h (s)	7,2	6,6	5,7	6,8
<b>VERBRAUCH UND EMISSIONSAUSSTOSS.</b>				
Verbrauch kombiniert (l/100km)	8,5	9,2	9,2	1,0
Benzinäquivalent	9,7	10,5	10,5	4,4
CO <sub>2</sub> -Emission (g/km) nach 715/2007/EWG	223	240	240	25
CO <sub>2</sub> -Emission aus der Treibstoff- und/oder der Strombereitstellung (g/km)	42	45	45	26
Elektr. Energieverbrauch (kWh/100km)				29,5
Energieeffizienz-Kategorie	F	G	G	A
<b>MASSE (KG).</b>				
Leergewicht nach VO (EG) 1230/2012	2165–2578	2235–2732	2265–2736	2655–2920
Zulässiges Gesamtgewicht	2910–3110	3070–3250	3070–3250	3250–3290
Maximale Dachlast (kg)	100	100	100	100
Anhänger gebremst/ungebremst*	2700/3500/750	2700/3500/750	2700/3500/750	2700/3300/3500/750

\* Bei Wahl von Anhängervorrichtung (550) mit AIRMATIC-Paket (489) erhöhte Anhängelast von 3,5 t. Für GLE 580 bei Wahl von Anhängervorrichtung (550) mit AIRMATIC-Paket (489), 3. Sitzreihe für 2 Personen (847) und E-ACTIVE BODY CONTROL (490) erhöhte Anhängelast von 3,3 t. Für Plug-in Hybride bei Wahl von Anhängervorrichtung (550) mit AIRMATIC-Paket (489) erhöhte Anhängelast von 3,5 t. Bei Wahl von Anhängervorrichtung (550) mit AIRMATIC-Paket (489) und Fondsitze elektrisch verstellbar (567) erhöhte Anhängelast von 3,3 t.

Der Treibstoff-/Stromnormverbrauch wird nach der Messmethode 715/2007/EWG in der gegenwärtig gültigen Fassung ermittelt. Die angegebenen Werte zu Energieverbrauch und CO<sub>2</sub>-Emissionen sind Schweizer Werte, diese richten sich nach der Typengenehmigung. Es handelt sich dabei um Werte, die im WLTP-Messzyklus ermittelt wurden. Je nach Fahrweise, Strassen- und Verkehrsverhältnissen, Umwelteinflüssen und Fahrzeugzustand können sich in der Praxis Verbrauchswerte ergeben, die von den angegebenen Werten abweichen. Die Angaben beziehen sich nicht auf ein einzelnes Fahrzeug und sind nicht Bestandteil des Angebots, sondern dienen allein Vergleichszwecken zwischen verschiedenen Fahrzeugtypen. Um einen Vergleich der Energieverbräuche unterschiedlicher Antriebsformen (Benzin, Diesel, Gas, Strom usw.) zu ermöglichen, werden diese zusätzlich als sogenannte Benzinäquivalente (Masseinheit für Energie) angegeben. CO<sub>2</sub> ist das für die Erderwärmung hauptverantwortliche Treibhausgas; die mittlere CO<sub>2</sub>-Emission aller (markenübergreifend) angebotenen Fahrzeugtypen beträgt 169 g/km für das Jahr 2021; der Zielwert liegt bei 118 g/km.

# Abmessungen.

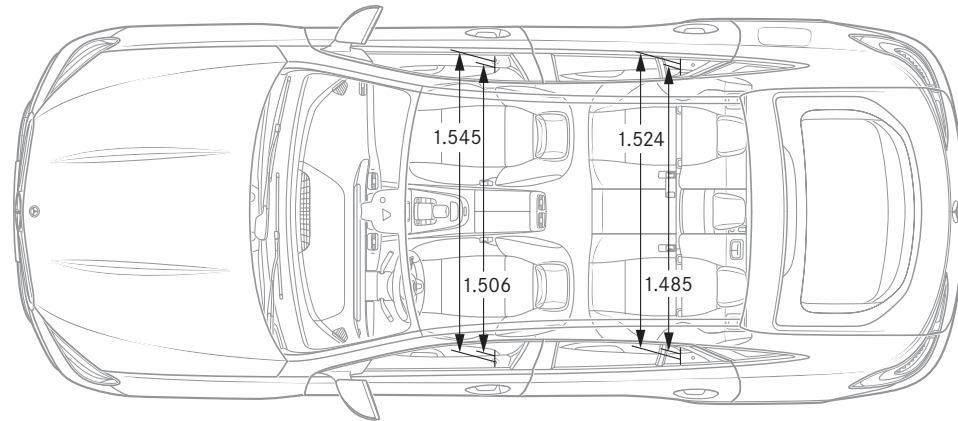
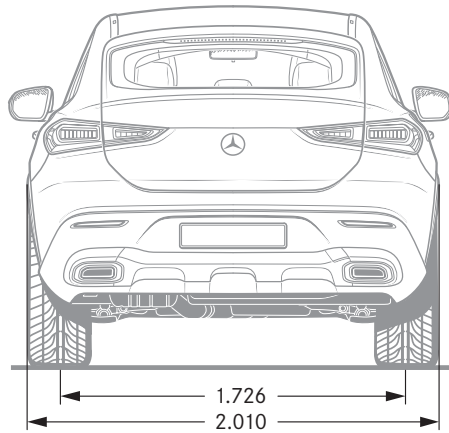
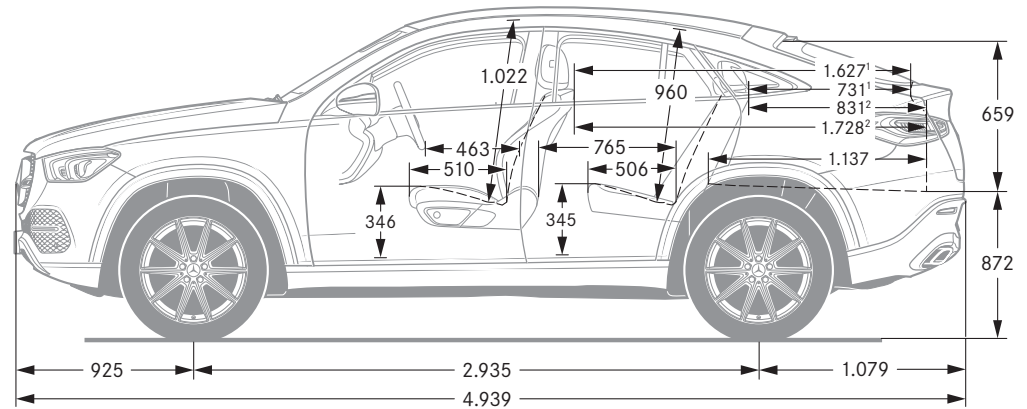
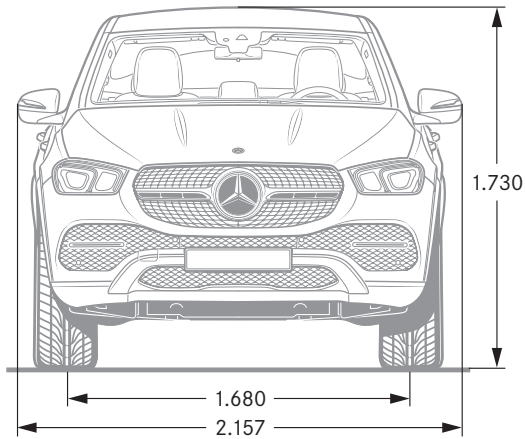

<sup>1</sup> Bis Anschlusskante Hutablage. <sup>2</sup> Unter der Hutablage. Alle Angaben in Millimetern. Die abgebildeten Masse sind Mittelwerte. Sie gelten für Fahrzeuge in Grundausstattung und in unbelastetem Zustand.





# SPORT — F O R — GOOD

Die Mercedes-Benz AG ist einer der Gründungspartner der weltweiten Laureus Sport for Good Foundation, die im Jahr 2000 gegründet wurde. Sie ist die wichtigste soziale Initiative der Marke Mercedes-Benz. Laureus Sport for Good fördert über soziale Sportprojekte bedürftige Kinder und Jugendliche, eröffnet ihnen Perspektiven und vermittelt wichtige Werte wie Teamgeist, Respekt und Zielstrebigkeit. «Change the Game for Kids» ist unser Leitmotiv, das wir mit Ihnen teilen möchten. Mit dem Kauf eines Mercedes-Benz unterstützen Sie die «Laureus Sport for Good»-Bewegung.

**Zu den Angaben in dieser Publikation:** Nach Redaktionsschluss am 08.10.2020 können sich am Produkt Änderungen ergeben haben. Konstruktions- oder Formänderungen, Abweichungen im Farbton sowie Änderungen des Lieferumfangs seitens des Herstellers bleiben während der Lieferzeit vorbehalten, sofern die Änderungen oder Abweichungen unter Berücksichtigung der Interessen des Verkäufers für den Käufer zumutbar sind. Sofern der Verkäufer oder der Hersteller zur Bezeichnung der Bestellung oder des bestellten Kaufgegenstands Zeichen oder Nummern gebraucht, können allein hieraus keine Rechte abgeleitet werden. Die Abbildungen können auch Zubehör und Sonderausstattungen enthalten, die

nicht zum serienmässigen Lieferumfang gehören. Diese Publikation wird international eingesetzt. Aussagen über gesetzliche, rechtliche und steuerliche Vorschriften und Auswirkungen haben jedoch nur für die Bundesrepublik Deutschland zum Zeitpunkt des Redaktionsschlusses dieser Publikation Gültigkeit. Fragen Sie daher zum verbindlichen letzten Stand bitte Ihren Mercedes-Benz AG Vertriebspartner.

[www.mercedes-benz.ch](http://www.mercedes-benz.ch)