

Classe A Berlina compatta.



Mercedes-Benz



«Hey Mercedes.»

Sai cosa significa incontrare qualcuno e avere la sensazione di conoscerlo da sempre? È un po' quel che si prova con Classe A. Pochi giorni insieme e lei conosce già le tue abitudini, le tue preferenze, i tuoi stati d'animo. Sa cosa ti piace e cosa non ti piace. Ti conosce quasi meglio di te. Tu e Classe A: improvvisamente uniti. Perché ci teniamo a farti restare come sei.







Lo stile riflesso.

Le linee di Classe A seguono un'unica direzione: design raffinato ed esclusivo. Le superfici sono ancora più pure, i dettagli più incisivi. Se non è eleganza questa!





START
ENGINE
STOP

Possiamo darti una mano?

Perché proprio di questo si tratta: i servizi di connettività vogliono renderti la vita più facile. Senza cavi, senza chiavi, senza fatica Classe A ti collega con tutto ciò a cui tieni.



Parliamo di fiducia.

La tua Classe A può segnalare il rischio di una collisione imminente, assisterti frenando e scartando un eventuale ostacolo o addirittura attivando automaticamente una frenata di emergenza.*



*I nostri sistemi di assistenza e di sicurezza sono strumenti di supporto e non esonerano il guidatore dalla sua responsabilità. Ti preghiamo di osservare le avvertenze riportate nelle istruzioni d'uso e i limiti di sistema ivi descritti.



S W1772

Classe A.

Con Mercedes *me*







Sistemi di sicurezza e di assistenza alla guida.*

Istinto di protezione ai massimi livelli. Classe A mantiene la distanza di sicurezza anche a 210 km/h di velocità e accorcia così le distanze dai modelli di categoria superiore. È dotata di sistemi in grado di parlare, capire, pensare e sentire come una persona e sui quali puoi fare totale affidamento. Persino alle alte velocità. Grazie al sistema di assistenza attivo alla regolazione della distanza DISTRONIC si mantiene sempre a debita distanza dai veicoli che la precedono. In caso di emergenza, il sistema di assistenza alla frenata attivo frena in maniera autonoma così da farti sentire sempre sicuro e in ottime mani. Cosa desiderare di più da un'auto?



Illuminazione di atmosfera.

Conferisci agli interni un'atmosfera particolare in base alle tue preferenze o all'umore del momento. Le 64 tonalità offerte dall'illuminazione di atmosfera creano scenari cromatici, ad esempio nelle bocchette di ventilazione, nelle porte o nella plancia portastrumenti.

*I nostri sistemi di assistenza e di sicurezza sono strumenti di supporto e non esonerano il guidatore dalla sua responsabilità. Ti preghiamo di osservare le avvertenze riportate nelle istruzioni d'uso e i limiti di sistema ivi descritti.



Realtà Aumentata MBUX per la navigazione.

Con Classe A tutto diventa più chiaro. Ad esempio la strada. Con l'aiuto di una telecamera speciale riproduce i dintorni sotto forma di video o di fermoimmagine sul display del sistema multimediale. In modo innovativo. Il sistema integra elementi virtuali o segnaletici e, così facendo, rende più facile trovare la destinazione. In modo del tutto intuitivo e intelligente.



Connettività.

Su Classe A puoi ricaricare il tuo smartphone riponendolo nella consolle centrale. In modo semplice, senza cavi e con lo standard Qi. In più, grazie alla comunicazione a corto raggio (NFC), il tuo smartphone si collega immediatamente con Classe A senza tanti passaggi.

Anche inviare un SMS o sfogliare i contatti non è un problema. Con Classe A puoi utilizzare lo smartphone senza doverlo tenere in mano. Basta collegarlo tramite USB, WLAN o NFC. Con i pulsanti touch control al volante puoi gestire quasi tutte le app e le funzioni, visualizzandole comodamente sul display del sistema multimediale in modo estremamente facile e rapido.



Stile «wrap-around».

L'abitacolo di Classe A è particolarmente accogliente. I passaggi fluidi tra plancia portastrumenti, consolle centrale e rivestimenti delle porte assicurano un piacevole effetto «wrap-around». Una soluzione unica in questa categoria, come unica è anche la scelta degli elementi decorativi e l'illuminazione di atmosfera, che mette tutto sotto una luce migliore.

Look widescreen.

Uno sguardo dice davvero più di mille parole. Gli interni di Classe A rispettano i massimi livelli in termini di modernità e si schiudono a nuove prospettive. Non su uno, ma su due display ad alta risoluzione. Di serie da 17,78 centimetri (7 pollici). A richiesta in formato extra da 26 centimetri (10,25 pollici). In entrambi i casi gli schermi sembrano essere sospesi nello spazio. Anche i comandi al volante, il touchpad o il touchscreen sono semplicissimi. Tutto ciò è davvero di grande effetto.



Volante sportivo multifunzione in pelle.

Gli eleganti rivestimenti in pelle impreziosiscono ulteriormente il volante sportivo multifunzione. Il volante si presenta in questo modo bello, ma anche piacevole al tatto.



Display multimediale.

Il display multimediale ad alta risoluzione e di grandi dimensioni (10,25") ti tiene collegato con la tua auto, reagendo ai comandi touch. I simboli sono intuitivi e favoriscono la concentrazione. Puro piacere estetico: il display multimediale si unisce al display sulla plancia di maggiori dimensioni, dando vita alla plancia con display widescreen.

Equipaggiamenti di serie.

Classe A è già dotata di serie di tutto il necessario e non ha bisogno di grandi optional per sentirsi completa. Assicurano l'elevato standard di sicurezza, tipico del brand, il sistema di assistenza alla frenata attivo* e il sistema antibandamento attivo*. Il climatizzatore garantisce il clima desiderato.

Versione Style.

Con gli equipaggiamenti Style la tua auto si distingue dal modello di serie per il look giovanile di interni ed esterni. Nella dotazione di questa versione figurano cerchi in lega leggera da 16 pollici e rivestimenti e cuciture decorative esclusive in colori di tendenza.

*I nostri sistemi di assistenza e di sicurezza sono strumenti di supporto e non esonerano il guidatore dalla sua responsabilità. Ti preghiamo di osservare le avvertenze riportate nelle istruzioni d'uso e i limiti di sistema ivi descritti.



Versione Progressive.

La versione Progressive impreziosisce la tua auto. Un valore aggiunto da percepire e toccare con mano. Da qualsiasi prospettiva accentua il fascino ed esalta il bagaglio tecnologico di una compatta di fascia alta.



AMG Line.

La versione AMG Line è il biglietto da visita di chi predilige le prestazioni. Basti pensare al kit aerodinamico AMG che, con le speciali grembialature, avvicina esteticamente l'auto ai modelli AMG. Anche la tecnica con assetto ribassato (non per i modelli ibridi plug-in) e lo sterzo diretto sono adeguati per prestazioni sportive.





DYNAMIC SELECT.

Scegli il tuo stile di guida preferito. Il DYNAMIC SELECT offre diversi programmi di marcia, attivabili con un pulsante, che influiscono sui parametri di motore, cambio, assetto o sterzo. Il programma «Sport» predilige uno stile decisamente dinamico, mentre il «Comfort» è più equilibrato. Il programma «ECO», invece, punta alla massima efficienza, per ridurre consumi e denaro.

Il programma «ECO» è particolarmente indicato per ridurre drasticamente emissioni di CO₂ e sostanze nocive. Con questa impostazione attivata, riscaldamento dei sedili e climatizzazione funzionano a potenza ridotta, permettendo di risparmiare energia preziosa. Con il programma «Individual» si possono selezionare i vari parametri a proprio piacimento: ad esempio puoi impostare parametri sportivi per il motore e parametri confortevoli per l'assetto.

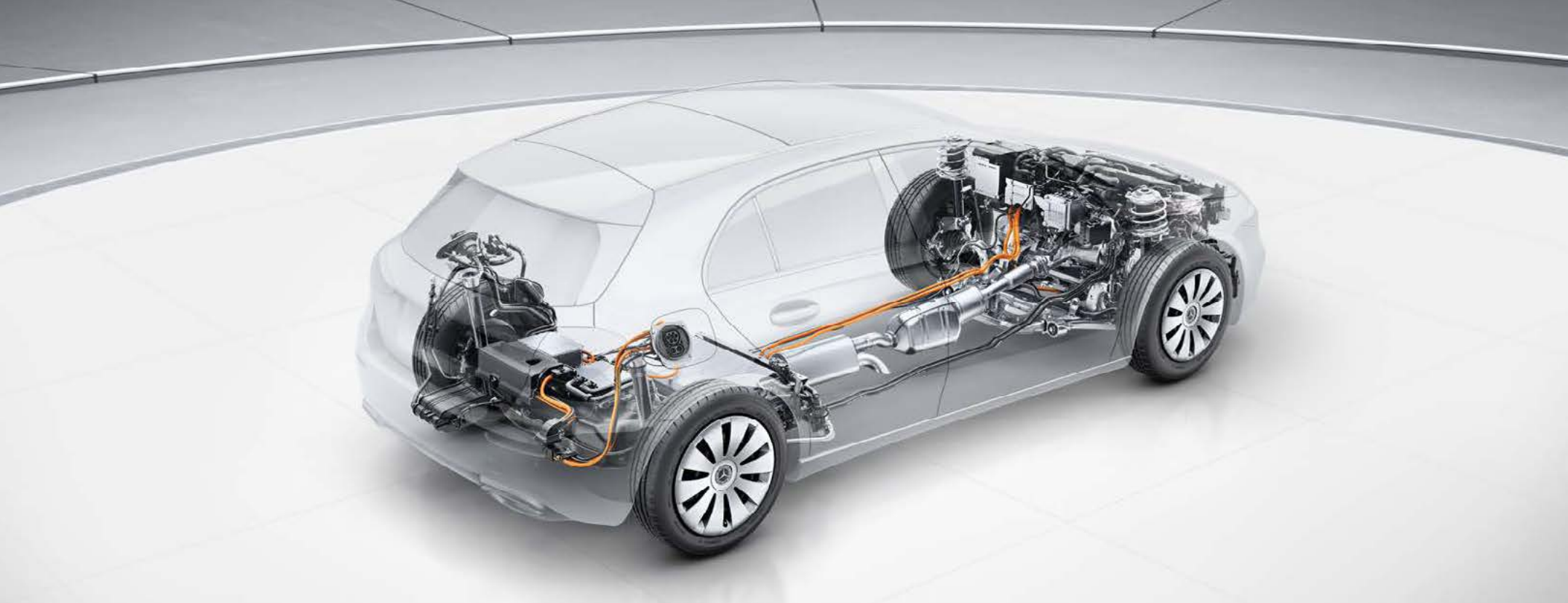

Scopri Classe A con tecnologia ibrida plug-in.

La tecnologia avanzata dei nuovi motori si traduce in una maggiore potenza e una migliore efficienza, grazie all'adozione di moduli tecnologici tra i più moderni

abbinati a diversi piccoli interventi specifici. Prova nuove emozioni alla guida a bordo di A 250 e: il primo modello ibrido plug-in di Classe A Berlina compatta.

Consommation électrique de l'A 250 e en cycle de test mixte: 17,5 kWh/100 km; consommation de carburant en cycle mixte: 1,5 l/100 km; émissions de CO₂ en cycle mixte: 35 g/km. Catégorie de rendement énergétique: A.

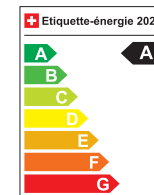

Performance istantanea.

Ogni Mercedes-AMG è un capolavoro unico dallo stile inconfondibile. Le nostre auto performance e le nostre sportive sono accomunate da un'indomita vocazione sportiva e dalla passione per le prestazioni, frutto dell'incontro tra l'ingegneria e un'attitudine speciale: lo spirito AMG. Siamo convinti che ogni nuovo traguardo nasca dalla capacità di sfidare i propri limiti. Non crediamo nell'ordine preconstituito delle cose, ma che i limiti esistano per essere superati da chi stesso se li è posti. Fedeli a tale principio creiamo performance straordinarie da vivere in pista e su strada.

Benvenuti nell'universo AMG.

www.mercedes-amg.com



AMG



Dati tecnici benzina.

	A 160	A 180	A 200	A 200 4MATIC	A 250	A 250 4MATIC	A 250 e	A 35	A 45	A 45 S		
MOTORE												
Disposizione dei cilindri	L4	L4	L4	L4	L4	L4	L4	L4	L4	L4		
Numero dei cilindri	4	4	4	4	4	4	4	4	4	4		
Cilindrata (cm³)	1332	1332	1332	1332	1991	1991	1332	1991	1991	1991		
Potenza nominale massima (kW [CV] DIN)	80 [109]	100 [136]	120 [163]	120 [163]	165 [224]	165 [224]	118 [160]	225 [306]	285 [387]	310 [421]		
Coppia massima (Nm a giri/min, termico)	180/1375-3500	200/1460-4000	250/1620-4000	250/1620-4000	350/1800-4000	350/1800-4000	230/1620-4000	400/3000-4000	480/4750-5000	500/5000-5250		
Capacità del serbatoio (l)	43	43	43	51	51	51	35	51	51	51		
Autonomia elettrica fino a (km)							73					
CAMBIO												
	Cambio manuale a 6 marce	Cambio manuale a 6 marce	Cambio automatico 7G-DCT	Cambio manuale a 6 marce	Cambio automatico 7G-DCT	Cambio automatico 8G-DCT	Cambio automatico 7G-DCT	Cambio automatico 7G-DCT	Cambio automatico 8G-DCT	Speedshift 8G-DCT	Speedshift 8G-DCT	Speedshift 8G-DCT
PRESTAZIONI												
Velocità massima (km/h)	200	215	225	221	250	250	235	250	250	270		
Da 0 a 100 km/h (s)	10,9	9,2	8,8	8,2	8	8,5	6,2	6,2	6,6	4,7	4,0	3,9
CONSUMI ED EMISSIONI												
Consumo di carburante combinato (l/100 km)	7	7	7	7	7	7,9	7,8	8,3	1,5	9,3	9,4	9,4
Equivalente benzina									3,4			
Emissioni di CO ₂ (g/km) secondo 715/2007/CEE	159	159	159	159	159	180	178	189	35	210	214	214
Emissioni di CO ₂ generate dalla produzione di carburante e/o di corrente (g/km)	35	35	35	35	35	40	39	42	12	47	48	48
Consumo di energia elettr. (kWh/100 km)									17,5			
CATEGORIA DI EFFICIENZA ENERGETICA												
	D	D	D	D	D	E	E	F	A	F	F	F
MASSA (KG)												
Peso a vuoto rilevato secondo il regolamento (CE) 1230/2012	1350-1533	1350-1561	1355-1571	1450-1646	1460-1619	1515-1679	1675-1835	1580-1725	1660-1785	1680-1840		
Massa complessiva ammessa	1860	1865-1880	1870-1885	1965	1965	2025	2155	2070	2130	2155		
Carico massimo sul tetto (kg)	100	100	100	100	100	100	100	100	100	100		
Carico rimorchiabile frenato/non frenato	1300/675	1400/675	1400/680	1600/675	1600/685	1800/725	1600/730	1800/750	1600/750	1800/750	1500/750	1500/750

Il consumo di carburante/corrente è misurato secondo la normativa 715/2007/CE come modificata dalla versione attualmente in vigore. I valori indicati relativi al consumo di energia e alle emissioni di CO₂ sono valori svizzeri sulla base dell'omologazione. Si tratta di valori che sono stati rilevati nell'ambito del ciclo di misurazione WLTP. I consumi possono variare a seconda dello stile di guida, delle condizioni del fondo stradale e del traffico, delle condizioni meteorologiche e dello stato della vettura. I dati non si riferiscono a una singola vettura e non fanno parte dell'offerta, ma sono forniti esclusivamente a titolo di confronto tra i diversi modelli. Per rendere paragonabili i consumi di energia dei diversi tipi di motori (benzina, diesel, gas, corrente ecc.), sono riportati anche i cosiddetti equivalenti benzina (unità di misura per l'energia). La CO₂ è il principale gas a effetto serra responsabile del riscaldamento climatico; l'emissione media di CO₂ di tutti i modelli proposti (tutti i marchi nel loro complesso) per il 2022 è di 149 g/km, con un valore target di 118 g/km.

Dati tecnici diesel.

	A 180 d		A 200 d		A 200 d 4MATIC		A 220 d		A 220 d 4MATIC	
MOTORE										
Disposizione dei cilindri	L4		L4		L4		L4		L4	
Numero dei cilindri	4		4		4		4		4	
Cilindrata (cm ³)	1950		1950		1950		1950		1950	
Potenza nominale massima (kW [CV] DIN)	85 [116]		110 [150]		110 [150]		140 [190]		140 [190]	
Coppia massima (Nm a giri/min, termico)	280/1300-2600		320/1400-3200		320/1400-3200		400/1600-2600		400/1600-2600	
Capacità del serbatoio (l)	43		43		51		51		51	
CAMBIO										
	Cambio manuale a 6 marce		Cambio automatico 8G-DCT		Cambio manuale a 6 marce		Cambio automatico 8G-DCT		Cambio automatico 8G-DCT	
PRESTAZIONI										
Velocità massima (km/h)	202		202		217		235		233	
Da 0 a 100 km/h (s)	10,0	9,5	8,6	8,1	8,3	7,0	6,8			
CONSUMI ED EMISSIONI										
Consumo di carburante combinato (l/100 km)	5,7	5,9	5,6	5,8	5,9	5,8	5,9			
Equivalente benzina	6,5	6,7	6,4	6,6	6,7	6,6	6,7			
Emissioni di CO ₂ (g/km) secondo 715/2007/CEE	149	155	148	152	155	152	154			
Emissioni di CO ₂ generate dalla produzione di carburante e/o di corrente (g/km)	28	29	27	28	29	28	29			
Consumo di energia elettr. (kWh/100 km)										
CATEGORIA DI EFFICIENZA ENERGETICA										
	C	C	B	C	C	C	C			
MASSA (KG)										
Peso a vuoto rilevato secondo il regolamento (CE) 1230/2012	1460-1632	1490-1662	1460-1675	1555-1740	1525-1678	1575-1733				
Massa complessiva ammessa	1965	1995	1965-1995	2055	2015	2070				
Carico massimo sul tetto (kg)	100		100	100	100	100				
Carico rimorchiabile frenato/non frenato	1400/730	1400/745	1600/730	1600/745	1800/750	1600/750	1800/750			

Il consumo di carburante/corrente è misurato secondo la normativa 715/2007/CE come modificata dalla versione attualmente in vigore. I valori indicati relativi al consumo di energia e alle emissioni di CO₂ sono valori svizzeri sulla base dell'omologazione. Si tratta di valori che sono stati rilevati nell'ambito del ciclo di misurazione WLTP. I consumi possono variare a seconda dello stile di guida, delle condizioni del fondo stradale e del traffico, delle condizioni meteorologiche e dello stato della vettura. I dati non si riferiscono a una singola vettura e non fanno parte dell'offerta, ma sono forniti esclusivamente a titolo di confronto tra i diversi modelli. Per rendere paragonabili i consumi di energia dei diversi tipi di motori (benzina, diesel, gas, corrente ecc.), sono riportati anche i cosiddetti equivalenti benzina (unità di misura per l'energia). La CO₂ è il principale gas a effetto serra responsabile del riscaldamento climatico; l'emissione media di CO₂ di tutti i modelli proposti (tutti i marchi nel loro complesso) per il 2022 è di 149 g/km, con un valore target di 118 g/km.

Dimensioni.

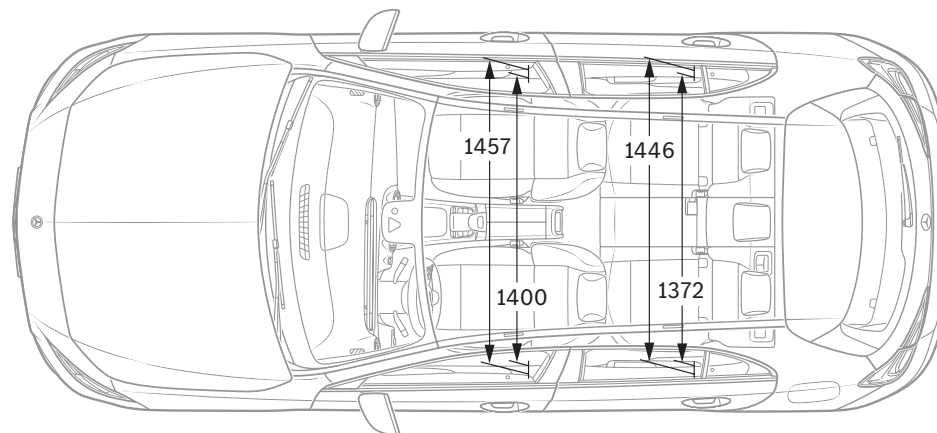
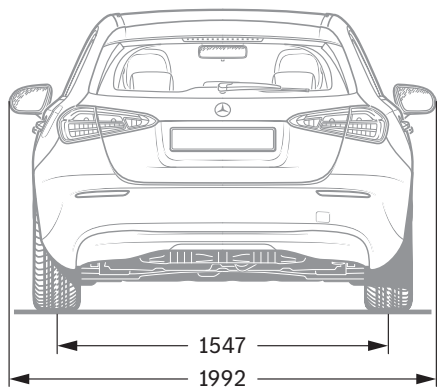
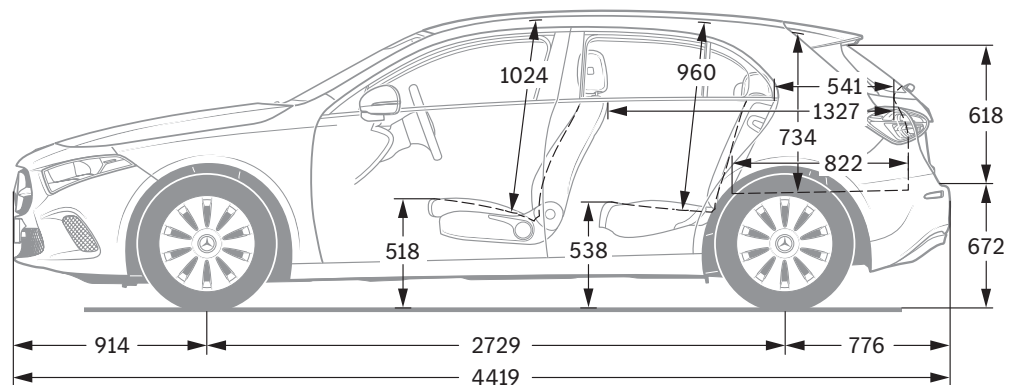
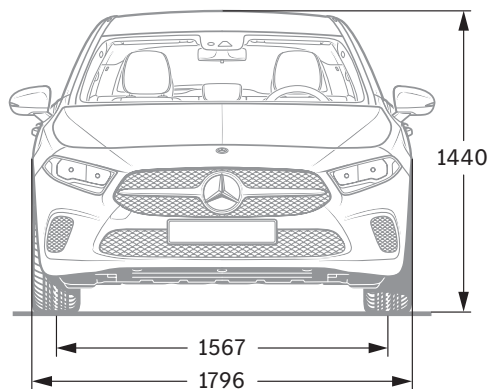

Tutti i dati sono espressi in millimetri. I valori raffigurati sono da intendersi medi e validi per vetture con equipaggiamento di base e senza carico.



SPORT - F O R - GOOD

Da oltre 20 anni crediamo fermamente che lo sport abbia il potere di unire le persone e motivarle come nient'altro. Abbiamo consentito a milioni di bambini e di giovani di accedere ai nostri programmi di sostegno, di cui hanno urgente bisogno per migliorare sensibilmente la qualità della loro vita. I programmi - che oggi supportiamo in collaborazione con Laureus Sport for Good - perseguono gli obiettivi di sviluppo sostenibile delle Nazioni Unite e fanno parte di un più vasto movimento, globale e partecipato, che punta a cambiare il mondo in senso positivo.

Acquistando una Mercedes sostieni il movimento «Laureus Sport for Good».

Sulle informazioni contenute nella presente pubblicazione: successivamente alla chiusura redazionale (30.03.2022) possono essersi verificate modifiche al prodotto. Il Costruttore può apportare variazioni alla struttura o alla forma ed ai colori dei prodotti illustrati nonché alla fornitura durante il periodo di consegna nella misura in cui tali modifiche, tenendo presenti gli interessi del Concessionario, siano accettabili da parte del Cliente. L'impiego di caratteri o numeri per indicare ordinazioni oppure prodotti già ordinati da parte del Concessionario o del Costruttore non danno origine ad alcun diritto. Le illustrazioni possono contenere

anche accessori o equipaggiamenti speciali non compresi nelle forniture di serie. Pubblicazione a carattere internazionale. Dichiarazioni relative a disposizioni legali e fiscali e le loro conseguenze sono tuttavia valide solo per la Repubblica Federale di Germania al momento della chiusura redazionale di questa pubblicazione. Per il relativo aggiornamento vincolante ti preghiamo di rivolgerti al tuo Concessionario Mercedes-Benz di fiducia.

www.mercedes-benz.ch