

GLC SUV



Mercedes-Benz



Das Allround-Talent. Mehr als je zuvor.

Der neue GLC SUV mit seinen vielseitigen Talenten ist Ihr praktischer Begleiter. Das sportliche Design unterstreicht seinen dynamischen Charakter, von innen überzeugt er mit hochwertigen Materialien und einem digitalen Cockpit. Moderne Plug-in-Hybrid Motoren und innovative Assistenzsysteme machen ihn zur idealen Wahl für jedes Vorhaben.



Unsere Fahrerassistenz- und Sicherheitssysteme sind Hilfsmittel und entbinden Sie nicht von Ihrer Verantwortung als Fahrer. Beachten Sie die Hinweise in der Betriebsanleitung und die dort beschriebenen Systemgrenzen.







Technologie trifft auf Luxus.

Das digitale Cockpit mit dem zum Fahrer geneigten Zentralsdisplay, das neue Lenkrad und hochwertige Zierelemente repräsentieren modernen Luxus. Exklusive Materialien sorgen für einzigartigen Komfort, den Sie spüren – bei jeder Fahrt.





Eines seiner vielen Talente: Flexibilität.

Die vielen Features des neuen GLC SUV machen Ihren Alltag einfacher. Der Kofferraum ist auf 620 Liter gewachsen und das überarbeitete Raumkonzept verbessert die Nutzbarkeit spürbar. Praktisch: Zum ersten Mal serienmässig ist die EASY-PACK Heckklappe. Das serienmässige Kofferraumkomfort-Paket steigert den praktischen Nutzen sogar noch weiter.





Der dynamische SUV.

Klare Linien und dynamische Proportionen charakterisieren das Design des neuen GLC SUV. Das wegweisende DIGITAL LIGHT mit Projektion (optional erhältlich) kann Ihr Fahrerlebnis bereichern und sicherer machen. Genauso wie die sportliche Front samt ausgeprägter Powerdome und Star-Grill in der AMG Line, die elegante Sportlichkeit ausstrahlen.

The image shows the interior of a Mercedes-Benz GLC SUV. The focus is on the front and rear seats, which are upholstered in dark blue leather with a ribbed pattern. The front seat on the left is partially visible, showing a perforated texture. The rear seat on the right is more prominent, featuring a ribbed design. The ambient lighting is a soft, warm glow, visible as a thin red line under the seat and a blue glow on the center console. The background shows the car's window and door panel, suggesting a bright, sunny day outside.

Ihr Komfort steht im Mittelpunkt.

Mit dem optionalen ENERGIZING Paket Plus bleiben Sie im neuen GLC SUV fit und entspannt. Durch die verschiedenen Massagefunktionen können Sie individuell Ihr Wohlbefinden steigern. Darüber hinaus passt das Ambientebeleuchtungs-Konzept sich Ihrer Stimmung an – mit bis zu 64 verschiedenen Farben.







Beschleunigt Herzen.

Die zweigeteilte Heckleuchte mit dreidimensionalem Innenleben und Animationen ist eines der Designhighlights im neuen GLC SUV. Das kraftvolle Heck erhält dadurch einen dynamischen Abschluss. Dazu passen auch die neuen Trittbretter, die bei jedem Einstieg an seinen dynamischen Charakter erinnern.



Nimmt es persönlich: MBUX.

Der neue GLC SUV hat eine Vielzahl an Features, die sich Ihnen anpassen, wie z. B. MBUX Sprach-Assistent. Dank der neuesten Generation MBUX wird das Fahrerlebnis digital vernetzt wie nie zuvor. Über individuelle Nutzerprofile erkennt MBUX Ihre favorisierten Radiostationen, Playlisten oder Navigationsrouten. Entdecken Sie mehr.



Exklusiv ausgestattet.

Der neue GLC SUV lässt keine Wünsche offen. Intelligente Assistenzsysteme wie das Park-Paket mit der 360°-Kamera oder der Verkehrszeichen-Assistent können Ihren Fahrkomfort steigern, indem diese Sie entlasten. Wegweisend ist die transparente Motorhaube, die Ihnen virtuell den Überblick im Offroad-Terrain verschafft.

Unsere Fahrerassistenz- und Sicherheitssysteme sind Hilfsmittel und entbinden Sie nicht von Ihrer Verantwortung als Fahrer. Beachten Sie die Hinweise in der Betriebsanleitung und die dort beschriebenen Systemgrenzen.



DIGITAL LIGHT mit Projektion.

Mit DIGITAL LIGHT erleben Sie brillante Lichtverhältnisse. Dieses HD-System arbeitet wie ein Beamer und reagiert mit ständig angepasstem Licht auf veränderte Bedingungen von Verkehr, Fahrbahn oder Wetter und fasziniert zusätzlich mit seinen Projektionsfunktionen.



Laderaumvolumen von 1.640 Litern.

Der neue GLC SUV kommt serienmässig mit EASY-PACK Heckklappe. Damit ist er grosszügig, funktional und hochwertig gestaltet. Mit dem serienmässigen Kofferraumkomfort-Paket wird der GLC noch komfortabler.



Multikontursitze mit Massagefunktion.

Egal, wie lang Ihre Fahrt ist: die Multikontursitze mit Massagefunktion helfen Ihnen entspannt anzukommen.



Offroad-Technik-Paket.

Mit 20 mm zusätzlicher Bodenfreiheit sowie dem technischen Unterschutz vorn und seitlich geht der Fahrpass für Sie auch abseits befestigter Strassen weiter. Der technische Unterschutz kann verhindern, dass Fahrzeugkomponenten am Unterboden auf Ihren Offroad-Touren beschädigt werden.



Dynamisch und effizient: neue 4-Zylinder Motoren.

Die neu entwickelten 4-Zylinder Diesel- und Ottomotoren wurden entwickelt, um Verbrauch und Emissionen zu verringern, ohne dabei auf Fahrkomfort und Leistung zu verzichten. Sie überzeugen durch souveräne Laufruhe und hohen Geräuschkomfort.



Hybrid-Technologien.

Intelligente Hybrid-Technologien mit sparsamen Verbrennungsmotoren und effizienten Elektro-Antrieben sorgen für weniger Emission. Damit fährt man schon heute lokal emissionsfrei durch die Innenstadt und büßt auf Langstrecken keinen Komfort ein.



Moderne Fahrdynamik: Plug-in-Hybrid Motoren.

Der neue Mercedes-Benz GLC SUV mit Plug-in-Hybrid-Technologie begeistert mit hoher Leistung, kurzen Ladezeiten und alltagstauglicher elektrischer Reichweite. Effizient trifft auf Fahrdynamik. Entdecken Sie die vielen Vorteile der modernen Plug-in-Hybrid Motoren.



Hinterachslenkung.

Bei niedrigen und mittleren Geschwindigkeiten unterstützt die Hinterachslenkung eine agilere Fahrweise und sorgt für mehr Wendigkeit durch einen kleineren Wendekreis. Bei hohen Geschwindigkeiten hingegen bietet sie Stabilität und sorgt für mehr Fahrkomfort. (Verfügbar mit Technik-Paket)

AVANTGARDE als Serie.

Das serienmässige AVANTGARDE Exterieur bringt die Dynamik und Klasse Ihres GLC voll zur Geltung. Gekonnt kombinierte Design-Elemente ergeben aus jeder Perspektive ein begehrenswertes Fahrzeug, unterstrichen durch wertige LED High Performance-Scheinwerfer. Das ebenfalls serienmässige AVANTGARDE Interieur überzeugt mit stilvoller Sportlichkeit und erstklassiger Qualität. Die edlen Akzente im Innenraum mit grossem Zentral-Display und Ambientebeleuchtung werden Ihnen jeden Tag aufs Neue viel Freude bereiten.



AMG Line.

Die AMG Line Interieur verleiht Ihrem Fahrzeug sichtbar und fühlbar mehr Sportlichkeit. Zu den zahlreichen Highlights zählen beispielsweise die zweifarbige Polsterung in Ledernachbildung ARTICO und Mikrofaser MICROCUT und die AMG Sportpedalanlage. Das ausdrucksstarke Styling der AMG Line verleiht dem Exterieur eine sportlichexklusive Note. Die technischen Besonderheiten bieten Ihnen zudem fühlbar mehr Fahrspass, unter anderem mit dem agilen Sportfahrwerk mit Sport-Direktlenkung (nicht für Plug-in-Hybrid-Modelle).



Navigation mit Gespannroutenplaner.

Das MBUX Navigationssystem kann bei der Routenkalkulation berücksichtigen, dass der GLC im Anhängerbetrieb fährt. Die Route wird sogar entsprechend dem Anhängertyp – Fahrradträger, kleiner Anhänger und grosser Anhänger – kalkuliert. Passend zum Gespann werden dann beispielsweise starke Steigungen oder enge Kurven auf der Route vermieden.



ENERGIZING Paket Plus.

Komfort für alle Sinne: Dieses Paket bündelt eine Vielzahl an Premium-Ausstattungen mit innovativer Intelligenz. Ihr Mercedes kann Sie gezielt vitalisieren und verwöhnen – für längere Leistungsfähigkeit am Steuer und eine überaus angenehme Fahrt. Mit sieben abwechslungsreichen Komfortprogrammen und attraktiven Extras wie den Multikontursitzen.



Technische Daten.

	Benzin		Diesel		Plug-in-Hybrid	
	GLC 200 4MATIC	GLC 300 4MATIC	GLC 220 d 4MATIC	GLC 300 d 4MATIC	GLC 300 e 4MATIC	GLC 400 e 4MATIC
Modellnummer	254.651	254.647	254.605	254.607	254.656	254.655
Motor						
Zylinderanordnung	Reihe	Reihe	Reihe	Reihe	Reihe	Reihe
Zylinderanzahl	4	4	4	4	4	4
Hubraum (cm ³)	1999	1999	1993	1993	1999	1999
Maximale Nennleistung (kW [PS] DIN)	150 [204]/6100	190 [258]/5800	145 [197]/3600	198 [269]/4200	150 [204]/6100	185 [252]/5800
Maximale Nennleistung [elektrische Spitzenleistung] (kW [PS] DIN)	17 [23]	17 [23]	17 [23]	17 [23]	100 [136]	100 [136]
Maximales Drehmoment (Nm bei 1/min thermisch)	320/2000	400/2000	440/1800	550/1800	320/2000	400/2000
Tankinhalt (l)	62	62	62	62	62	62
Elektrische Reichweite bis zu (km)					122	122
Getriebe	9G-TRONIC	9G-TRONIC	9G-TRONIC	9G-TRONIC	9G-TRONIC	9G-TRONIC
Fahrleistung						
Höchstgeschwindigkeit (km/h)	221	240	219	243	218	237
0 auf 100 km/h (s)	7,8	6,2	8,0	6,3	6,7	5,6
Verbrauch und Emissionsausstoss						
Verbrauch kombiniert (l/100 km)	8,2	8,2	5,9	6,2	0,6	0,6
Benzinäquivalent			6,7	7,1	3,1	3,1
CO ₂ -Emission (g/km) nach 715/2007/EWG	186	186	155	163	15	15
CO ₂ -Emission aus der Treibstoff- und/oder der Strombereitstellung (g/km)	41	41	29	30	9	9
Elektr. Energieverbrauch (kWh/100 km)					22,5	22,5
Energieeffizienz-Kategorie	E	E	C	D	A	A
Masse (kg)						
Leergewicht nach VO (EG) 1230/2012	1925-2128	1925-2128	2000-2203	2025-2223	2355-2515	2355-2515
Zulässiges Gesamtgewicht	2510	2510	2550	2570	2840-2890	2840-2890
Maximale Dachlast (kg)	75	75	75	75	75	75
Anhänger gebremst/ungebremst	2000/750	2400/750	2500/750	2500/750	2000/750	2000/750

Der Treibstoff-/Stromnormverbrauch wird nach der Messmethode 715/2007/EWG in der gegenwärtig gültigen Fassung ermittelt. Die angegebenen Werte zu Energieverbrauch und CO₂-Emissionen sind Schweizer Werte auf Basis der Typengenehmigung. Es handelt sich dabei um Werte, die im WLTP-Messzyklus ermittelt wurden. Je nach Fahrweise, Strassen- und Verkehrsverhältnissen, Umwelteinflüssen und Fahrzeugzustand können sich in der Praxis Verbrauchswerte ergeben, die von den angegebenen Werten abweichen. Die Angaben beziehen sich nicht auf ein einzelnes Fahrzeug und sind nicht Bestandteil des Angebots, sondern dienen allein Vergleichszwecken zwischen verschiedenen Fahrzeugtypen. Damit Energieverbräuche unterschiedlicher Antriebsformen (Benzin, Diesel, Gas, Strom usw.) vergleichbar sind, werden sie zusätzlich als sogenannte Benzinäquivalente (Masseinheit für Energie) ausgewiesen. CO₂ ist das für die Erderwärmung hauptverantwortliche Treibhausgas; die mittlere CO₂-Emission aller (markenübergreifend) angebotenen Fahrzeugtypen beträgt für das Jahr 2022 149 g/km, Zielwert 118 g/km.

Abmessungen.

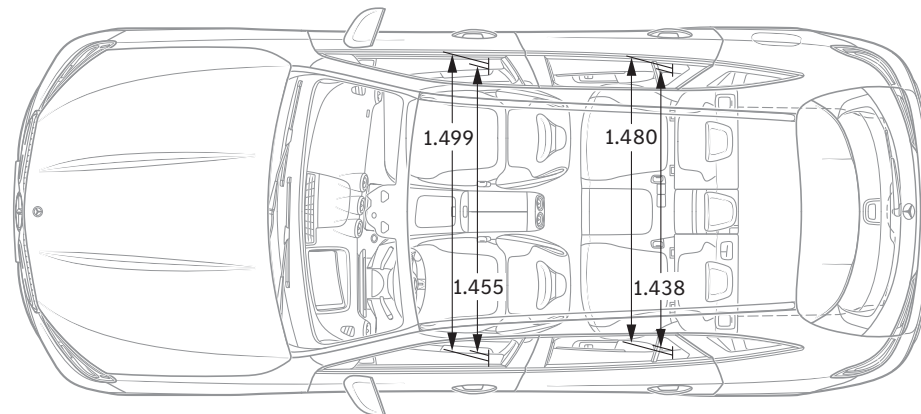
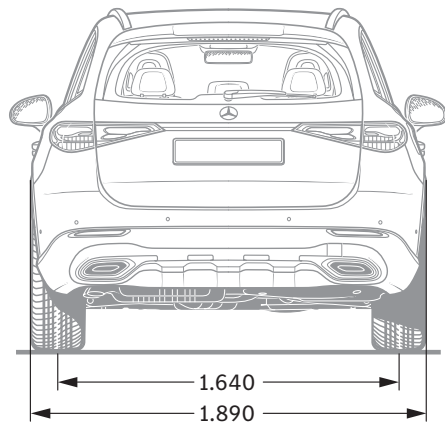
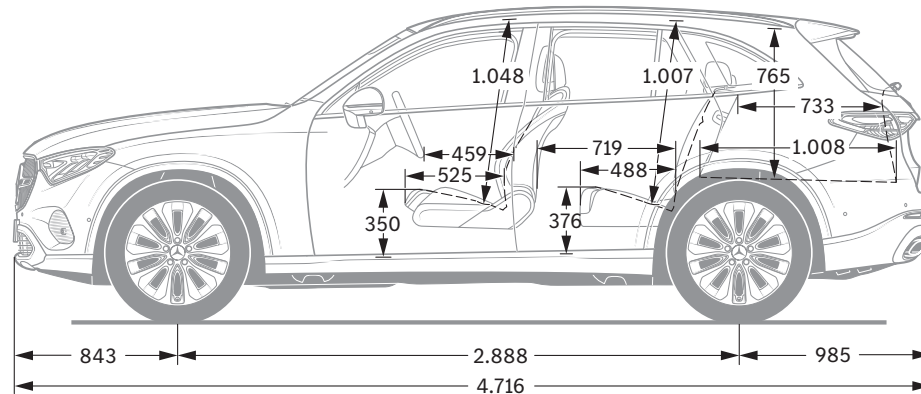
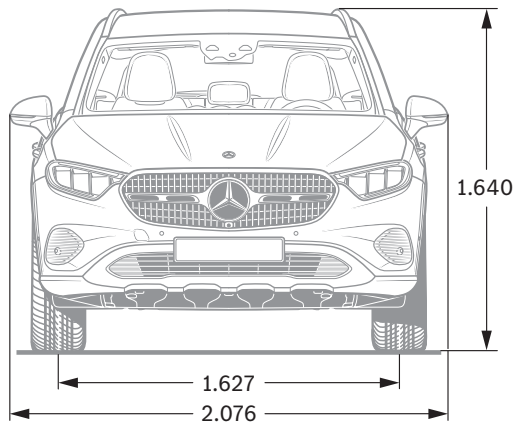

Alle Angaben in Millimetern. Die abgebildeten Masse sind Mittelwerte. Sie gelten für Fahrzeuge in Grundausstattung und in unbelastetem Zustand.

Zu den Angaben in dieser Publikation: Nach Redaktionsschluss am 23.02.2022 können sich am Produkt Änderungen ergeben haben. Konstruktions- oder Formänderungen, Abweichungen im Farbton sowie Änderungen des Lieferumfangs seitens des Herstellers bleiben während der Lieferzeit vorbehalten, sofern die Änderungen oder Abweichungen unter Berücksichtigung der Interessen des Verkäufers für den Käufer zumutbar sind. Sofern der Verkäufer oder der Hersteller zur Bezeichnung der Bestellung oder des bestellten Kaufgegenstands Zeichen oder Nummern gebraucht, können allein hieraus keine Rechte abgeleitet werden.

Die Abbildungen können auch Zubehör und Sonderausstattungen enthalten, die nicht zum serienmässigen Lieferumfang gehören. Diese Publikation wird international eingesetzt. Aussagen über gesetzliche, rechtliche und steuerliche Vorschriften und Auswirkungen haben jedoch nur für die Bundesrepublik Deutschland zum Zeitpunkt des Redaktionsschlusses dieser Publikation Gültigkeit. Fragen Sie daher zum verbindlichen letzten Stand bitte Ihren Mercedes-Benz AG Vertriebspartner.

www.mercedes-benz.ch