



LA NUOVA GLC COUPÉ.

Mercedes-Benz





## PACKED WITH PASSION.

La nuova GLC Coupé combina potenza e stile per creare un concetto di vettura individuale e confortevole. La larghezza della mascherina del radiatore e i suoi predellini di accesso laterali non lasciano alcun dubbio sulla sua natura dinamica. Con gli innovativi sistemi di assistenza<sup>1</sup>, i fari ad alte prestazioni di serie e, su richiesta, il sistema DIGITAL LIGHT, non può passare inosservata.



<sup>1</sup>I nostri sistemi di assistenza e di sicurezza sono strumenti di supporto e non esonerano il guidatore dalle sue responsabilità. Ti preghiamo di osservare le avvertenze riportate nelle istruzioni per l'uso e i limiti di sistema ivi descritti.

# EMOZIONI SENZA FINE. PENSATA NEL MINIMO DETTAGLIO.

La nuova GLC Coupé promette un piacere di guida che la rende una preziosa alleata della vita quotidiana grazie a un volume di carico e a spazi portaoggetti straordinari. Un dettaglio di rilievo: le nuove luci posteriori in due parti. L'interno è tridimensionale e con animazione luminosa a richiesta.





D S MB 2545







## TUTTA L'ATTENZIONE NEGLI INTERNI È DEDICATA A TE.

Tutto nella nuova GLC Coupé è dedicato a te. Il display centrale della plancia digitale con touchscreen è rivolto verso il conducente ed è l'interfaccia digitale fra te e la tua auto, attraverso la quale puoi gestire molte funzioni importanti della vettura, in modo intuitivo e confortevole. Il volante sportivo AMG (opzionale nell'abitacolo AMG Line) non è solo comodo da impugnare, ma è anche una gioia per gli occhi, così come l'elegante plancia portastrumenti.







# TECNOLOGIE IBRIDE INTELLIGENTI CHE PORTANO DIRITTE NEL FUTURO.

I motori a combustione a basso consumo, in combinazione con un propulsore elettrico di grande efficienza, garantiscono basse emissioni. Il sistema riconosce le zone a emissioni zero e le aree urbane, permettendoti di viaggiare in città senza produrre CO<sub>2</sub> di goderti i tragitti più lunghi senza compromessi in termini di comfort.



# POSSIBILITÀ DI RICARICA FLESSIBILI.

Come ibrido plug-in, la nuova GLC Coupé offre diverse possibilità di ricarica della batteria ad alto voltaggio. Non importa se scegli una presa di corrente o la Wallbox: grazie a una maggiore potenza elettrica e a un rendimento migliorato, l'autonomia è stata estesa a più di 100 km (WLTP).









## COMODITÀ E BENESSERE INCLUSI.

Già la variante base della nuova GLC Coupé è dotata del pacchetto comfort per i sedili. Le varie funzioni dei sedili possono essere comandate elettricamente. I poggiatesta integrati aiutano a rilassarsi. L'illuminazione ambiente crea un'atmosfera ancor più confortevole, di giorno e di notte.







## In corsia di sorpasso anche nelle dotazioni digitali.

Il nuovo sistema multimediale MBUX offre un'esperienza di guida ancor più interconnessa e ti permette di controllare molte funzioni importanti della vettura in modo comodo e intuitivo. Grazie a profili utente personalizzati<sup>1</sup> hai subito a disposizione le tue stazioni radiofoniche preferite, le tue playlist o i tuoi percorsi di navigazione.

<sup>1</sup>I componenti contrassegnati con «1» sono servizi Mercedes me. Per l'utilizzo di questi servizi è necessario disporre di un Mercedes me ID personale e accettare le Condizioni di utilizzo dei Servizi Mercedes me connect. Inoltre l'auto deve essere collegata all'account utente. Alla scadenza del periodo di validità iniziale, la fruizione dei servizi può essere prolungata a pagamento, a condizione che essi siano ancora offerti per la vettura in questione. La prima attivazione dei servizi può essere effettuata entro un anno dalla prima immatricolazione o messa in servizio da parte del cliente, a seconda dell'evento che si verifica per primo.





## Sempre al tuo fianco: i sistemi di assistenza alla guida.

Per la nuova GLC Coupé è disponibile l'ultima generazione di Mercedes-Benz Intelligent Drive Online Service<sup>1</sup>. La guida semiautomatica allevia l'affaticamento del conducente, gli fornisce supporto e protezione. Il PRE-SAFE® Impuls side offre una protezione aggiuntiva in caso di impatto laterale. Durante i tragitti offroad, la funzione «cofano trasparente» sfrutta le telecamere della vettura per offrire una visione virtuale della zona immediatamente antistante la tua Mercedes. Le manovre possono così eseguite con la massima precisione ed è possibile evitare gli ostacoli in modo sicuro – anche su terreni sconnessi.

<sup>1</sup>I nostri sistemi di assistenza e di sicurezza sono strumenti di supporto e non esonerano il guidatore dalle sue responsabilità. Ti preghiamo di osservare le avvertenze riportate nelle istruzioni d'uso e i limiti di sistema ivi descritti.



## Tutto chiaro con DIGITAL LIGHT.

L'illuminazione si adatta alla situazione di marcia e permette una guida rilassata e sicura: il sistema DIGITAL LIGHT<sup>1</sup> adatta costantemente l'illuminazione della carreggiata alle condizioni di luce, alla situazione del traffico, all'andamento della strada e alle condizioni meteorologiche. Il sistema HD funziona come un proiettore e regola l'illuminazione fino all'ultimo pixel.

<sup>1</sup> Equipaggiamento a richiesta disponibile a seconda della configurazione.

## Una nuova definizione di libertà.

Il tetto scorrevole panoramico<sup>1</sup> della nuova GLC Coupé è stato ampliato grazie alla guida laterale delle tendine avvolgibili parasole. L'abitacolo risulta così estremamente luminoso e offre una visuale ancor migliore.





## Informazioni chiare davanti agli occhi.

Con il display head-up<sup>1</sup> tutte le informazioni importanti come la velocità, la velocità massima ammessa, i messaggi di avvertimento e la guida vocale alla navigazione sono direttamente in linea con gli occhi per non dover distogliere lo sguardo dalla strada. Il display head-up può essere regolato in modo ergonomico e le modifiche personalizzate vengono salvate nel profilo utente.

<sup>1</sup> Equipaggiamento a richiesta disponibile a seconda della configurazione.

## Suono cristallino.

L'esclusivo Surround Sound System Burmester® 3D<sup>1</sup> e i 15 altoparlanti ad alte prestazioni con una potenza di uscita complessiva di 710 watt assicurano una sonorità degna di una sala da concerti. L'emissione acustica può essere regolata in modo preciso e personalizzato per i sedili anteriori e posteriori. La lavorazione di alta qualità fa di questo impianto audio un vero e proprio capolavoro anche sul piano estetico.



## Equipaggiamento di serie esclusivo AVANTGARDE.

La nuova GLC Coupé sfoggia la linea AVANTGARDE: gli esterni si caratterizzano per fari a LED e la cornice della mascherina del radiatore cromata, mentre gli interni sono lavorati con materiali di altissima qualità. I rivestimenti con effetto nappa e le cuciture di fattura artigianale sono disponibili in cinque eleganti colorazioni.

## Sportività al massimo con AMG.

Lo styling deciso della linea AMG<sup>1</sup> regala alla GLC Coupé un fascino sportivo d'eccezione: superfici sportive sui bordi superiori, rivestimenti dei passaruota più grandi e in tinta con la carrozzeria e volante a tre razze con un diametro di appena 370 mm.

<sup>1</sup> Equipaggiamento a richiesta disponibile a seconda della configurazione.



## Pacchetto Night<sup>1</sup>.

In questo pacchetto numerosi dettagli della nuova GLC Coupé sono realizzati in nero lucido: la lamella della mascherina del radiatore con disegno Mercedes-Benz, i cerchi in lega leggera AMG, la grembialatura anteriore AMG e i gusci degli specchietti retrovisori. I mancorrenti, in nero opaco, sono il perfetto completamento di questa estetica.

<sup>1</sup>Disponibile come opzione in combinazione con la linea AMG.





## GLC 300 de 4MATIC.

Nuova GLC Coupé con tecnologia ibrida plug-in coniuga l'elevata autonomia di un motore a combustione interna con il dinamismo e l'efficienza di un motore elettrico.

GLC 300 de 4MATIC | WLTP | Consumo di carburante nel ciclo combinato ponderato: 0,5 l/100 km; Consumo di corrente nel ciclo combinato ponderato 24,4 kWh/100 km; Emissioni di CO<sub>2</sub> nel ciclo combinato ponderato 25 g/km<sup>1</sup>. Categoria di efficienza energetica: C. GLC 300 e 4MATIC | WLTP | Consumo di carburante nel ciclo combinato: 0,7 l/100 km; Emissioni di CO<sub>2</sub> nel ciclo combinato: 26 g/km; consumo di corrente nel ciclo combinato: 24,1 kWh/100 km<sup>1</sup>. Categoria di efficienza energetica: C. GLC 400 e 4MATIC | WLTP | Consumo di carburante nel ciclo combinato ponderato: 0,7 l/100 km; Consumo di corrente nel ciclo combinato ponderato 24,1 kWh/100 km; Emissioni di CO<sub>2</sub> nel ciclo combinato ponderato 26 g/km<sup>1</sup>. Categoria di efficienza energetica: C.

## GLC 300 e 4MATIC, e GLC 400 e 4MATIC.

La nuova GLC Coupé con tecnologia ibrida plug-in: con una potenza elettrica maggiore, un rendimento migliorato e tempi di ricarica più brevi per un piacere di guida avveniristico.

<sup>1</sup> I valori indicati sono i «valori di CO<sub>2</sub> WLTP» rilevati ai sensi dell'art. 2 n° 3 del Regolamento di esecuzione (UE) 2017/1153. I consumi di carburante sono stati calcolati sulla base di questi valori. Il consumo di corrente [e l'autonomia] è stato rilevato/sono stati rilevati sulla base del Regolamento 2017/1151/UE.





## Esclusivo e agile: l'asse posteriore sterzante.

Come equipaggiamento a richiesta è disponibile un asse posteriore sterzante elettromeccanico<sup>1</sup>. Alle velocità medie e basse l'asse posteriore sterzante favorisce una guida più agile e rende l'auto più maneggevole, grazie a un diametro di sterzata ridotto di 90 cm. Alle alte velocità offre una maggiore stabilità.

## Dinamica e comfort combinati con AIRMATIC.

Le sospensioni pneumatiche AIRMATIC<sup>1</sup> garantiscono una dinamica sportiva o un comfort di guida maggiore. La guida della GLC Coupé può dunque essere sia spiccatamente sportiva, sia morbidamente fluida.

<sup>1</sup> Disponibile a richiesta con il pacchetto tecnico.

# Dati tecnici - GLC C2547 benzina.

	GLC 200 4MATIC	GLC 300 4MATIC	GLC 300 e 4MATIC	GLC 400 e 4MATIC	Mercedes-AMG 43 4MATIC «Executive Edition»	Mercedes-AMG GLC 63S E PERFORMANCE «Executive Edition»
<b>MOTORE</b>	254.351	254.347	254.356	254.355	254387	254.380
Disposizione dei cilindri/numero	L4	L4	L4	L4	L4	L4
Cilindrata (cm³)	1999	1999	1999	1999	1991	1991
Potenza nominale massima (kW [CV] DIN)	150 [204]/6100	190 [258]/5800	150 [204]/6100	185 [252]/5800	310 [421]/6,750	350 [476]/6750
Potenza elettrica aggiuntiva (boost)	17/23	17/23			10/16	
Coppia massima (Nm a giri/min, termico)	320/2000-4000	400/2000-3200	320/2000-4000	400/2000-3200	500/5,000	545/5,250-5500
Coppia aggiuntiva (boost) Nm	200	200			150	
Capacità del serbatoio (l)	62/7	62/7	49/7	49/7	62/7	65/10
<b>IMPIANTO ELETTRICO</b>						
Potenza nominale motore elettrico kW			100	100		150
Coppia motore elettrico Nm			440	440		320
Tempo di ricarica CA 10-100% SOC (netto, in ore)			2,75	2,75		2,0
Tempo di ricarica CA 10-80% SOC (netto, in minuti)			20	20		-
Batteria ad alto voltaggio, contenuto energetico installato (kWh)			24,8	24,8		4,8
<b>CAMBIO</b>	9G-TRONIC	9G-TRONIC	9G-TRONIC	9G-TRONIC	AMG SPEEDSHIFT MCT 9G	AMG SPEEDSHIFT MCT 9G
<b>PRESTAZIONI</b>						
Da 0 a 100 km/h (s)	7,9	6,3	6,7	5,6	4,8	3,5
Velocità massima (km/h)	227	246	220	239	250	275
<b>CONSUMI ED EMISSIONI</b>						
Consumo di carburante combinato (l/100 km)	8	8,1	0,7	0,7	10,5	7,5
Equivalente benzina			3,4	3,4		8,9
Emissioni di CO <sub>2</sub> (g/km) secondo il regolamento (CEE) 715/2007	181	184	15	15	240	170
Emissioni di CO <sub>2</sub> generate dalla produzione di carburante e/o di corrente (g/km)	42	43	26	26	55	51
Consumo di energia elettr. (kWh/100 km)			24,1	24,1		12,7
Categoria di efficienza energetica	E	E	C	C	G	G
<b>MASSA (KG)</b>						
Peso a vuoto rilevato secondo il regolamento (CE) 1230/2012	1930-2123	1930-2123	2340-2494	2340-2494	1995-2185	2310-2510
Massa complessiva ammessa (kg)	2510	2510	2830-2880	2830-2880	2535	2860
Carico massimo sul tetto (kg)	75	75	75	75	75	75
Carico rimorchiabile frenato/non frenato (kg)	2400/750	2400/750	2000/750	2000/750	1800/750	1800/750

## Il meglio per il motore: gli oli motore originali Mercedes-Benz.

Il consumo di carburante/corrente è misurato secondo il regolamento 715/2007/CEE nella versione attualmente in vigore. I valori indicati relativi al consumo di energia e alle emissioni di CO<sub>2</sub> sono valori svizzeri. Si tratta di valori che sono stati rilevati nell'ambito del ciclo di misurazione WLTP. A livello pratico, i valori dei consumi possono variare da quelli indicati a seconda dello stile di guida, delle condizioni del fondo stradale e del traffico, delle condizioni meteorologiche e dello stato della vettura. I dati non si riferiscono a una singola vettura e non fanno parte dell'offerta, ma sono forniti esclusivamente a titolo di confronto tra i diversi modelli. Affinché i consumi di energia delle diverse motorizzazioni (benzina, diesel, gas, elettricità ecc.) siano comparabili, sono indicati anche con il cosiddetto equivalente benzina (unità di misura per l'energia). La CO<sub>2</sub> è il principale gas a effetto serra responsabile del riscaldamento climatico; le emissioni medie di CO<sub>2</sub> di tutti i tipi di veicoli proposti (a prescindere dal marchio) per il 2024 sono di 122 g/km, con un valore target di 118 g/km.

# Dati tecnici - GLC C254 diesel.

	GLC 220 d 4MATIC	GLC 300 d 4MATIC	GLC 300 de 4MATIC	GLC 450 d 4MATIC
<b>MOTORE</b>	254.305	254.307	254.309	254.323
Disposizione dei cilindri/numero	L4	L4	L4	L6
Cilindrata (cm³)	1993	1993	1993	2989
Potenza nominale massima (kW [CV] DIN)	145 [197]/3600-3600	198 [269]/4200-4200	145 [197]/3600	270 [367]/4000
Potenza elettrica aggiuntiva (boost)	17/23	17/23		17 [23]
Coppia massima (Nm a giri/min, termico)	440/1800-2800	550/1800-2200	440/1800-2800	750/1350-2800
Coppia aggiuntiva (boost) Nm	200	200		200
Capacità del serbatoio (l)	62/7	62/7	62/7	62/7
<b>IMPIANTO ELETTRICO</b>				
Potenza nominale motore elettrico kW			100	
Coppia motore elettrico Nm			440	
Tempo di ricarica CA 10-100% SOC (netto, in ore)			2,75	
Tempo di ricarica CA 10-80% SOC (netto, in minuti)			20	
Batteria ad alto voltaggio, contenuto energetico installato (kWh)			24,8	
<b>CAMBIO</b>	9G-TRONIC	9G-TRONIC	9G-TRONIC	9G-TRONIC
<b>PRESTAZIONI</b>				
Da 0 a 100 km/h (s)	8,1	6,4	6,4	4,7
Velocità massima (km/h)	225	249	219	250
<b>CONSUMI ED EMISSIONI</b>				
Consumo di carburante combinato (l/100 km)	5,8	6,1	0,5	6,9
Equivalente benzina	6,6	7	3,3	7,9
Emissioni di CO <sub>2</sub> (g/km) secondo 715/2007/CEE	151	159	13	180
Emissioni di CO <sub>2</sub> generate dalla produzione di carburante e/o di corrente (g/km)	29	31	25	35
Consumo di energia elettr. (kWh/100 km)			24,4	
Categoria di efficienza energetica	D	D	C	E
<b>MASSA (KG)</b>				
Peso a vuoto rilevato secondo il regolamento (CE) 1230/2012	2005-2198	2020-2208	2420-2574	2085-2268
Massa complessiva ammessa (kg)	2550	2570	2875-2910	2620
Carico massimo sul tetto (kg)	75	75	75	75
Carico rimorchiabile frenato/non frenato (kg)	2500/750	2500/750	2000/750	2500/750

## Il meglio per il motore: gli oli motore originali Mercedes-Benz.

Il consumo di carburante/corrente è misurato secondo il regolamento 715/2007/CEE nella versione attualmente in vigore. I valori indicati relativi al consumo di energia e alle emissioni di CO<sub>2</sub> sono valori svizzeri. Si tratta di valori che sono stati rilevati nell'ambito del ciclo di misurazione WLTP. A livello pratico, i valori dei consumi possono variare da quelli indicati a seconda dello stile di guida, delle condizioni del fondo stradale e del traffico, delle condizioni meteorologiche e dello stato della vettura. I dati non si riferiscono a una singola vettura e non fanno parte dell'offerta, ma sono forniti esclusivamente a titolo di confronto tra i diversi modelli. Affinché i consumi di energia delle diverse motorizzazioni (benzina, diesel, gas, elettricità ecc.) siano comparabili, sono indicati anche con il cosiddetto equivalente benzina (unità di misura per l'energia). La CO<sub>2</sub> è il principale gas a effetto serra responsabile del riscaldamento climatico; le emissioni medie di CO<sub>2</sub> di tutti i tipi di veicoli proposti (a prescindere dal marchio) per il 2024 sono di 122 g/km, con un valore target di 118 g/km.



# Dimensioni.

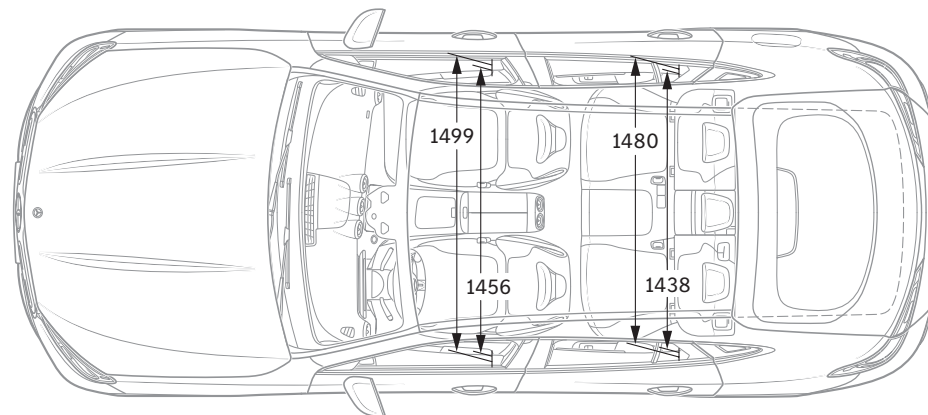
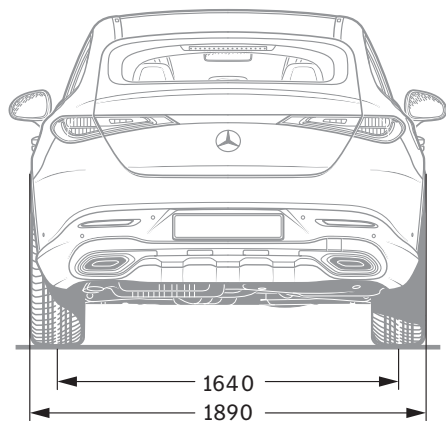
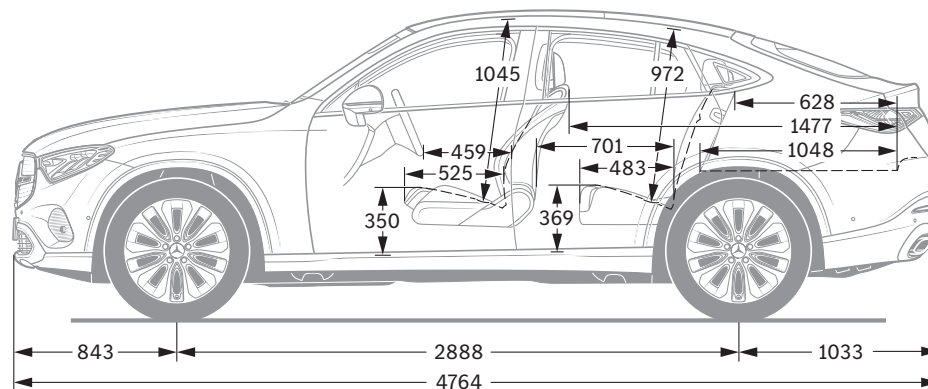
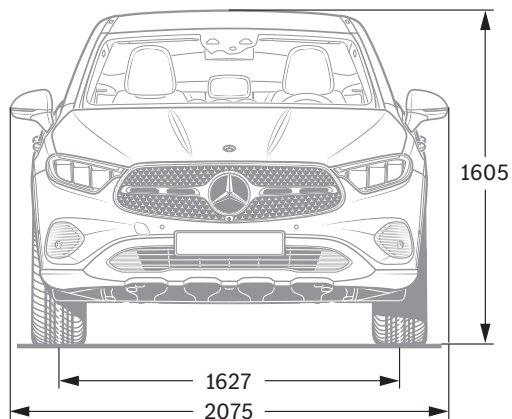

Tutti i dati sono espressi in millimetri. I valori raffigurati sono da intendersi medi e validi per vetture con equipaggiamento di base e senza carico.

**Sulle informazioni contenute nella presente pubblicazione:** successivamente alla chiusura redazionale (07.06.2023) possono essersi verificate modifiche al prodotto. Il Costruttore può apportare variazioni alla struttura o alla forma ed ai colori dei prodotti illustrati nonché alla fornitura durante il periodo di consegna nella misura in cui tali modifiche, tenendo presenti gli interessi del Concessionario, siano accettabili da parte del Cliente. L'impiego di caratteri o numeri per indicare ordinazioni oppure prodotti già ordinati da parte del Concessionario o del Costruttore non danno origine ad alcun diritto. Le illustrazioni possono contenere

anche accessori o equipaggiamenti speciali non compresi nelle forniture di serie. Pubblicazione a carattere internazionale. Dichiarazioni relative a disposizioni legali e fiscali e le loro conseguenze sono tuttavia valide solo per la Repubblica Federale di Germania al momento della chiusura redazionale di questa pubblicazione. Per il relativo aggiornamento vincolante ti preghiamo di rivolgerti al tuo Concessionario Mercedes-Benz AG di fiducia.

**[www.mercedes-benz.ch](http://www.mercedes-benz.ch)**