

Mercedes-Maybach GLS.



Mercedes-Benz







The wealth of independence.

Il luxury SUV GLS e il marchio Mercedes-Maybach siglano uno dei sodalizi più sorprendenti per i cultori delle quattro ruote: le tecnologie più all'avanguardia si fondono ad una straordinaria abitabilità, che racchiude il non plus ultra del lusso contemporaneo. Nessun'altra auto ha il potere di farti sentire più libero e indipendente.



Uno yacht esclusivo, un ufficio presidenziale, un'oasi di benessere.

L'abitacolo di Mercedes-Maybach GLS diventa ciò che vuoi. Dal sistema di entertainment di alta gamma per audiofili smaliziati, al massimo comfort del sedile First Class fino al frigobox dotato di calici da champagne argentati, ogni tuo desiderio in quest'auto diventa realtà.







In coda per il gran finale.

La profusione di cromatismi e la scritta «Maybach» che spicca su tutto trasformano anche la coda di Mercedes-Maybach GLS in qualcosa di davvero speciale. Uno dei dettagli che imprime più slancio e presenza sono le mascherine del terminale di scarico specifiche.





A tu per tu con l'eleganza.

Negli esterni di Mercedes-Maybach GLS spicca la vistosa griglia cromata nell'elegante disegno a barre verticali o le ruote maggiorate, che calzano per esempio cerchi fucinati Maybach da 23" (58,4 cm) nell'esclusivo design a razze.





Viaggio in un mondo nuovo.

A bordo di Mercedes-Maybach GLS troverai un ambiente fatto di stile, comfort e abitabilità. Un luogo moderno ed estremamente raffinato, ma anche accogliente e silenzioso.



S BR 8167

GLS 600



Goditi il viaggio. In totale tranquillità.

Sia la regolazione adattiva dell'assetto che il comfort di guida sono stati opportunamente perfezionati per questo modello. La disinvoltura e la silenziosità con la quale Mercedes-Maybach GLS avanza sull'asfalto hanno un che di incredibile che potrai capire solo provandola.



Sicurezza esemplare con i sistemi Mercedes-Benz Intelligent Drive.

Ore di punta, lunghi tragitti notturni o strade sconosciute: la tua Mercedes-Maybach GLS ti viene in aiuto in particolare nelle situazioni di stress, rendendo ogni viaggio sicuro e speciale grazie a Mercedes-Benz Intelligent Drive. Perché il tempo che trascorri al volante è il tuo tempo. Tempo per rilassarti. Tempo per rigenerarti. Perché tu possa arrivare a destinazione sempre in totale sicurezza, ma anche in completo relax.



Un bodyguard al tuo fianco: il **PRE-SAFE® impulse side** prepara conducente e passeggero anteriore a un impatto laterale, imprimendo loro un impulso laterale in modo da ridurre il rischio di collisione. Il sistema allontana il passeggero dal lato esposto all'urto, spingendolo verso il centro per mitigare le conseguenze dell'impatto laterale.

Il **sistema di assistenza alla frenata attivo** aiuta ad evitare tamponamenti con auto che precedono o che sono ferme, ma anche incidenti con pedoni e ciclisti in movimento. Oltre a segnalare il rischio di collisione e avvertire della distanza ridotta, incrementa la forza frenante in base alla situazione presente, fino a produrre una frenata di emergenza autonoma.

Parcheggia in tutta tranquillità. Il **sistema di assistenza al parcheggio attivo** in sinergia con **la telecamera a 360°** facilita sia la ricerca di un parcheggio sia le manovre di entrata e uscita. La visuale della telecamera a 360°, comprensiva di vista aerea virtuale, è di grande utilità.



Maybach e MBUX. L'esclusività a portata di mano.

Vivi l'affascinante Mercedes-Benz User Experience (MBUX) per la prima volta circondato dal lusso di una Mercedes-Maybach: dall'esclusivo messaggio di saluto sui display, ai particolari stili di visualizzazione fino all'entertainment del vano posteriore high-end d'alta gamma.



La **Realtà Aumentata per la navigazione MBUX** ti aiuta a destreggiarti meglio in situazioni di viabilità complesse, collegando mondo virtuale a mondo reale. La tecnica visualizza messaggi grafici di navigazione e di viabilità all'interno di immagini live, permettendoti così di arrivare a destinazione rapidamente, in modo sicuro e senza stress.

Il **VOICETRONIC** riconosce e capisce quasi tutte le frasi per dialogare con l'infotainment e con la vettura ed è anche in grado di elaborare il linguaggio indiretto. È per esempio sufficiente pronunciare un semplice «Ho freddo» e la climatizzazione reagisce aumentando la temperatura. Il sistema si adegua anche alla tua voce e riesce a capire meglio anche i non madrelingua.

Scopri il comfort di comando in modalità touchless dell'**assistente per gli interni MBUX**. Questo innovativo sistema è in grado di interpretare i gesti delle mani e delle braccia, permettendoti così di attivare in un attimo le funzioni selezionate. Il sistema riesce a distinguere il guidatore dal passeggero anteriore, consentendoti di scegliere esattamente i menu che vuoi utilizzare.



Illuminazione di atmosfera nel rivestimento del tetto.

Grazie all'illuminazione di atmosfera ampliata, l'abitacolo di Mercedes-Maybach GLS è inondato di luce. Tra i suoi tratti più distintivi i trasmettitori di luce ascendenti nelle porte posteriori e l'illuminazione indiretta nel rivestimento del tetto che creano un'atmosfera luminosa particolarmente gradevole.

Predellini di accesso elettronici.

È difficile salire su un'auto più elegante di questa. Appena la porta si apre il nuovo predellino di accesso Mercedes-Maybach fuoriesce in automatico. Il logo speciale, le lamelle verticali e il suggestivo effetto luminoso ti danno un esclusivo benvenuto a bordo.



Libertà all'altezza delle gambe.

Per potersi sentire a proprio agio come a casa è importante potersi muovere completamente e in piena libertà. Proprio come a bordo di Mercedes-Maybach GLS. Molta più libertà all'altezza delle gambe e un'inclinazione dello schienale fino a 43,5 gradi significano prima di tutto poter appoggiare la schiena all'indietro e rilassarsi completamente.

Sistema di intrattenimento multimediale per i passeggeri posteriori.

Chi siede nel vano posteriore non crederà ai propri occhi e alle proprie orecchie: Mercedes-Maybach GLS è dotata di un sistema d'intrattenimento high-end a prova di audiofili. Oltre al Surround Sound System Burmester® High End 3D con 28 altoparlanti, sono disponibili anche due display Full HD integrati e dotati di touchscreen.

Pacchetto Comfort acustico.

Goditi il massimo comfort acustico durante la guida. Il pacchetto Comfort acustico riduce nettamente i fastidiosi rumori provenienti dall'esterno. Potrai così fare conversazione in tutto relax anche quando viaggi ad alte velocità, in un'atmosfera che favorisce la concentrazione e permette di arrivare a destinazione rilassati.

Pacchetto sistemi di assistenza alla guida Plus.

Il pacchetto sistemi di assistenza alla guida Plus garantisce comfort e sicurezza ai massimi livelli e apre la strada alla guida senza conducente. In aggiunta alla dotazione del pacchetto sistemi di assistenza alla guida, comprende anche il sistema di assistenza in coda attivo, utile in autostrada. L'altro valore aggiunto di questo pacchetto è la maggior protezione fornita dal PRE-SAFE® impulse side in caso di collisioni laterali con altre auto.



Pacchetto innovazioni MBUX.

La centrale di comando digitale per gli interni. Questo pacchetto permette di ampliare la gamma di funzionalità della plancia e del sistema multimediale MBUX. La sintesi di equipaggiamenti innovativi di comprovata qualità costituisce il presupposto ideale per disporre di comandi pratici e di dati di navigazione dettagliati.

Pacchetto ENERGIZING Plus.

Novità assoluta nel suo genere, il pacchetto ENERGIZING Plus è dedicato al tuo benessere e include diversi equipaggiamenti premium in modo intelligente e innovativo. Il risultato: la tua Mercedes sa esattamente come ricaricarti. Per affrontare i lunghi viaggi in totale relax.





Il Maybach tra i motori: V8 parzialmente elettrificato.

Su Mercedes-Maybach GLS l'elettrificazione supplementare sotto forma di alternatore-starter regala al V8 valori straordinari in termini di potenza ed efficienza. 410 kW (557 CV)¹ di potenza e fino a 730 Nm¹ di coppia assicurano massime prestazioni in quasi tutte le situazioni di guida.

¹Dati relativi a potenza e coppia nominali secondo il Regolamento (CE) n. 715/2007 nella versione attualmente in vigore.



E-ACTIVE BODY CONTROL.

Padronanza assoluta in ogni situazione: l'E-ACTIVE BODY CONTROL è la sintesi di comfort, precisione e sportività, unita a doti fuoristradistiche eccezionali. Prova i vantaggi di un assetto moderno completamente attivo, che compensa i movimenti di beccheggio e di rollio, e i sobbalzi. Su qualsiasi fondo stradale e in ogni condizione.

Dati tecnici.

Mercedes-Maybach GLS 600 4MATIC

MOTORE

Disposizione dei cilindri	V8
Numero di cilindri	8
Cilindrata (cm³)	3982
Potenza nominale massima (kW [CV] DIN)	410 [557]
Potenza nominale massima (prestazione elettrica massima) (kW [CV] DIN)	16 [22]
Coppia massima (Nm a giri/min, termico)	730/1750-4500
Capacità del serbatoio carburante (l)	90/9

CAMBIO

9G-TRONIC

PRESTAZIONI

Velocità massima (km/h)	250
Accelerazione da 0 a 100 km/h (s)	4,9

CONSUMI ED EMISSIONI

Consumo di carburante combinato (l/100 km)	13,5
Equivalente benzina	
Emissioni di CO ₂ (g/km) secondo 715/2007/CEE	307
Emissioni di CO ₂ generate dalla produzione di carburante e/o di corrente (g/km)	68
Consumo di energia elettr. (kWh/100 km)	

CATEGORIA DI EFFICIENZA ENERGETICA

G

MASSA (KG)

Peso a vuoto secondo l'ordinanza (CE) 1230/2012	2785-2973
Massa complessiva ammessa	3250-3360
Carico massimo ammesso sul tetto (kg)	100
Rimorchio frenato/non frenato	3300/3500/750

Il consumo normalizzato di carburante/corrente è misurato secondo il regolamento 715/2007/CEE nella versione attualmente in vigore. I valori indicati relativi al consumo di energia e alle emissioni di CO₂ sono valori svizzeri sulla base dell'omologazione. Si tratta di valori che sono stati rilevati nell'ambito del ciclo di misurazione WLTP. A livello pratico i valori dei consumi possono variare da quelli indicati a seconda dello stile di guida, delle condizioni del fondo stradale e del traffico, delle condizioni meteorologiche e dello stato della vettura. I dati non si riferiscono a una singola vettura e non fanno parte dell'offerta, ma sono forniti esclusivamente a titolo di confronto tra i diversi modelli. Affinché i consumi di energia delle diverse motorizzazioni (benzina, gasolio, gas, elettricità ecc.) siano comparabili, sono indicati anche con il cosiddetto equivalente benzina (unità di misura per l'energia). La CO₂ è il principale gas a effetto serra responsabile del riscaldamento climatico; le emissioni medie di CO₂ di tutti i tipi di veicoli proposti (a prescindere dal marchio) per il 2022 sono di 149 g/km, con un valore target di 118 g/km.

Dimensioni.

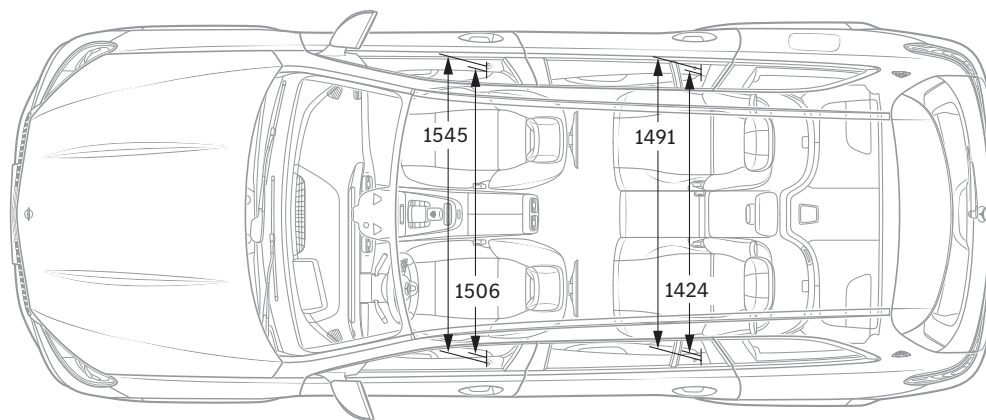
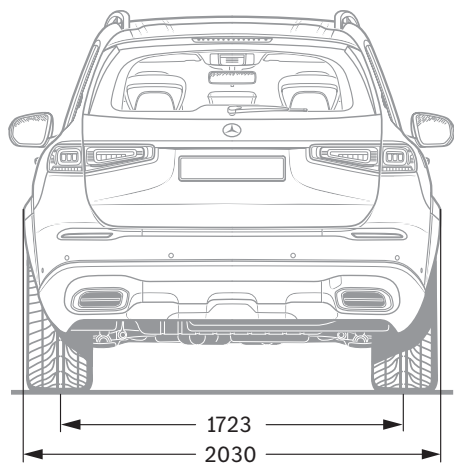
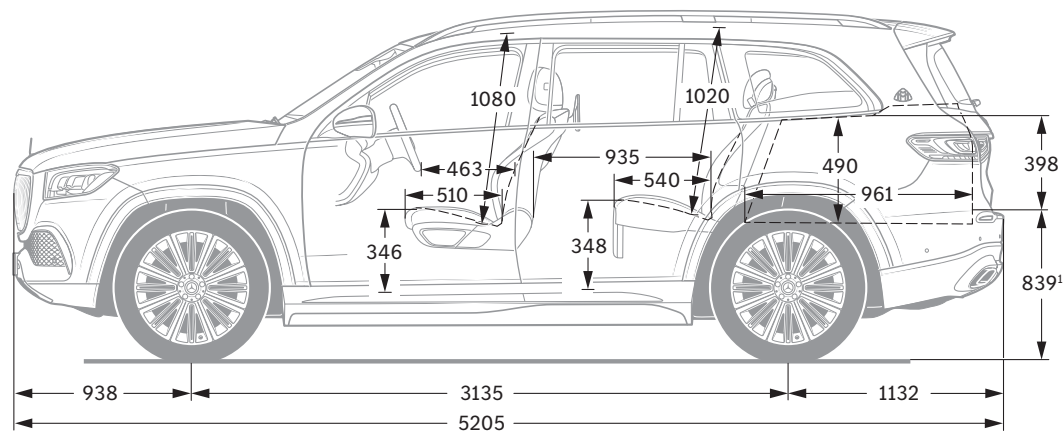
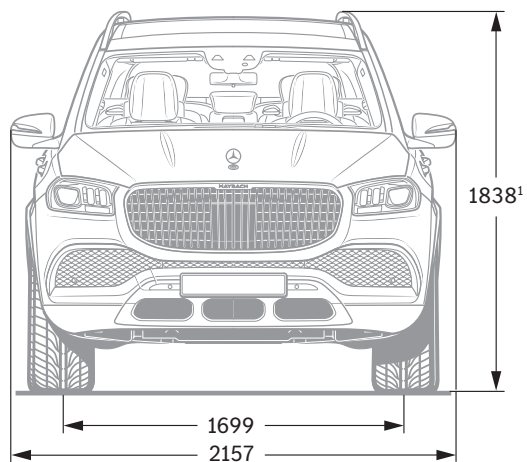

¹ Con impostazione dell'assetto su «Onroad». Tutti i dati sono espressi in millimetri. I valori raffigurati sono da intendersi medi e validi per vetture con equipaggiamento di base e senza carico.



SPORT
- F O R -
GOOD

Da 20 anni crediamo fermamente che lo sport abbia il potere di unire le persone e motivarle come nient'altro. Abbiamo consentito a milioni di bambini e di giovani di accedere ai nostri programmi di sostegno, di cui hanno urgente bisogno per migliorare sensibilmente la qualità della loro vita. I programmi - che oggi supportiamo in collaborazione con Laureus Sport for Good - perseguono gli obiettivi di sviluppo sostenibile delle Nazioni Unite e fanno parte di un più vasto movimento, globale e partecipato, che punta a cambiare il mondo in senso positivo.

Acquistando una Mercedes sostieni il movimento «Laureus Sport for Good».

Sulle informazioni contenute nella presente pubblicazione: successivamente alla chiusura redazionale (09.09.2021) possono essersi verificate modifiche al prodotto. Il Costruttore può apportare variazioni alla struttura o alla forma ed ai colori dei prodotti illustrati nonché alla fornitura durante il periodo di consegna nella misura in cui tali modifiche, tenendo presenti gli interessi del Concessionario, siano accettabili da parte del Cliente. L'impiego di caratteri o numeri per indicare ordinazioni oppure prodotti già ordinati da parte del Concessionario o del Costruttore non danno origine ad alcun diritto. Le illustrazioni possono contenere

anche accessori o equipaggiamenti speciali non compresi nelle forniture di serie. Pubblicazione a carattere internazionale. Dichiarazioni relative a disposizioni legali e fiscali e le loro conseguenze sono tuttavia valide solo per la Repubblica Federale di Germania al momento della chiusura redazionale di questa pubblicazione. Per il relativo aggiornamento vincolante ti preghiamo di rivolgerti alla tua Concessionaria Mercedes-Benz AG di fiducia.

www.mercedes-benz.ch