



AMG

MERCEDES-AMG
GT COUPÉE A 4 PORTE

Basta uno sguardo per capire che Nuova Mercedes-AMG GT Coupé a 4 porte ha sportività da vendere. La mascherina del radiatore specifica AMG, i fari MULTIBEAM LED stretti e il lungo cofano motore con i due powerdome e le ampie prese d'aria enfatizzano alla perfezione la filosofia di design di AMG, fatta di linee eleganti, proporzioni decise e volumi generosi. L'incisivo frontale nel design Jet-Wing con elemento decorativo fa capire immediatamente che ci si trova di fronte a un'autentica AMG GT.

FEDELE ALLE SUE
LINEE IDEALI.





The image is a promotional advertisement for the Mercedes-AMG GT Coupé. It features a split composition: the left side shows the car's interior with a focus on the dashboard, which has a large digital display showing various vehicle metrics and a steering wheel with AMG controls. The right side shows a man in a white long-sleeved shirt and sunglasses walking through the open driver-side door of the car. The background on the right shows a building entrance with palm trees in the distance. The overall aesthetic is sleek and modern, emphasizing luxury and performance.

NELLE SITUAZIONI LIMITE A SUO AGIO.

Nelle situazioni limite non c'è spazio per i compromessi. Sulla plancia lo stile AMG è percepibile alla vista e al tatto in ogni dettaglio, con materiali estremamente pregiati e la massima qualità delle finiture. I sedili AMG sono rivestiti in pelle nappa Exclusive, mentre i sedili Performance AMG sono in DINAMICA sportiva con cuciture in tonalità di contrasto. Con il volante Performance AMG in microfibra DINAMICA e i nuovi interruttori supplementari AMG integrati puoi controllare tutte le funzioni importanti dell'auto in tutta comodità, senza dover togliere le mani dal volante. In questo modo puoi concentrarti completamente sulla guida, inebriato anche dalla nuova profumazione AMG. A bordo di Mercedes-AMG GT Coupé a 4 porte la Driving Performance si può vivere a quattro o a cinque posti. A richiesta addirittura con un vano posteriore High Class provvisto di touchscreen.



PRESTAZIONI MASSIME. ANCHE NEI DETTAGLI.

L'appartenenza alla famiglia AMG GT è da subito evidente, ad esempio grazie ai cerchi fucinati AMG da 53,3 cm (21 pollici) a razze incrociate, che in abbinamento ai freni in materiale composito AMG ad alte prestazioni garantiscono il massimo rendimento. Una tendina nel radiatore, denominata AIRPANEL, posta davanti alla presa centrale dell'aria di raffreddamento, migliora l'efficienza aerodinamica. In sinergia con l'alettone posteriore estraibile, l'auto offre un'aerodinamica non solo attiva, ma anche intelligente.







GENIO E POTENZA.

Anche la vista posteriore di Mercedes-AMG GT Coupé a 4 porte cita elementi di design specifici del linguaggio formale di AMG GT: le luci posteriori a LED molto sottili, con i noti indicatori di direzione sequenziali, definiscono la caratteristica linea del bordo di carico, e l'alettone posteriore estraibile a più stadi o, a richiesta, fisso sottolinea l'appartenenza alla famiglia GT. La coda arrotondata, le spalle possenti che riprendono il classico design fastback e i passaruota molto sporgenti procurano emozioni che diventano ancora più intense non appena premi leggermente il pedale dell'acceleratore. A conquistarti sarà l'inconfondibile sound dell'impianto di scarico Performance AMG a regolazione variabile con doppi terminali di scarico maggiorati. I numerosi pacchetti di equipaggiamento offrono ulteriori possibilità di personalizzazione, ad esempio negli esterni, con il carbonio di impronta sportiva o il cromo esclusivo. Sensazioni GT allo stato puro.

LIBERTÀ. CON STILE.

L'eleganza incontra la sportività autentica: i finestrini laterali privi di cornice e il parabrezza piatto, molto inclinato verso la parte posteriore dell'auto, si combinano con elementi dell'architettura tipica dei coupé. La fila di sedili posteriori non solo offre una nuova libertà, ma si inserisce molto armoniosamente nella silhouette caratteristica dei modelli AMG GT. Con il profilo laterale sagomato, le spalle possenti e i passaruota posteriori molto sporgenti il messaggio di Mercedes-AMG GT Coupé a 4 porte è chiaro: la nuova forma della sportività è a quattro porte.









UNA FAMIGLIA AD ALTE PRESTAZIONI.

Benché sia l'ultimo arrivato nella famiglia AMG GT, questo modello non ha nulla da invidiare agli altri. Mercedes-AMG GT Coupé a 4 porte offre la consueta sportività dei modelli GT arricchendola con un comfort estremo, per un'esperienza di guida impareggiabile. Oltre alle diverse motorizzazioni, sono disponibili molte possibilità di personalizzazione. Puoi scegliere fra tre diversi divani posteriori, fra pacchetti esclusivi per gli esterni e gli interni nonché fra un'ampia gamma di vernici, cerchi e freni.

PERFORMANCE

A PORTATA DI MANO.





Novità nella consolle centrale: otto tasti a display integrati e ad alta risoluzione per programmi di marcia, comando del cambio, assetto, ESP®, impianto di scarico, funzione ECO start/stop, regolazione del volume e alettone posteriore.

Un'altra novità è rappresentata dall'interruttore tattile nel pannello di comando, utilizzato per comandare sia la telecamera per la retromarcia assistita, sia il sistema di navigazione, l'autoradio, i sistemi multimediali, il telefono e le impostazioni dell'auto. Un unico tasto per tante funzioni. Anche il layout della strumentazione, con la schermata in stile supersportivo per accentuare le performance, è stato rinnovato.

Con gli interruttori supplementari integrati al volante Performance AMG (disponibili a richiesta) puoi mantenere il contatto diretto con la strada e modificare facilmente diversi parametri dell'auto. Sotto la razza destra del volante si trova una manopola che comanda i programmi di marcia, mentre sotto la razza sinistra in verticale sono posizionati due tasti a display colorati e interruttori a pressione che possono essere configurati a piacere. Con i due tasti a display si possono trasmettere altre funzioni AMG dalla consolle centrale al volante.



SPINTA

IN AVANTI.

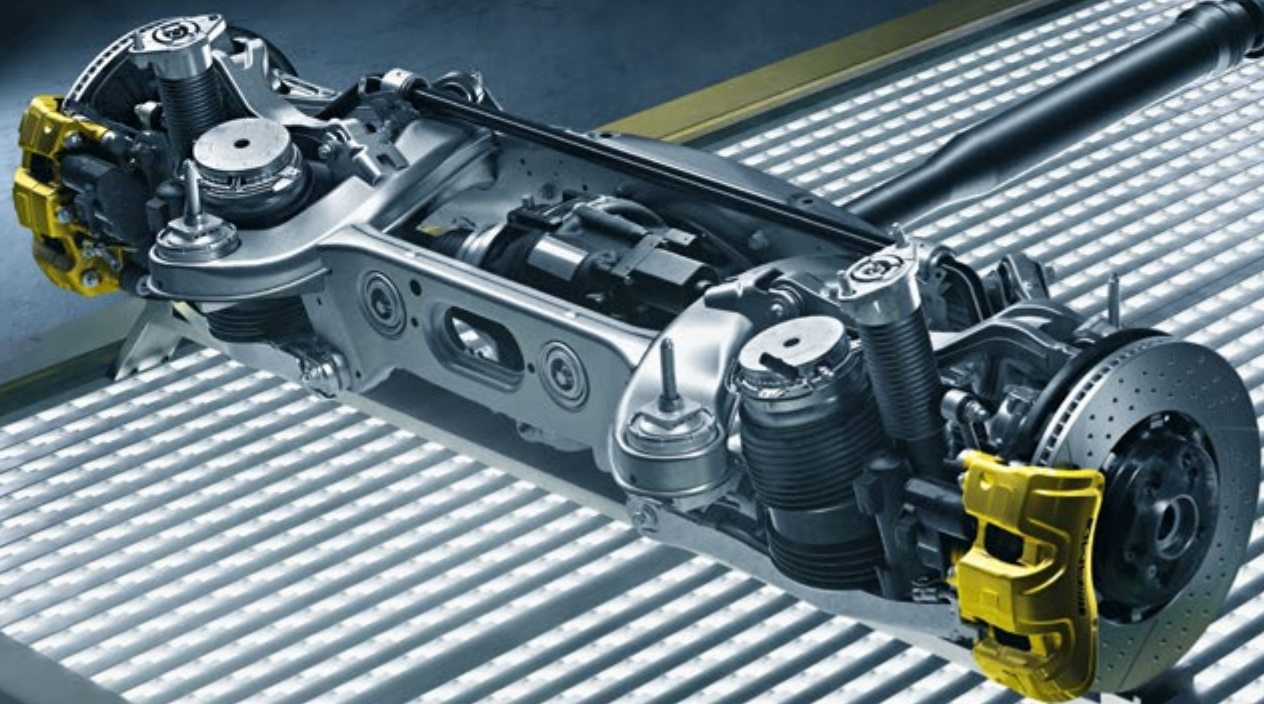

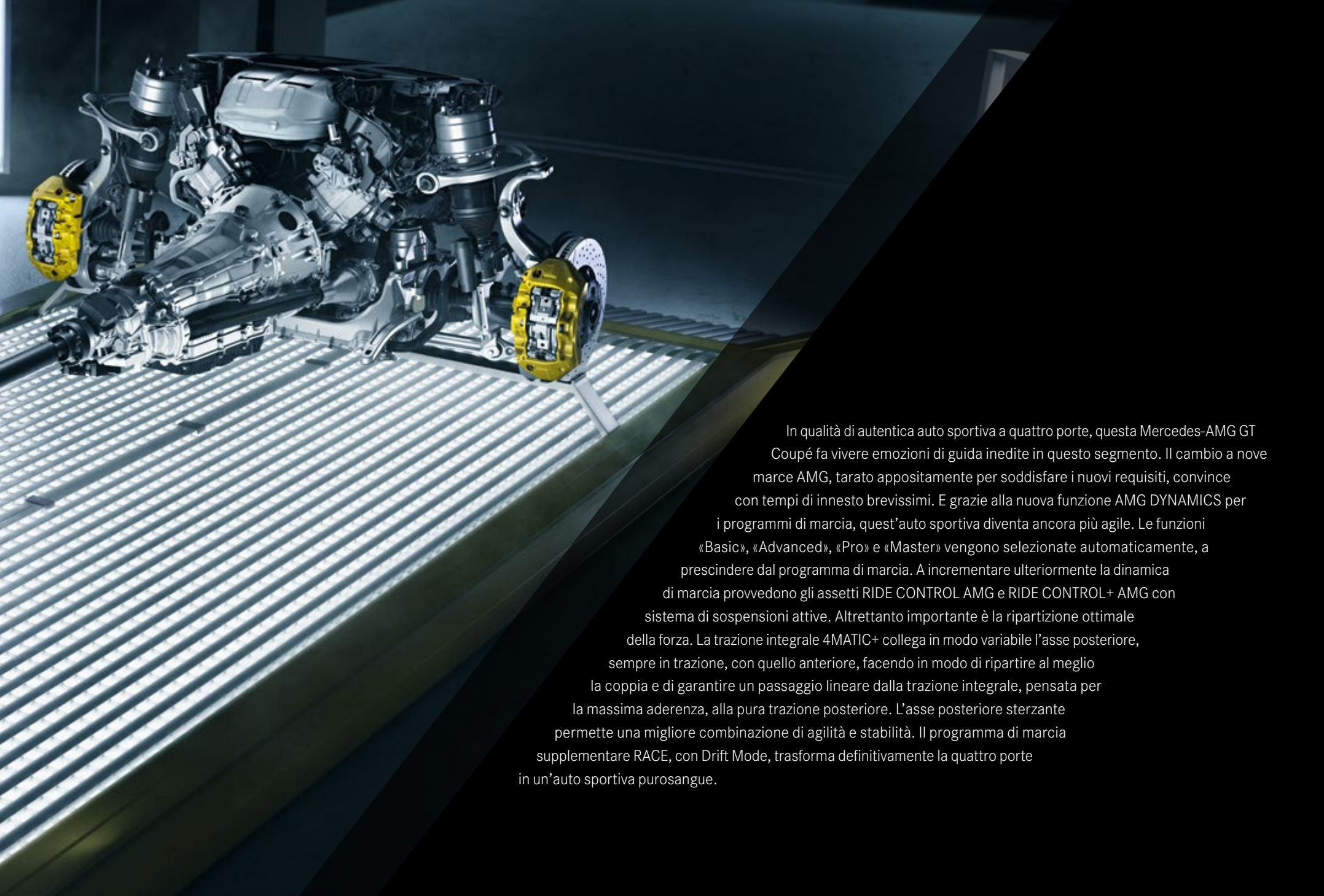

In qualità di autentica auto sportiva a quattro porte, questa Mercedes-AMG GT Coupé fa vivere emozioni di guida inedite in questo segmento. Il cambio a nove marce AMG, tarato appositamente per soddisfare i nuovi requisiti, convince con tempi di innesto brevissimi. E grazie alla nuova funzione AMG DYNAMICS per i programmi di marcia, quest'auto sportiva diventa ancora più agile. Le funzioni «Basic», «Advanced», «Pro» e «Master» vengono selezionate automaticamente, a prescindere dal programma di marcia. A incrementare ulteriormente la dinamica di marcia provvedono gli assetti RIDE CONTROL AMG e RIDE CONTROL+ AMG con sistema di sospensioni attive. Altrettanto importante è la ripartizione ottimale della forza. La trazione integrale 4MATIC+ collega in modo variabile l'asse posteriore, sempre in trazione, con quello anteriore, facendo in modo di ripartire al meglio la coppia e di garantire un passaggio lineare dalla trazione integrale, pensata per la massima aderenza, alla pura trazione posteriore. L'asse posteriore sterzante permette una migliore combinazione di agilità e stabilità. Il programma di marcia supplementare RACE, con Drift Mode, trasforma definitivamente la quattro porte in un'auto sportiva purosangue.





FRENARE CON LA MASSIMA EFFICIENZA.

Mercedes-AMG GT Coupé a 4 porte monta di primo equipaggiamento freni in materiale composito ad alte prestazioni, con dischi autoventilanti e forati. Le pinze dei freni color argento con dischi in materiale composito (360 x 36 mm davanti, 360 x 26 mm dietro) sono riservate ai modelli base. I modelli performance (390 x 36 mm davanti, 360 x 26 mm dietro) si distinguono per la verniciatura rossa o gialla. Tutte le tipologie di pinze sono accomunate dalla scritta «AMG» nera.

I freni ceramici AMG in materiale composito ad alte prestazioni (disponibili a richiesta) garantiscono frenate a livello delle vetture da competizione. Nei dischi dei freni maggiorati in ceramica (402 x 39 mm davanti, 360 x 32 mm dietro) la tecnica sofisticata incontra performance superiori: spazi di frenata brevissimi, punto di resistenza preciso e ottime proprietà anti-fading anche in condizioni di esercizio estreme. Rispetto ai tradizionali dischi dei freni in materiale composito, non solo pesano circa il 40% in meno, ma si distinguono anche a livello estetico, dal momento che le pinze sono verniciate in color bronzo con scritta «AMG Carbon Ceramic» nera.

1 I fari MULTIBEAM LED ampliano la funzione dell'Intelligent Light System e garantiscono un'illuminazione ottimale della strada. La luce di curva rende ancora più sicura la guida al buio.

2 Grazie al pacchetto parcheggio con telecamera per la retromarcia assistita parcheggiare diventa un gioco da ragazzi. La telecamera nella coda trasmette l'immagine sul display del sistema multimediale.

3 Due display ad alta risoluzione da 31,2 cm (12,3 pollici) ciascuno, con i tre diversi stili di visualizzazione «Classica», «Sportiva» e «Supersportiva», mostrano, nei modelli performance, le funzioni del sistema multimediale.

4 Salire a bordo e sentirsi subito come a casa, grazie all'illuminazione di atmosfera. L'abitacolo con illuminazione indiretta aumenta non solo la sicurezza nella guida notturna, ma crea anche un'atmosfera gradevole, regolabile a piacimento.

5 Il riscaldamento dei sedili è disponibile a richiesta anche per i passeggeri posteriori.

EQUIPAGGIAMENTO DI SERIE.





EQUIPAGGIAMENTI A RICHIESTA.

1 I freni ceramici AMG in materiale composito ad alte prestazioni offrono valori di decelerazione ottimale per le situazioni critiche.

Sono più leggeri dei freni tradizionali anche del 40% e, grazie alle minori masse non sospese, garantiscono più agilità e dinamica di marcia.

2 Il nuovo lusso del vano posteriore High Class: i sedili singoli Comfort con touchscreen creano un ambiente di gran pregio.

I passeggeri che occupano i sedili posteriori viaggiano particolarmente comodi e hanno accesso a numerose funzioni per l'Infotainment e il comfort.

3 Il sistema di navigazione premium COMAND Online permette un ampio collegamento in rete, offre un sistema di comando e visualizzazione integrato, consente di gestire le funzioni con azioni vocali naturali e garantisce un aggiornamento cartografico gratuito per tre anni. Chi ama il Motorsport apprezza l'app AMG TRACK PACE integrata, che analizza lo stile di guida personale. Inoltre permette di richiamare i dati specifici dell'auto, di memorizzarli e di condividerli sui social network.

4 I sedili Performance AMG in pelle nappa, pelle nappa Exclusive, pelle nappa Exclusive/DINAMICA e pelle nappa Exclusive STYLE (disponibili a richiesta) migliorano sensibilmente il supporto laterale per guidatore e passeggero anteriore, grazie alla conformazione più avvolgente e alle imbottiture laterali regolabili.

5 Con il Surround Sound System Burmester® High End 3D tu e i tuoi compagni di viaggio potete godere di una qualità sonora straordinaria su tutti i sedili. Lo spettro acustico può essere impostato secondo le proprie preferenze e in base al genere musicale.

Dati tecnici: motore a benzina.

	AMG GT 43	AMG GT 43 4MATIC+	AMG GT 53 4MATIC+	AMG GT 63 4MATIC+	AMG GT 63 S 4MATIC+
MOTORE					
Disposizione dei cilindri	R6	R6	R6	V8	V8
Numero di cilindri	6	6	6	8	8
Cilindrata (cm³)	2999	2999	2999	3982	3982
Potenza nominale massima (kW [CV] DIN)	270 [367]	270 [367]	320 [435]	430 [585]	470 [639]
Potenza nominale massima [potenza elettrica massima] (kW [CV] DIN)	16 [22]	16 [22]	16 [22]		
Coppia massima (Nm giri/min termico)	500/1600	500/1600	520/1800	800/2350	900/2500
Capacità del serbatoio carburante (l)	80/12	80/12	80/12	80/12	80/12
CAMBIO					
	AMG SPEEDSHIFT TCT 9G	AMG SPEEDSHIFT TCT 9G	AMG SPEEDSHIFT TCT 9G	AMG SPEEDSHIFT MCT 9G	AMG SPEEDSHIFT MCT 9G
PRESTAZIONI					
Velocità massima (km/h)	270	270	285	310	315
Da 0 a 100 km/h (s)	5,0	4,9	4,5	3,4	3,2
CONSUMI ED EMISSIONI					
Consumo ciclo misto (l/100 km)	10,2	10,5	10,5	13,5	13,5
Emissioni di CO ₂ (g/km) secondo 715/2007/CEE	233	238	238	306	306
Emissioni di CO ₂ dalla messa a disposizione del carburante e/o della corrente elettrica (g/km)	52	54	54	69	69
CATEGORIA DI EFFICIENZA ENERGETICA					
	G	G	G	G	G
MASSA (KG)					
Peso a vuoto secondo l'ordinanza (CE) 1230/2012	1990-2170	2040-2220	2045-2225	2105-2260	2135-2265
Massa complessiva ammessa	2460-2540	2515-2595	2515-2595	2550-2630	2560-2640
Carico massimo ammesso sul tetto (kg)	2100/750*	2100/750*	2100/750*	2100/750	2100/750
Rimorchio frenato/non frenato	456	456	456	461	461

* Solo con codice 550: gancio di traino franco fabbrica.

Il consumo normalizzato di carburante/corrente è misurato secondo il regolamento 715/2007/CEE nella versione attualmente in vigore. I valori indicati relativi al consumo di energia e alle emissioni di CO₂ sono valori svizzeri sulla base dell'omologazione. Si tratta di valori che sono stati rilevati nell'ambito del ciclo di misurazione WLTP. A livello pratico i valori dei consumi possono variare da quelli indicati a seconda dello stile di guida, delle condizioni del fondo stradale e del traffico, delle condizioni meteorologiche e dello stato della vettura. I dati non si riferiscono a una singola vettura e non fanno parte dell'offerta, ma sono forniti esclusivamente a titolo di confronto tra i diversi modelli. Affinché i consumi di energia delle diverse motorizzazioni (benzina, gasolio, gas, elettricità ecc.) siano comparabili, sono indicati anche con il cosiddetto equivalente benzina (unità di misura per l'energia). La CO₂ è il principale gas a effetto serra responsabile del riscaldamento climatico; le emissioni medie di CO₂ di tutti i tipi di veicoli proposti (a prescindere dal marchio) per il 2021 sono di 169 g/km, con un valore target di 118 g/km.

Dimensioni.

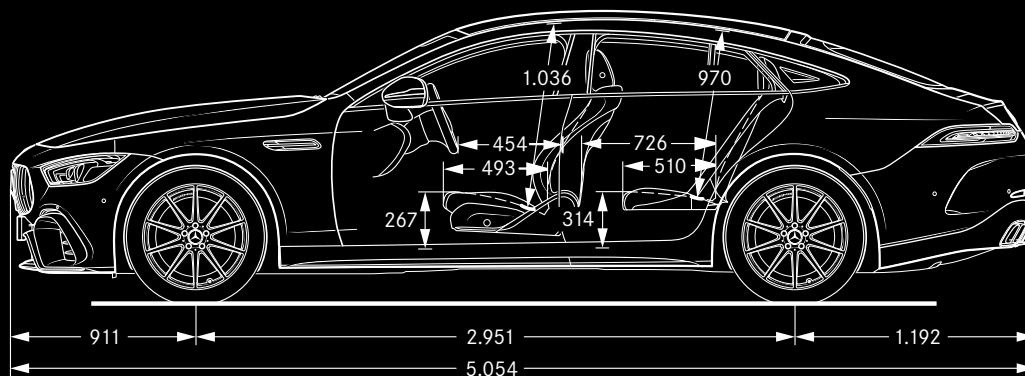
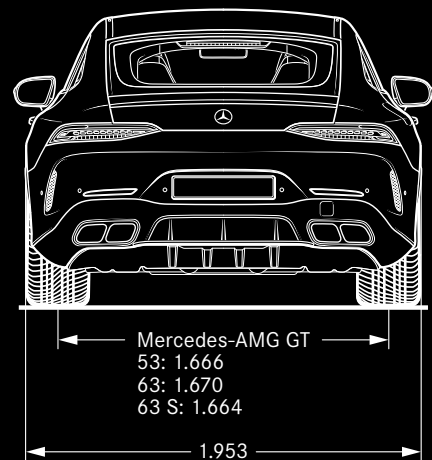
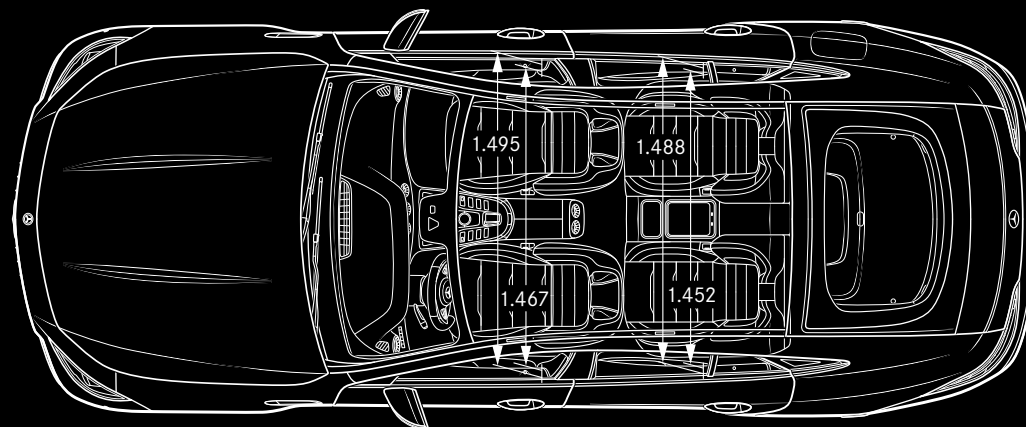
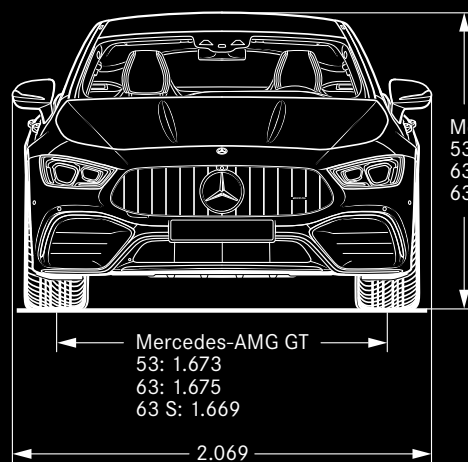

Tutti i dati sono espressi in millimetri. I valori raffigurati sono da intendersi medi e validi per vetture con equipaggiamento di base e senza carico.



SPORT - F O R - GOOD

Con l'iniziativa «Passion for Good» Mercedes-AMG approfondisce la partnership con la fondazione «Laureus Sport for Good Foundation», cofondata da Mercedes-Benz nel 2000, impegnandosi a lungo termine. «Passion for Good» coniuga la più grande passione di AMG, ossia il Motorsport, con la nuova iniziativa benefica. Per ogni chilometro gareggiato dai Performance Team di Mercedes-AMG Customer Racing nelle corse della categoria GT3 Mercedes-AMG dona un euro in favore dei progetti «Laureus Sport for Good Foundation». Mercedes-AMG adempie così alla sua responsabilità sociale e sostiene l'importante operato della «Laureus Sport for Good Foundation» nei confronti dei bambini e dei giovani svantaggiati.

Sulle informazioni contenute nella presente pubblicazione: successivamente alla chiusura redazionale (03/05/2018) possono essersi verificate modifiche al prodotto. Il Costruttore può apportare variazioni alla struttura, alla forma, ai colori dei prodotti illustrati, nonché alla fornitura durante il periodo di consegna, nella misura in cui tali modifiche, tenendo presenti gli interessi del Concessionario, siano accettabili da parte dei Clienti. L'impiego di caratteri o numeri per indicare ordinazioni oppure prodotti già ordinati da parte del Concessionario o del Costruttore non danno origine ad alcun diritto. Le illustrazioni possono contenere anche accessori o equipaggiamenti speciali non compresi nelle forniture

di serie. Pubblicazione a carattere internazionale. Dichiarazioni relative a disposizioni legali e fiscali e alle loro conseguenze sono tuttavia valide solo per la Repubblica Federale di Germania al momento della chiusura redazionale della presente pubblicazione. Per il relativo aggiornamento vincolante vi preghiamo di rivolgervi al vostro Concessionario Mercedes-Benz di fiducia.

www.mercedes-benz.ch

