

GLE

Sport Utility Vehicle



Mercedes-Benz



A black SUV is driving away from the viewer on a two-lane asphalt road that curves to the right. In the foreground, the road has large white painted letters that appear to be 'S' and 'L'. To the left of the road, there are railroad tracks and a crossing signal with two red lights. The background features a vast, arid desert landscape with sparse vegetation and a range of mountains under a blue sky with scattered white clouds. The overall scene conveys a sense of open space and adventure.

Ça ressemble au succès. Mais il s'agit
de quelque chose d'encore plus grand.

Plus intelligent, plus attentif et plus prévenant que jamais, le GLE donne
une nouvelle image du SUV.



RAILROAD
CROSSROAD

D S UV 1670





Cohérent sur toute la ligne.

Discret au besoin, affirmé si nécessaire – tel est l'art du design du GLE. La ligne d'équipement AMG Line expressive et les jantes jusqu'à 55,9 cm (22 pouces) exaltent le tempérament sportif du véhicule. Ses lignes épurées et son design dynamique sont typiques du design Mercedes emprunt de modernité.



Death Valley Rd

1.5km

110
km/h

25.0°C

10:14

110 km/h

15.6

65.4



Suivez votre intuition.

Le GLE est équipé du remarquable système d'infodivertissement MBUX. Ce système comporte notamment un écran tactile et une commande vocale qui comprend le langage naturel. A chaque trajet, il en apprend davantage sur les habitudes et les préférences du conducteur.





The image shows the rear passenger area of a Mercedes-Benz GLE SUV. It features three rows of leather-upholstered seats. The focus is on the second and third rows, which are shown from a side-rear perspective. The seats have a quilted pattern on the backrests and are equipped with adjustable headrests. A seatbelt is visible on the left side. The interior is finished with dark grey or black trim. The windows show a blurred outdoor scene, suggesting the car is parked outdoors.

Vaste espace intérieur.

Pour la première fois, le GLE est disponible avec une troisième rangée de sièges dotée de deux places assises à part entière. L'accès est très facile et l'espace au plancher peut être adapté avec flexibilité grâce à la deuxième rangée de sièges réglable. Un bonheur n'arrivant jamais seul, le concept intérieur amélioré du GLE offre encore davantage d'espace au niveau des jambes et un confort accru à l'arrière.



Silence! Lever de rideau sur l'un des
trains de roulement les plus modernes
du monde automobile.

Le GLE maîtrise tous les terrains avec souveraineté. Pourtant, avec le train de roulement E-ACTIVE BODY CONTROL, le confort atteint un sommet de perfection.



S UV 1672



Réalité augmentée pour la navigation MBUX.

Pour que vous ne soyez pas déconcerté par les conditions de circulation complexes, la réalité augmentée pour la navigation MBUX (en option) connecte l'univers virtuel au monde réel. Cette technologie permet d'intégrer dans des images en temps réel des informations graphiques sur la navigation et la circulation. Vous parvenez ainsi à destination en toute sécurité, rapidement et sans stress.



Pack ENERGIZING Plus.

Le Pack ENERGIZING Plus est unique. Il stimule tous les sens pour un confort inédit de très haut niveau. Il associe des équipements haut de gamme et une intelligence révolutionnaire. Le résultat est bluffant: aux petits soins, votre Mercedes devient un havre de vitalité et de quiétude. Le pack favorise la concentration au volant et le bien-être sur les longs trajets.



Assistant de remorque pour les manœuvres.

Gagnez du temps et manœuvrez en toute sérénité: avec l'assistant de remorque pour les manœuvres, vous réalisez les marches arrière avec maîtrise et sérénité, y compris dans les situations difficiles. Cet assistant apporte un vrai soulagement, surtout pour les conducteurs qui n'ont pas l'habitude de tracter.



Affichage tête haute.

L'affichage tête haute transforme votre pare-brise en un fascinant poste de conduite numérique, garantissant des sensations de conduite sportives et souveraines. Ainsi, vous avez toujours les informations essentielles sous les yeux. Votre attention peut se porter entièrement sur la route et sur les conditions de circulation.



3^e rangée de sièges pour 2 personnes.

L'habitabilité et le volume de chargement de votre véhicule sont aussi flexibles que votre vie est variée. La troisième rangée de sièges, qui peut accueillir deux passagers supplémentaires, se déplie et se replie rapidement selon les besoins. Vous bénéficiez ainsi d'une adaptabilité qui vous permet de transporter soit des personnes supplémentaires, soit des bagages volumineux.



Sièges arrière à réglage électrique.

La deuxième rangée de sièges à réglage électrique procure confort et flexibilité: agrandissez le compartiment de chargement par simple pression sur un bouton et positionnez les sièges arrière dans la position souhaitée. Vous pouvez ainsi bénéficier d'un espace de chargement supplémentaire en un tournemain.



Poste de conduite Widescreen.

Dès le premier coup d'œil, une pièce de design impressionnante: l'élégant poste de conduite Widescreen. Et c'est de mieux en mieux au fur et à mesure de l'immersion: sélectionnez l'un des quatre styles d'affichage, naviguez au gré de vos envies avec MBUX (réalité augmentée pour la navigation), placez les affichages où bon vous semble. Tout cela est possible sur deux grands écrans de 31,2 cm (12,3 pouces) protégés par une vitre somptueuse.



Système de sonorisation surround Burmester® 3D haut de gamme.

Un son digne d'un système de sonorisation domestique de luxe. Les haut-parleurs logés dans le ciel de pavillon composent un son tridimensionnel. Vous dirigez le système à l'image d'un chef d'orchestre: réglages VIP à chaque place ou pré-sélections telles que «Live» ou «Easy Listening».

Equipement de série.

Un véhicule puissant au caractère affirmé: le design extérieur est aussi vigoureux que raffiné. Les proportions généreuses expriment sérénité et sécurité.

Les éléments chromés ajoutent une touche de raffinement supplémentaire. Les optimisations aérodynamiques se traduisent par des valeurs d'efficacité exemplaires et un calme exceptionnel à bord pendant la marche.



AMG Line.

La ligne AMG Line Extérieur affiche un style expressif qui confère au véhicule une note résolument dynamique. Par rapport à la version de base, elle offre un haut niveau de différenciation. Elle vous permet d'afficher clairement votre goût pour le design puissant. L'AMG Line Intérieur exacerbe visiblement et de façon tangible la sportivité de votre véhicule. Vous affichez clairement votre personnalité en montrant d'emblée ce qui vous tient à cœur, une ambiance intérieure où le dynamisme et l'exclusivité s'expriment jusque dans le moindre détail.



Ligne d'équipement EXCLUSIVE Intérieur.

Les aménagements EXCLUSIVE Intérieur révèlent votre personnalité en misant sur une élégance hors norme et une qualité sublimée jusque dans le moindre détail. Vous apprécierez beaucoup au quotidien les touches luxueuses et l'atmosphère raffinée de votre habitacle qui vous permettront d'exprimer votre style.



Pack Nuit.

Plus de caractère grâce à un style expressif. Le Pack Nuit ajoute une touche de raffinement en liaison avec l'AMG Line grâce à des éléments stylistiques noirs exclusifs. Ceux-ci soulignent le caractère sportif et la silhouette athlétique de votre véhicule. Idéal pour les non-conformistes qui apprécient un design expressif.





Pack Assistance à la conduite Plus.*

Disponible en option, le Pack Assistance à la conduite Plus peut apporter une aide essentielle au conducteur lors des longs trajets mais également dans le trafic urbain souvent chaotique. Disponible sur le nouveau GLE, ce pack de dernière génération assiste le conducteur dans des situations de conduite encore plus

variées, notamment dans les embouteillages, avant les virages, les ronds-points et les carrefours. Dans les embouteillages par exemple, le GLE peut suivre le véhicule qui précède. Ce qui épargne au conducteur les redémarrages fastidieux.

* Nos systèmes d'assistance à la conduite et de sécurité sont des options d'aide et ne vous déchargent pas de vos responsabilités en tant que conducteur. Respectez les consignes du mode d'emploi et les limites du système qui y sont décrites.



Train de roulement entièrement actif E-ACTIVE BODY CONTROL.

Dans le programme de conduite «Curve», le véhicule peut s'incliner de manière active dans le virage, ce qui réduit à un minimum la force transversale et accentue sensiblement le confort et le dynamisme. Dans le programme de conduite «Comfort», ROAD SURFACE SCAN utilise la caméra stéréo pour balayer la zone

devant la voiture. Les jambes de suspension sont ensuite réglées de manière à limiter autant que possible les mouvements de la carrosserie lors du passage sur les ondulations de la chaussée. Sont également disponibles les programmes «Sport» et «Offroad».

Pas un SUV. Un AMG.

Chaque modèle Mercedes-AMG est un chef-d'œuvre unique empreint d'un caractère inimitable. Ce qui unit nos véhicules labellisés Performance et nos voitures de sport, c'est leur incroyable esprit sportif et leur passion pour le très haut niveau. Celle-ci se manifeste là où l'art des ingénieurs rejoint l'esprit AMG. Nous pensons qu'il faut toujours repousser les limites pour atteindre de nouveaux objectifs. Nous remettons sans cesse en question le statu quo. Les limites créées par l'homme sont destinées à être surpassées. Animés par cet état d'esprit, nous donnons naissance à des performances exceptionnelles, au service du sport automobile et de la route.

Bienvenue dans l'univers d'AMG.

www.mercedes-amg.com

The AMG logo consists of four slanted parallel bars followed by the letters 'AMG' in a bold, sans-serif font.





Données techniques essence.

	GLE 350 e 4MATIC	GLE 450 4MATIC	GLE 580 4MATIC	GLE AMG 53 4MATIC+	GLE AMG 63 4MATIC+	GLE AMG 63 S 4MATIC+
MOTEUR						
Disposition des cylindres	R4	R6	V8	R6	V8	V8
Nombre de cylindres	4	6	8	6	8	8
Cylindrée (cm³)	1991	2999	3982	2999	3982	3982
Puissance nominale maxi (kW [ch] DIN)	155 [211]	270 [367]	360 [489]	320 [435]	420 [571]	450 [612]
Puissance nominale maxi [puissance électrique maxi] (kW [ch] DIN)	100 [136]	16 [22]	16 [22]	16 [22]	16 [22]	16 [22]
Couple maxi (Nm à tr/min thermique)	350/1600-4000	500/1600-4500	700/2000-4000	520/1800-5800	750/2250-5000	850/2500-4500
Capacité du réservoir (l)	65/9	85/9	85/9	85/9	85/12	85/12
Autonomie électrique jusqu'à	99 km					
BOÎTE DE VITESSES						
	9G-TRONIC	9G-TRONIC	9G-TRONIC	AMG SPEEDSHIFT TCT 9G	AMG SPEEDSHIFT TCT 9G	AMG SPEEDSHIFT TCT 9G
PERFORMANCES						
Vitesse maxi (km/h)	210	250	250	250	250/280	280
Accélération 0-100 km/h (s)	6,9	5,7	4,9	5,3	4,0	3,8
CONSOMMATION ET ÉMISSIONS						
Consommation mixte (l/100km)	1,3	11,1	12,9	11,3	12,8	12,8
Equivalent-essence	4,3					
Emissions de CO ₂ (g/km) selon 715/2007/CEE	30	251	294	258	291	291
Emissions de CO ₂ de la mise à disposition du carburant et/ou de l'électricité (g/km)	13	56	65	57	65	65
Consommation d'énergie élec. (kWh/100 km)	27,2					
Catégorie de rendement énergétique	B	G	G	G	G	G
MASSE (KG)						
Poids à vide selon le règlement CE 1230/2012	2605-2869	2220-2654	2354-2750	2305-2625	2415-2695	2420-2700
Poids total en charge admissible	3210-3230	3000-3180	3090-3270	3050-3150	3120	3120
Charge utile sur le toit (kg)	100	100	100	100	100	100
Charge remorquée freinée/non freinée*	2700/3300/3500/750	2700/3500/750	2700/3500/750	3500/750	3500/750	3500/750

* Opter pour un dispositif d'attelage (550) avec pack AIRMATIC (489) porte la charge remorquée à 3,5 t. Pour le GLE 580, opter pour un dispositif d'attelage (550) avec pack AIRMATIC (489), 3^e rangée de sièges pour 2 personnes (847) et l'E-ACTIVE BODY CONTROL (490) porte la charge remorquée à 3,3 t. Pour le Plug-in Hybrid, opter pour un dispositif d'attelage (550) avec pack AIRMATIC (489) porte la charge remorquée à 3,5 t. Opter pour un dispositif d'attelage (550) avec pack AIRMATIC (489) et sièges arrière électriquement réglables (567) porte la charge remorquée à 3,3 t.

La consommation normalisée de carburant/d'électricité est calculée selon la méthode de mesure 715/2007/CEE dans sa version actuellement en vigueur. Les valeurs indiquées relatives à la consommation d'énergie et aux émissions de CO₂ sont des valeurs suisses et se basent sur la réception par type. Il s'agit ici de valeurs qui ont été déterminées dans le cycle de mesure WLTP. Dans la pratique, les valeurs de consommation peuvent cependant diverger des valeurs indiquées, en fonction du style de conduite ainsi que des conditions de la chaussée, du trafic, des influences de l'environnement et de l'état du véhicule. Les données ne se réfèrent pas à un véhicule précis et ne font pas partie de l'offre, mais servent uniquement à la comparaison entre les différents types de véhicules. Afin que les consommations d'énergie des différentes motorisations (essence, diesel, gaz, électricité, etc.) soient comparables, elles sont indiquées en sus sous la forme d'équivalent-essence (unité de mesure pour l'énergie). Le CO₂ est le principal gaz à effet de serre responsable du réchauffement climatique; les émissions moyennes de CO₂ de tous les types de véhicules proposés (quelle que soit la marque) s'élèvent à 149 g/km pour l'année 2022, la valeur cible étant 118 g/km.

Données techniques diesel.

	GLE 300 d 4MATIC	GLE 400 d 4MATIC	GLE 350 de 4MATIC
MOTEUR			
Disposition des cylindres	R4	R6	R4
Nombre de cylindres	4	6	4
Cylindrée (cm ³)	1993	2925	1950
Puissance nominale maxi (kW [ch] DIN)	200 [272]	243 [330]	143 [194]
Puissance nominale maxi [puissance électrique maxi] (kW [ch] DIN)	15 [20]		100 [136]
Couple maxi (Nm à tr/min thermique)	550/1800-2200	700/1200-3200	400/1600-2800
Capacité du réservoir (l)	85/9	85/9	65/9
Autonomie électrique jusqu'à			99 km
BOÎTE DE VITESSES			
	9G-TRONIC	9G-TRONIC	9G-TRONIC
PERFORMANCES			
Vitesse maxi (km/h)	230	245	210
Accélération 0-100 km/h (s)	6,8	5,7	6,8
CONSUMMATION ET ÉMISSIONS			
Consommation mixte (l/100km)	7,6	9,2	1
Equivalent-essence	8,7	10,5	4,1
Emissions de CO ₂ (g/km) selon 715/2007/CEE	200	242	27
Emissions de CO ₂ de la mise à disposition du carburant et/ou de l'électricité (g/km)	37	45	12
Consommation d'énergie élec. (kWh/100 km)			26,9
Catégorie de rendement énergétique	E	F	B
MASSE (KG)			
Poids à vide selon le règlement CE 1230/2012	2280-2634	2280-2736	2655-2920
Poids total en charge admissible	3000-3170	3070-3250	3250-3290
Charge utile sur le toit (kg)	100	100	100
Charge remorquée freinée/non freinée*	2700/3500/750	2700/3500/750	2700/3300/3500/750

* Opter pour un dispositif d'attelage (550) avec pack AIRMATIC (489) porte la charge remorquée à 3,5 t. Pour le GLE 580, opter pour un dispositif d'attelage (550) avec pack AIRMATIC (489), 3^e rangée de sièges pour 2 personnes (847) et l'E-ACTIVE BODY CONTROL (490) porte la charge remorquée à 3,3 t. Pour le Plug-in Hybrid, opter pour un dispositif d'attelage (550) avec pack AIRMATIC (489) porte la charge remorquée à 3,5 t. Opter pour un dispositif d'attelage (550) avec pack AIRMATIC (489) et sièges arrière électriquement réglables (567) porte la charge remorquée à 3,3 t.

La consommation normalisée de carburant/d'électricité est calculée selon la méthode de mesure 715/2007/CEE dans sa version actuellement en vigueur. Les valeurs indiquées relatives à la consommation d'énergie et aux émissions de CO₂ sont des valeurs suisses et se basent sur la réception par type. Il s'agit ici de valeurs qui ont été déterminées dans le cycle de mesure WLTP. Dans la pratique, les valeurs de consommation peuvent cependant diverger des valeurs indiquées, en fonction du style de conduite ainsi que des conditions de la chaussée, du trafic, des influences de l'environnement et de l'état du véhicule. Les données ne se réfèrent pas à un véhicule précis et ne font pas partie de l'offre, mais servent uniquement à la comparaison entre les différents types de véhicules. Afin que les consommations d'énergie des différentes motorisations (essence, diesel, gaz, électricité, etc.) soient comparables, elles sont indiquées en sus sous la forme d'équivalent-essence (unité de mesure pour l'énergie). Le CO₂ est le principal gaz à effet de serre responsable du réchauffement climatique; les émissions moyennes de CO₂ de tous les types de véhicules proposés (quelle que soit la marque) s'élèvent à 149 g/km pour l'année 2022, la valeur cible étant 118 g/km.

Dimensions.

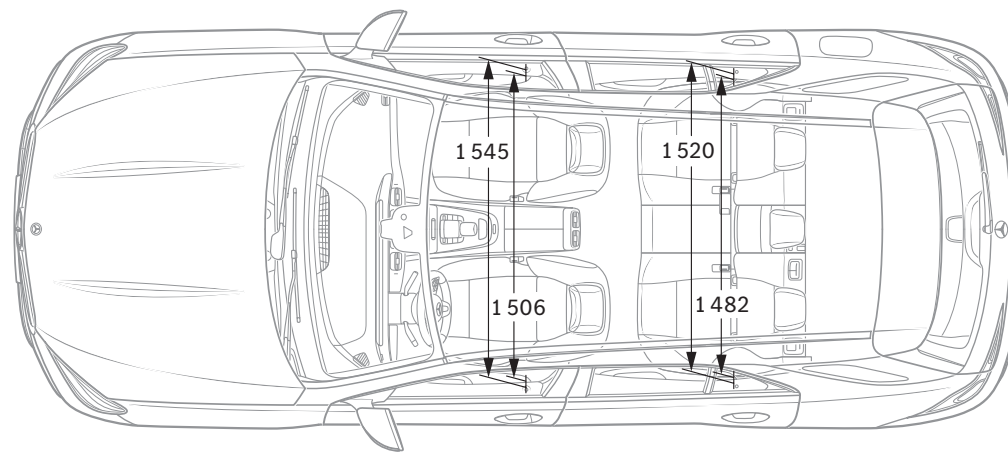
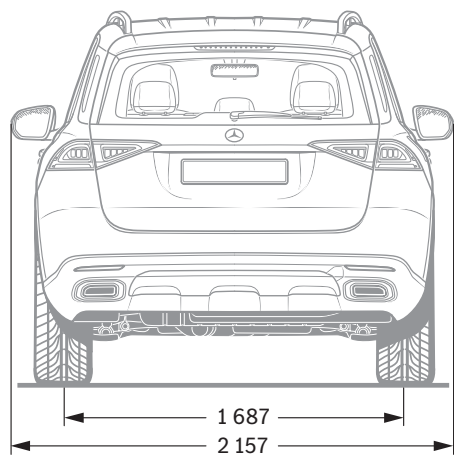
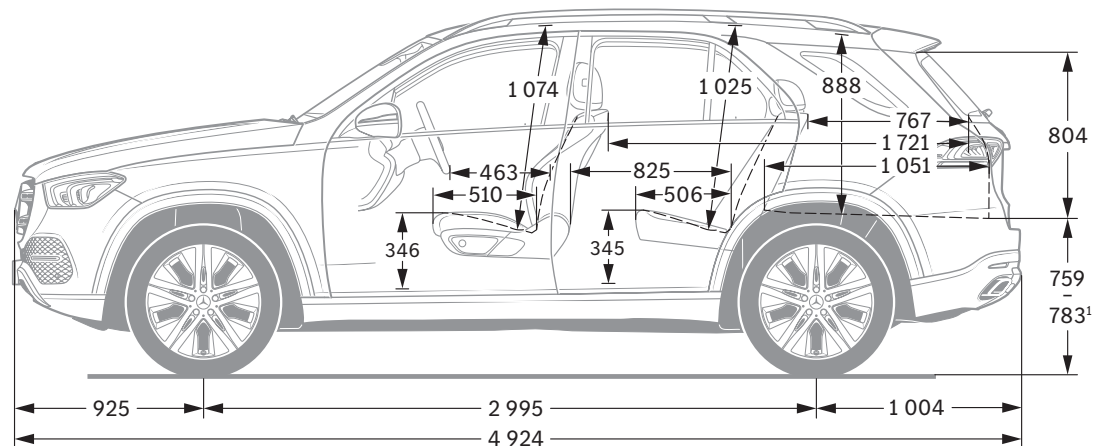
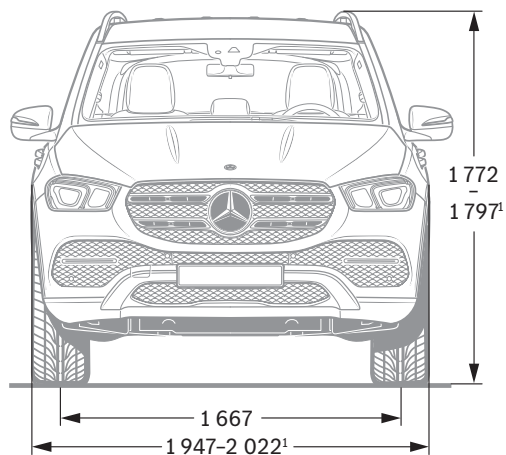

¹ Hauteur minimum à maximum avec suspension acier. Dimensions exprimées en mm. Les valeurs moyennes indiquées s'entendent pour le véhicule à vide avec équipement de série.



SPORT — F O R — GOOD

Depuis 20 ans, nous sommes convaincus que le sport a le pouvoir de réunir les gens et de les motiver d'une manière exceptionnelle. Nous avons permis à des millions d'enfants et d'adolescents l'accès nécessaire à nos programmes de soutien afin qu'ils puissent changer leur vie de manière positive. Les programmes que nous soutenons en collaboration avec Laureus Sport for Good s'orientent aux objectifs de développement durable des Nations Unies et font partie intégrante d'un grand mouvement global intéressant pour un changement positif du monde. **En achetant un véhicule à l'étoile, vous apportez votre soutien à la fondation «Laureus Sport for Good».**

NB sur les informations contenues dans cette publication: des modifications ont pu intervenir sur le produit depuis le 08/09/2021, date de clôture de la rédaction. Sous toute réserve de modifications de la forme et de la conception, de différences de teinte et de modifications de la dotation de livraison de la part du constructeur pendant le délai de livraison, dans la mesure où ces modifications ou différences sont acceptables par le client, compte tenu des intérêts du vendeur. L'utilisation d'un sigle ou d'un numéro par le vendeur ou le constructeur pour la désignation de la commande ou du bien commandé n'implique aucun

droit. Par ailleurs, les visuels peuvent présenter des accessoires ou des options non fournis dans l'équipement de série. Cette publication est destinée à être utilisée à l'échelle internationale. Les déclarations relatives aux dispositions de nature juridique, légale et fiscale ainsi qu'à leurs effets ne s'appliquent qu'à la République fédérale d'Allemagne à la date de clôture de la rédaction de la présente publication. Veuillez consulter votre distributeur Mercedes-Benz AG pour obtenir les données en vigueur.

www.mercedes-benz.ch