

EQA



MERCEDES-EQ



Nuova EQA. Sportiva. Elettrica.

EQA ridefinisce la guida in città: completamente elettrica, a zero emissioni locali ed estremamente silenziosa. Ma il dinamismo e i pratici servizi di ricarica permettono a questo SUV elettrico compatto di spingersi anche al di fuori dell'area urbana, entrando da protagonista nel presente della mobilità elettrica. Sali a bordo di Nuova EQA ed entra nel mondo delle auto completamente elettriche firmate Mercedes-EQ.







Espressione di un nuovo lifestyle.

Al primo sguardo un'autentica Mercedes-EQ. Al secondo sguardo una vera elettrica. Le linee sportive mettono in evidenza la spinta incontenibile ed esaltano l'esclusività moderna di questo modello. La mascherina del radiatore Black Panel e l'incisiva fascia luminosa a LED rimandano alla natura innovativa di EQA, definendo l'aspetto caratteristico delle auto Mercedes-EQ. I fari a LED High Performance integrati di serie ne segnalano soprattutto di notte la modernità.



0 km/h

15.6
65.4

EQ

Home Sophie Search 10:10

Navigation
Stuttgart

EQ

Radio
DIE NEUE 107.7 MHz

± 22 °C

± 22 °C

CHCL SET-
SET+
CHCL SET+

VOL
VOL+

AUTO

PASSENGER AIR BAG

AUTO PASSENGER AIR BAG



Estetica elettrizzante.

Diversi elementi di design creano negli interni un ambiente originale, che può essere sportivo ed essenziale, oppure accogliente e raffinato. Colori, forme e materiali danno vita ad un'atmosfera futuristica. L'elemento decorativo retroilluminato celebra il progresso tecnologico con leggerezza ed eleganza. La plancia con display widescreen mette in evidenza la tecnica più avanzata.



The image shows the driver's side of a Mercedes EQ electric car. The dashboard is a wide, curved digital display showing a speedometer and navigation. Below the dashboard are three circular air vents with a glowing blue light. The interior is dark with blue ambient lighting. A hand is visible on the steering wheel.

Rete di informazioni per arrivare a destinazione.

I servizi da remoto e di navigazione rendono la guida elettrica comoda ed efficiente. Ti informano sulle stazioni di ricarica presenti nelle vicinanze o lungo il tragitto e ti permettono di avere sempre sott'occhio l'autonomia aggiornata. La navigazione con Electric Intelligence pianifica automaticamente per te le soste per la ricarica presso le stazioni disponibili lungo il percorso, privilegiando quelle più potenti. E con l'app Mercedes me puoi accedere alle impostazioni di ricarica e alla preclimatizzazione anche quando non sei a bordo.

Servizi per una nuova mobilità.

Nuovi servizi e garanzie per una mobilità senza pensieri: per le auto elettriche di Mercedes-EQ sono stati sviluppati servizi dedicati disponibili già dall'acquisto dell'auto, che ti libereranno da ogni preoccupazione. Un esempio: il certificato relativo alla batteria ad alto voltaggio, cuore di EQA, te ne assicura le prestazioni fino a otto anni o 160.000 chilometri.







10:10

Home Sophie

Search

0 km/h

15.6 km

654

25

EQ

50

R
N
D
P
C

Navigation
Stuttgart

Navigation icons

22°C

EQ

R
DIE NEUE



EQA con MBUX. Su misura per te.

MBUX sta per Mercedes-Benz User Experience. In altre parole: tutto ruota attorno a te. Dall'ampio display con touchscreen puoi comandare tutte le funzioni in modo intuitivo, con le dita, ma anche con i gesti o la voce, pronunciando «Hey Mercedes». Inoltre il sistema è in grado di apprendere e di adattarsi sempre meglio ai tuoi bisogni. Interfaccia pratiche per la telefonia e i dispositivi digitali permettono di integrare facilmente lo smartphone per completare l'offerta di Infotainment.

A man in a patterned shirt is standing next to a Mercedes-Benz Wallbox charging station. He is holding a charging cable that is plugged into the car. The background is a simple, light-colored wall.

Ricaricare l'auto non potrebbe essere più facile.

Per ricaricare l'auto a casa tre volte più velocemente di una presa elettrica tradizionale puoi servirti della Mercedes-Benz Wallbox, che eroga una potenza di ricarica massima di 11 kW. Ricaricare l'auto diventa semplice e pratico.



Energia in viaggio.

Con EQ e Mercedes me Charge hai accesso a una delle reti di ricarica più estese, con stazioni pubbliche presenti in città, centri commerciali, hotel o autostrade. Se hai particolarmente fretta puoi ricaricare l'auto, attraverso Mercedes me Charge, a una delle numerose stazioni di ricarica rapida Ionity e, se disponi del servizio Premium a richiesta, puoi farlo addirittura in modo vantaggioso. Dopo aver effettuato la prima registrazione puoi accedere alle informazioni dettagliate sulle colonnine di ricarica, comprese le tariffe applicate e l'addebito mensile automatico, nell'intera rete di ricarica.



Nuova EQA. Sicurezza esemplare.

I sistemi di assistenza alla guida di EQA pensano con te, tengono sotto controllo il traffico e sono d'aiuto non solo nella guida di tutti i giorni, ma anche nelle situazioni di pericolo. In questo modo proteggono efficacemente i passeggeri e gli altri utenti della strada, ad esempio con il sistema di prevenzione degli urti laterali, attivo anche se hai già arrestato l'auto.*

* Nos systèmes d'assistance à la conduite et de sécurité sont des options d'aide et ne vous déchargent pas de vos responsabilités en tant que conducteur. Respectez les consignes du mode d'emploi et les limites du système qui y sont décrites.



Equipaggiamento di serie ampliato.

L'equipaggiamento di serie ampliato incrementa il comfort con la versione Progressive, che comprende ad esempio: volante in pelle, sedili Comfort, telecamera per la retromarcia assistita e portellone posteriore EASY-PACK. I servizi per la connettività e la ricarica semplificano le operazioni di ricarica e di addebito. Tutto di serie, senza sovrapprezzo.

EQUIPAGGIAMENTO DI SERIE

Versione Progressive
Telecamera per la retromarcia assistita
Illuminazione di atmosfera
Portellone posteriore EASY-PACK
Sistema di assistenza abbaglianti adattivi*
Sistema di rilevamento automatico del limite di velocità*
Servizi con Accesso Remoto e di Ricarica Plus
Pacchetto vano di carico

Pacchetto Advanced.

Con il pacchetto Advanced la tua EQA è ancora più preziosa. In aggiunta all'equipaggiamento di serie ampliato, l'abitacolo è valorizzato da due display brillanti da 10,25" che costituiscono la plancia con display widescreen. Altri sistemi di assistenza intelligenti incrementano sensibilmente il comfort di guida.

HIGHLIGHT DEL PACCHETTO ADVANCED

Plancia con display widescreen, composta da display multimediale e display sulla plancia interamente digitale, con diagonale dello schermo di 26 cm (10,25")
Pacchetto parcheggio con telecamera per la retromarcia assistita
Pacchetto retrovisori
Blind Spot Assist*

* I nostri sistemi di assistenza e di sicurezza sono strumenti di supporto e non esonerano il guidatore dalla sua responsabilità. Ti preghiamo di osservare le avvertenze riportate nelle istruzioni d'uso e i limiti di sistema ivi descritti.



Pacchetto Advanced Plus.

Oltre al contenuto del pacchetto Advanced, l'Advanced Plus incrementa ancora di più il comfort. Il Sound System accompagna i viaggi con sonorità piene, mentre lo smartphone viene caricato senza bisogno di cavi.

HIGHLIGHT DEL PACCHETTO ADVANCED PLUS

Climatizzatore automatico COMFORTMATIC

Pacchetto Comfort KEYLESS-GO

Advanced Sound System

Sistema di ricarica wireless per dispositivi mobili

Plancia con display widescreen, composta da display multimediale e display sulla plancia interamente digitale, con diagonale dello schermo di 26 cm (10,25")

Pacchetto parcheggio con telecamera per la retromarcia assistita

Pacchetto Premium.

Il pacchetto Premium offre equipaggiamenti di massimo livello. Integra tutti i pacchetti di equipaggiamento precedenti con elementi aggiuntivi, come il Surround Sound System Burmester® o il tetto scorrevole panoramico, per soddisfare ogni tua richiesta.

HIGHLIGHT DEL PACCHETTO PREMIUM

Tetto scorrevole panoramico

Pacchetto parcheggio con telecamera a 360°

Surround Sound System Burmester®

Climatizzatore automatico COMFORTMATIC

Pacchetto Comfort KEYLESS-GO

Sistema di ricarica wireless per dispositivi mobili

Plancia con display widescreen, composta da display multimediale e display sulla plancia interamente digitale, con diagonale dello schermo di 26 cm (10,25")



Versione Progressive.

Il design di questa versione è all'insegna della modernità. Nell'equipaggiamento di serie la versione Progressive offre elementi di spicco senza sovrapprezzo: sedili Comfort in materiale ARTICO e tessuto Fléron, incluso il pacchetto Comfort per i sedili e il volante in pelle. Gli esterni presentano, ad esempio, mancorrenti in alluminio lucidato.

HIGHLIGHT DEGLI ESTERNI

Mancorrenti in alluminio lucidato

Cerchi in lega leggera da 45,7 cm (18") a 5 razze

Grembialatura anteriore e posteriore con inserto decorativo cromato

Elementi decorativi della linea di cintura e dei finestrini in alluminio lucidato

HIGHLIGHT DEGLI INTERNI

Sedili Comfort incluso pacchetto Comfort per i sedili

Rivestimenti in materiale ARTICO, tessuto Fléron nero con doppia cucitura decorativa in grigio medio

Volante sportivo multifunzione in pelle con cuciture decorative nere e mascherina sdoppiata cromata

Bocchette di ventilazione e cornice entrambe color cromo argentato, anello d'indirizzamento dell'aria in nero lucido



AMG Line.

La versione AMG Line dà piena espressione alla sportività di EQA: negli esterni attraverso la grembialatura anteriore e la mascherina del radiatore Black Panel, entrambe specifiche di AMG; negli interni con i sedili sportivi e il volante sportivo multifunzione.

HIGHLIGHT DEGLI ESTERNI

Grembialatura anteriore specifica di AMG con elementi decorativi cromati ed AIR CURTAIN funzionali

Mascherina del radiatore Black Panel specifica di AMG nel design Twin Blade e cornice in nero lucido

Grembialatura posteriore AMG in look diffusore con elemento decorativo cromato

Cerchi in lega leggera AMG da 45,7 cm (18") a 5 doppie razze, dall'aerodinamica perfezionata, verniciati in nero lucido e torniti con finitura a specchio

Rivestimenti laterali in nero zigrinato con inserto decorativo cromato

HIGHLIGHT DEGLI INTERNI

Sedili sportivi con poggiatesta regolabile e pacchetto Comfort per i sedili

Rivestimenti in materiale ARTICO / microfibra DINAMICA nera con doppia cucitura decorativa rossa

Volante sportivo multifunzione a tre razze in pelle nappa, appiattito nella parte inferiore e traforato in corrispondenza dell'impugnatura, con pulsanti touch control

Pedaliera AMG in acciaio legato spazzolato con inserti in gomma antisdrucciolo

Bocchette di ventilazione e cornice entrambe color cromo argentato, anello d'indirizzamento dell'aria in nero lucido



Electric Art.

Gli interni Electric Art mettono in scena la mobilità elettrica. L'abitacolo presenta dettagli in oro rosé sulle bocchette di ventilazione e nei rivestimenti, composti in parte da materiali riciclati. L'elemento decorativo retroilluminato crea un'atmosfera futuristica.

HIGHLIGHT DEGLI INTERNI

Rivestimenti in materiale ARTICO / tessuto Cupertino bicolore oro rosé / grigio titanio pearl

Elemento decorativo in look a spirale retroilluminato

Bocchette di ventilazione color oro rosé e cornice color cromo argentato, anello d'indirizzamento dell'aria in grigio lucido

Volante sportivo multifunzione a tre razze in pelle nappa, appiattito nella parte inferiore e traforato in corrispondenza dell'impugnatura, con pulsanti touch control

Modanature di accesso con scritta della serie illuminata in blu

Una chiave nera con cornice decorativa cromata e una chiave nera con cornice decorativa color oro rosé



EDITION 1.

La particolare Edition 1, disponibile in edizione limitata, combina gli elementi del pacchetto Night con quelli del kit aerodinamico AMG. Gli esterni si presentano sportivi, con dettagli specifici di AMG. Nell'abitacolo l'elemento decorativo retroilluminato e le cuciture decorative blu sui sedili e nelle porte non passano certo inosservati.

HIGHLIGHT DEGLI ESTERNI

Grembiatura anteriore specifica di AMG con elementi decorativi in nero lucido ed AIR CURTAIN funzionali

Mascherina del radiatore Black Panel specifica di AMG nel design Twin Blade e cornice in nero lucido

Grembiatura posteriore specifica di AMG in look diffusore con elemento decorativo in nero lucido

Cerchi in lega leggera AMG da 50,8 cm (20") a razze, verniciati in color rame opaco e torniti con finitura a specchio

Rivestimenti laterali in nero zigrinato con inserto decorativo nero lucido

HIGHLIGHT DEGLI INTERNI

Rivestimenti in pelle grigio neva con CYBER CUT blu

Bracciolo in materiale ARTICO nero con cucitura decorativa blu

Plancia con display widescreen, composta da display multimediale e display sulla plancia interamente digitale, con diagonale dello schermo di 26 cm (10,25")

Volante sportivo multifunzione a tre razze in pelle nappa, appiattito nella parte inferiore e traforato in corrispondenza dell'impugnatura, con pulsanti touch control

Elemento decorativo retroilluminato



Catena cinematica elettrica.

Efficienza elettrica: la trazione di EQA produce una spinta poderosa a fronte di un aumento dell'efficienza, della sicurezza, del comfort e del piacere di guida, in linea con la filosofia di Mercedes-EQ. La catena cinematica elettrica (eATS) con motore asincrono e bloccaggio di parcheggio integrato è montata in EQA 250 sull'asse anteriore; sulle varianti a trazione integrale EQA 300 4MATIC e EQA 350 4MATIC è montata rispettivamente sull'asse anteriore e posteriore. Da qui trasferisce sulla strada una potenza complessiva di 140 kW, mentre sulla EQA 350 4MATIC la potenza arriva a 215 kW. La coppia massima è disponibile non appena si preme il pedale dell'acceleratore, senza avvertire alcun ritardo di accelerazione. Inoltre EQA assiste il guidatore con il DYNAMIC SELECT e i suoi programmi di marcia diversi, che prediligono l'efficienza o la sportività, regalando piacere di guida in curva o comfort nei lunghi viaggi.



Pacchetto sistemi di assistenza alla guida.*

Un altro passo in direzione della guida senza conducente. Il pacchetto sistemi di assistenza alla guida fissa nuovi parametri di riferimento in tema di sicurezza e comfort di guida. Telecamere, radar e ultrasuoni rilevano lo spazio circostante e ti aiutano, a seconda della situazione, a modificare la velocità, a sterzare e a evitare una possibile collisione. In aggiunta si utilizzano i diversi dati provenienti da cartine, sistema di navigazione e Live Traffic Information per valutare in tempo reale il percorso e la situazione del traffico. Tutte le informazioni sono collegate in rete tra loro. Questi sistemi agevolano la guida al conducente e offrono la migliore protezione possibile ai passeggeri e agli altri utenti della strada.

*I nostri sistemi di assistenza e di sicurezza sono strumenti di supporto e non esonerano il guidatore dalla sua responsabilità. Ti preghiamo di osservare le avvertenze riportate nelle istruzioni d'uso e i limiti di sistema ivi descritti.

Dati tecnici.

	EQA 250	EQA 250+	EQA 300 4MATIC	EQA 350 4MATIC
BATTERIA				
Autonomia massima (km)	496	531	438	438
Tipo di batteria	Lithium-ion	Lithium-ion	Lithium-ion	Lithium-ion
Capacità della batteria (kWh)	66,5	66,5	66,5	66,5
Numero di celle della batteria	200	200	200	200
Potenza di ricarica massima, corrente alternata (kW)	11	11	11	11
Potenza di ricarica massima, corrente continua (kW)	100	100	100	100
Tempo di ricarica (10-100%) con 11 kW (h)	5,75	5,75	5,75	5,75
Tempo di ricarica (10-80%) con 100 kW (min)	30	30	30	30
PRESTAZIONI				
Velocità massima (limitata elettronicamente) (km/h)	160			
0-100 km/h (s)	8,9	8,6	7,7	6
CONSUMI ED EMISSIONI				
Consumo (kW/100 km)	19,8	16,9	21	21
Equivalente benzina	2,2	1,9	2,3	2,3
Emissioni di CO ₂ (g/km) secondo 715/2007/CEE	0	0	0	0
Emissioni di CO ₂ risultanti dalla messa a disposizione della corrente elettrica (g/km)	5	4	5	5
CATEGORIA DI EFFICIENZA ENERGETICA				
	A	A	A	A
MASSA (KG)				
Peso a vuoto secondo l'ordinanza (CE) 1230/2012	2040-2135	2045-2163	2105-2218	2105-2218
Massa complessiva ammessa	2470	2470	2535	2535
Carico massimo sul tetto (kg)	75	75	75	75
Rimorchio frenato/non frenato	750/750	750/750	1800/750	1800/750

Il consumo normalizzato di carburante/corrente è misurato secondo il regolamento 715/2007/CEE nella versione attualmente in vigore. I valori indicati relativi al consumo di energia e alle emissioni di CO₂ sono valori svizzeri sulla base dell'omologazione. Si tratta di valori che sono stati rilevati nell'ambito del ciclo di misurazione WLTP. A livello pratico i valori dei consumi possono variare da quelli indicati a seconda dello stile di guida, delle condizioni del fondo stradale e del traffico, delle condizioni meteorologiche e dello stato della vettura. I dati non si riferiscono a una singola vettura e non fanno parte dell'offerta, ma sono forniti esclusivamente a titolo di confronto tra i diversi modelli. Affinché i consumi di energia delle diverse motorizzazioni (benzina, gasolio, gas, elettricità ecc.) siano comparabili, sono indicati anche con il cosiddetto equivalente benzina (unità di misura per l'energia). La CO₂ è il principale gas a effetto serra responsabile del riscaldamento climatico; le emissioni medie di CO₂ di tutti i tipi di veicoli proposti (a prescindere dal marchio) per il 2022 sono di 149 g/km, con un valore target di 118 g/km.

Dimensioni.

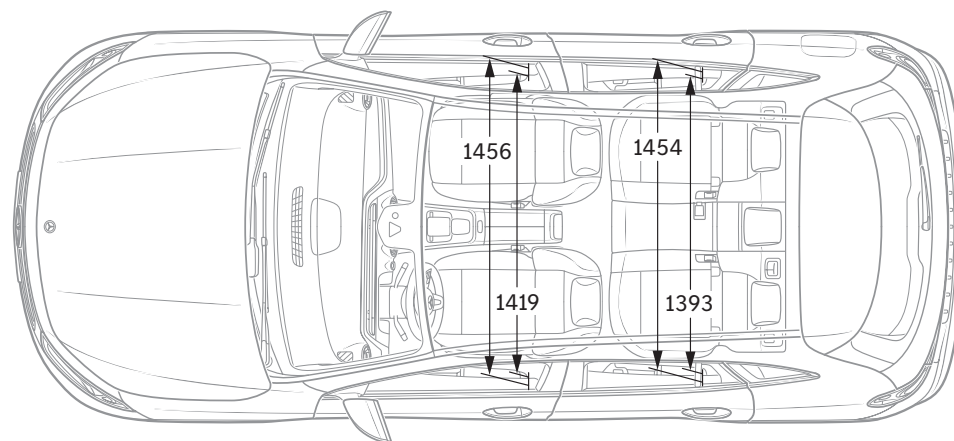
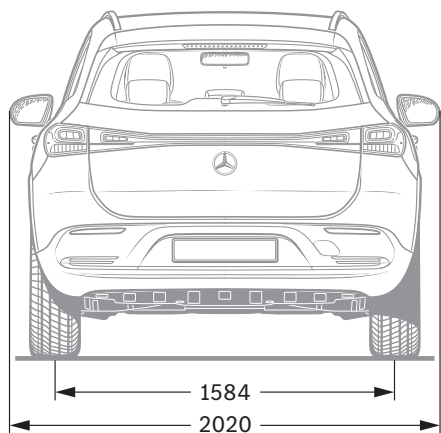
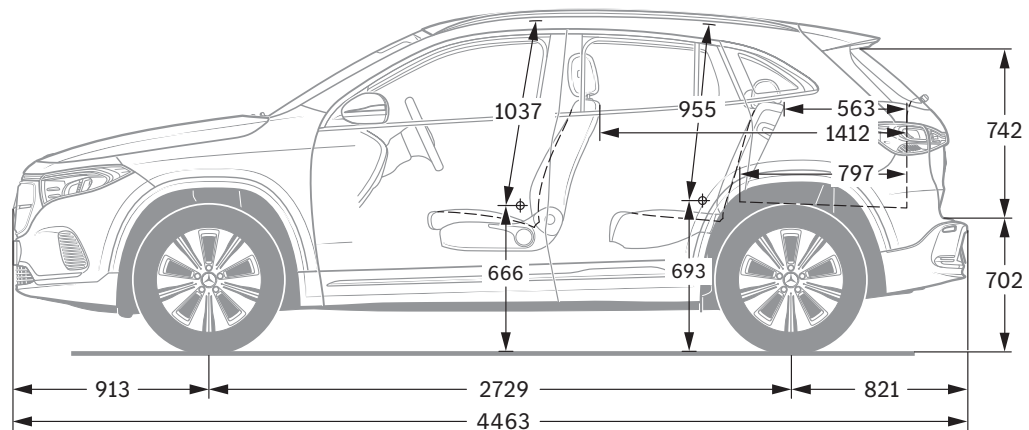
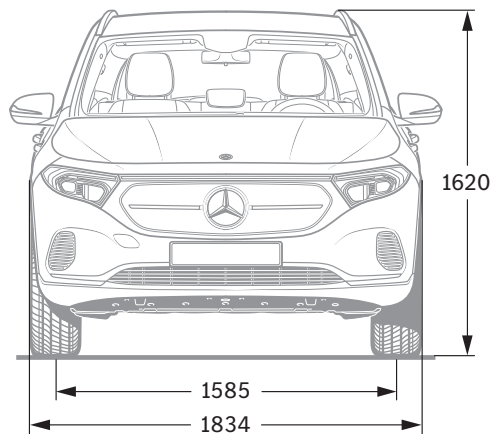

Tutti i dati sono espressi in millimetri. I valori raffigurati sono da intendersi medi e validi per vetture con equipaggiamento di base e senza carico.



SPORT - FOR - GOOD

Da 20 anni crediamo fermamente che lo sport abbia il potere di unire le persone e motivarle come nient'altro. Abbiamo consentito a milioni di bambini e di giovani di accedere ai nostri programmi di sostegno, di cui hanno urgente bisogno per migliorare sensibilmente la qualità della loro vita. I programmi - che oggi supportiamo in collaborazione con Laureus Sport for Good - perseguono gli obiettivi di sviluppo sostenibile delle Nazioni Unite e fanno parte di un più vasto movimento, globale e partecipato, che punta a cambiare il mondo in senso positivo.

Acquistando una Mercedes sostieni il movimento «Laureus Sport for Good».

Sulle informazioni contenute nella presente pubblicazione: successivamente alla chiusura redazionale (24.09.2021) possono essersi verificate modifiche al prodotto. Il Costruttore può apportare variazioni alla struttura o alla forma ed ai colori dei prodotti illustrati nonché alla fornitura durante il periodo di consegna nella misura in cui tali modifiche, tenendo presenti gli interessi del Concessionario, siano accettabili da parte del Cliente. L'impiego di caratteri o numeri per indicare ordinazioni oppure prodotti già ordinati da parte del Concessionario o del Costruttore non danno origine ad alcun diritto. Le illustrazioni possono contenere anche

accessori o equipaggiamenti a richiesta non compresi nelle forniture di serie. Pubblicazione a carattere internazionale. Dichiarazioni relative a disposizioni legali e fiscali e le loro conseguenze sono tuttavia valide solo per la Repubblica Federale di Germania al momento della chiusura redazionale di questa pubblicazione. Per il relativo aggiornamento vincolante ti preghiamo di rivolgerti alla tua Concessionaria Mercedes-Benz AG di fiducia.

www.mercedes-benz.ch